

AM 163 – AT 2063

IT	MANUALE USO E MANUTENZIONE
EN	OPERATOR'S INSTRUCTION MANUAL
FR	MANUEL D'UTILISATION ET D'ENTRETIEN
DE	BETRIEBS- UND WARTUNGSANLEITUNG
ES	MANUAL DE USO Y MANTENIMIENTO
PT	MANUAL DE USO E MANUTENÇÃO

GR	ΕΓΧΕΙΡΙΔΙΟ ΧΡΗΣΗΣ ΚΑΙ ΣΥΝΤΗΡΗΣΗΣ
TR	KULLANIM VE BAKIM KILAVUZU
CZ	NÁVOD K OBSLUZE A ÚDRŽBĚ
SK	NÁVOD NA POUŽITIE A ÚDRŽBU
RU	РУКОВОДСТВО ПО ЭКСПЛУАТАЦИИ
PL	PODRECZNIK OBSŁUGI I KONSERWACJI



1



15 18 17

2

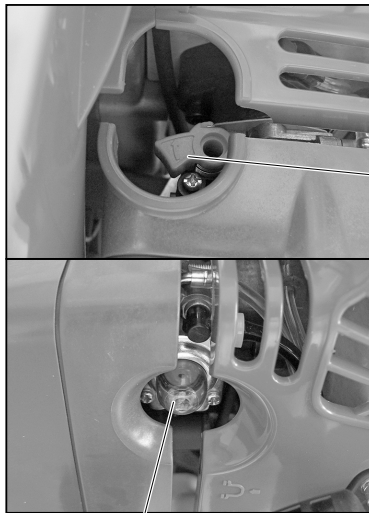

11

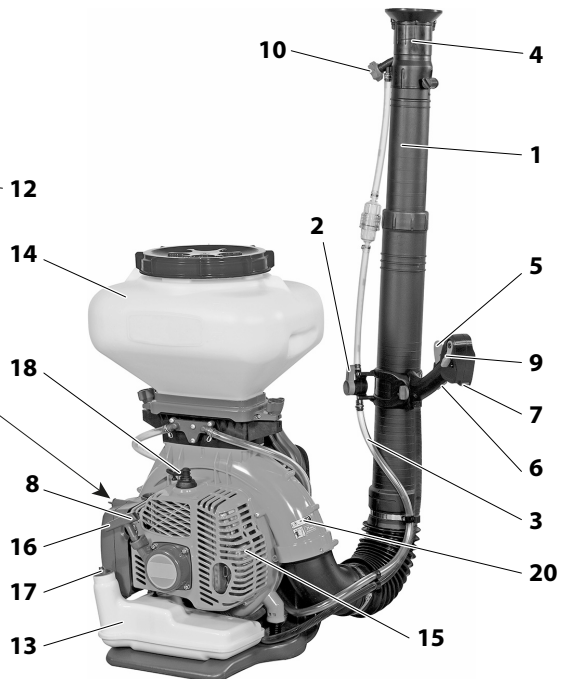

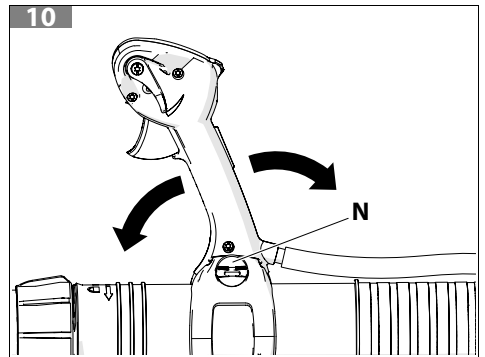
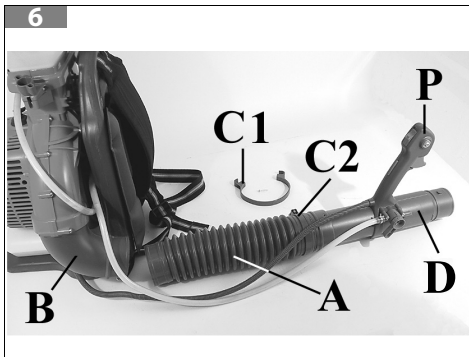
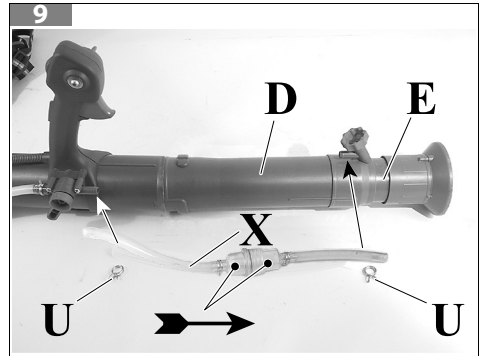
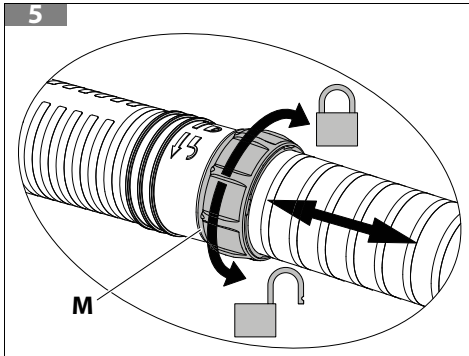
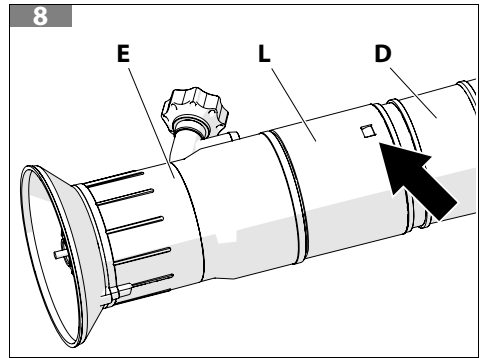
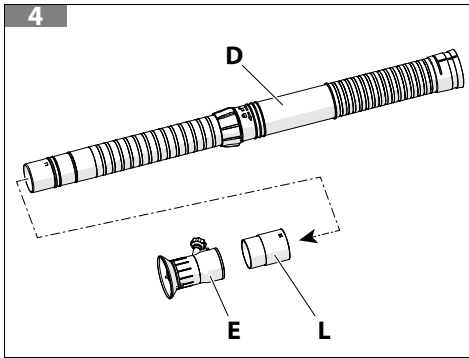
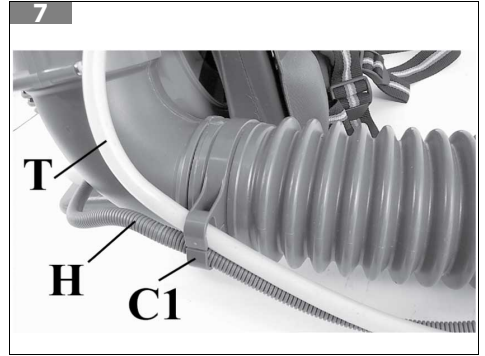
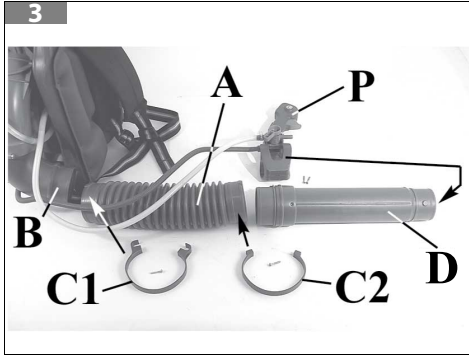

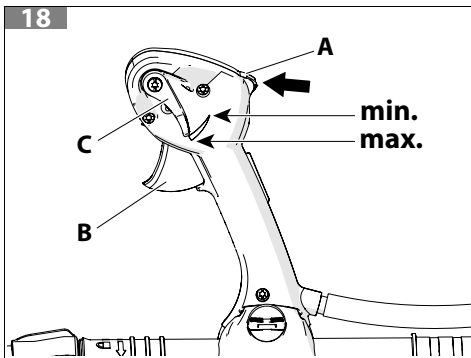
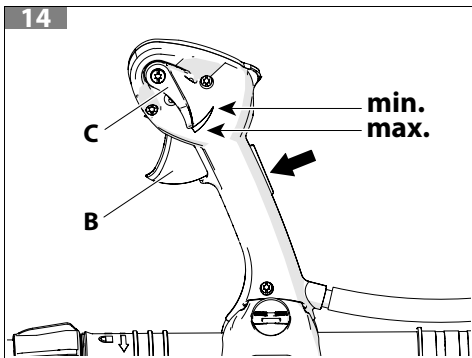
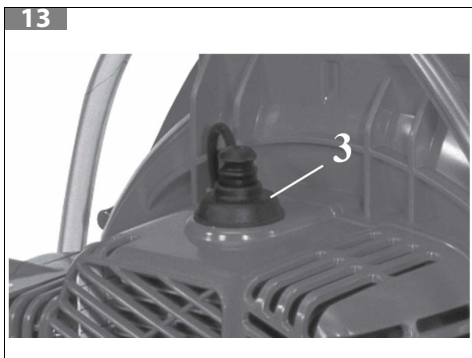
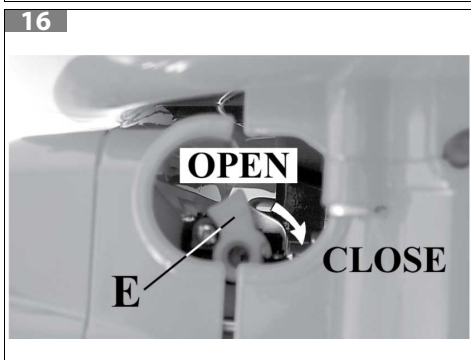
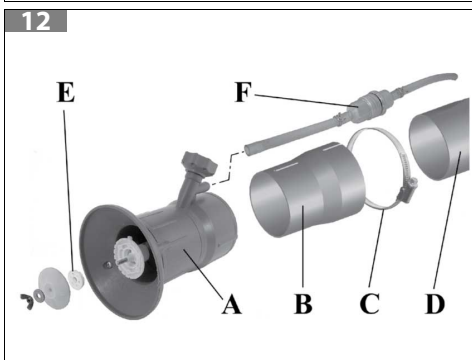
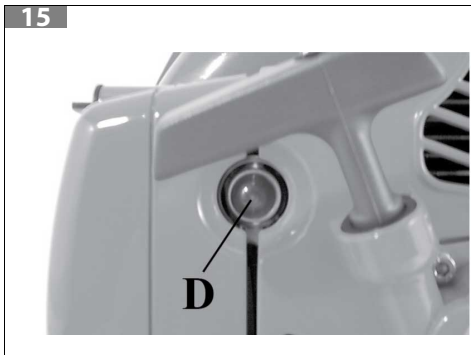

19

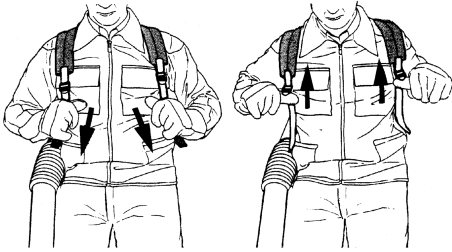

23

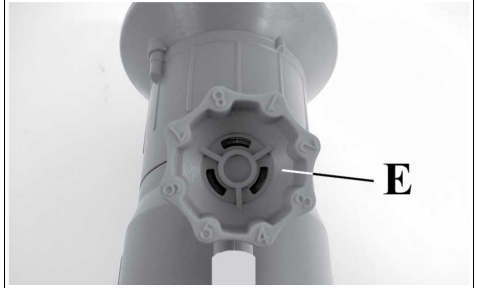

20



24

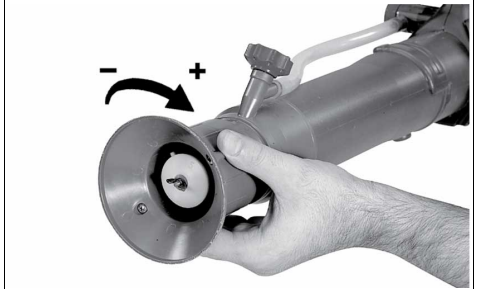

21

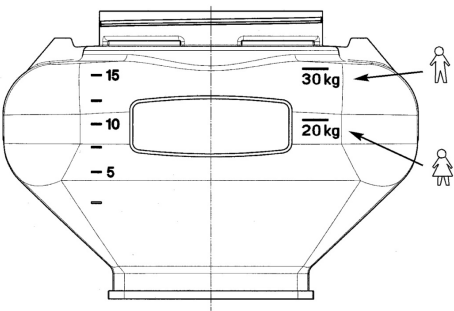

25

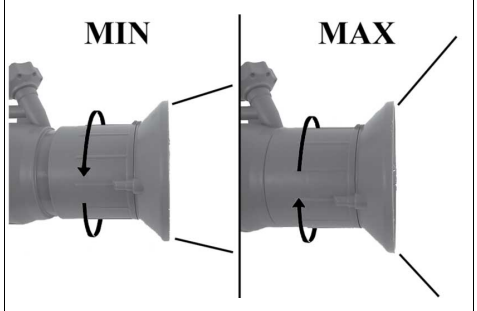

22

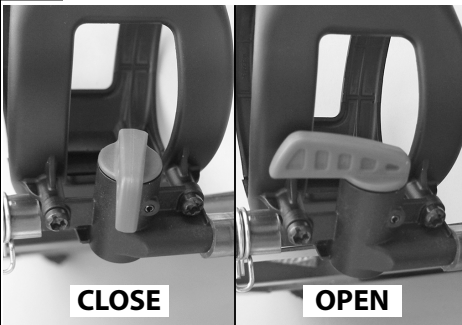

26

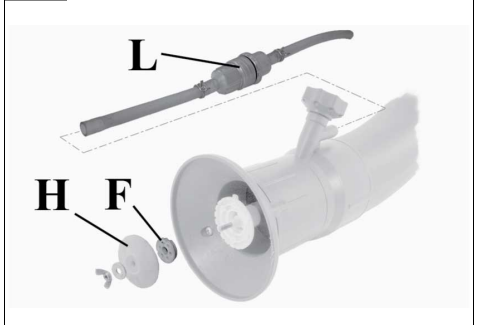

27

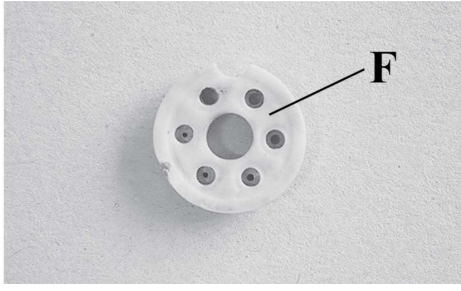

28

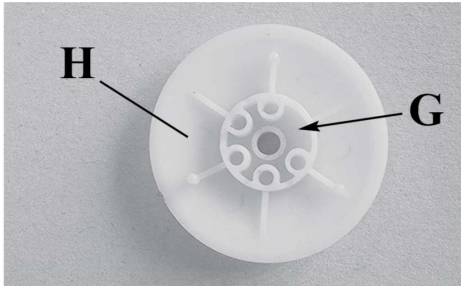

29

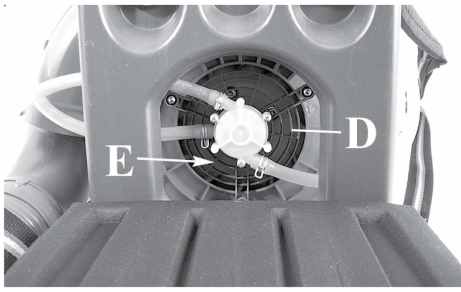

30

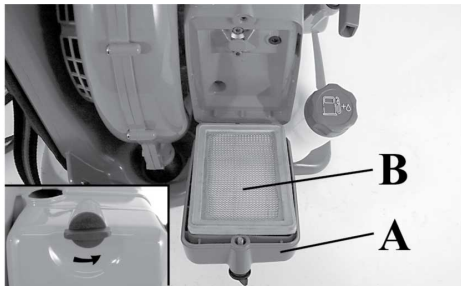

31

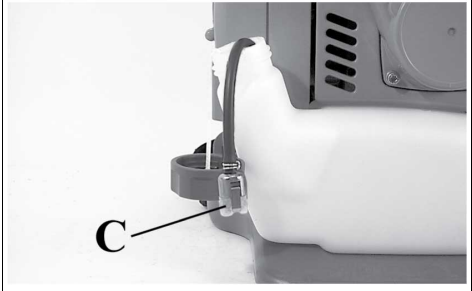

32

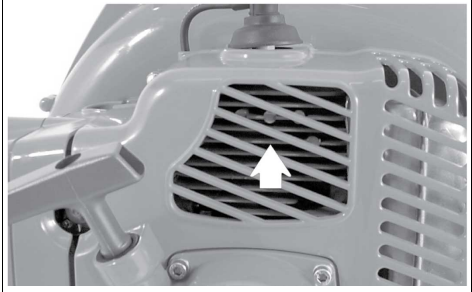

33



34

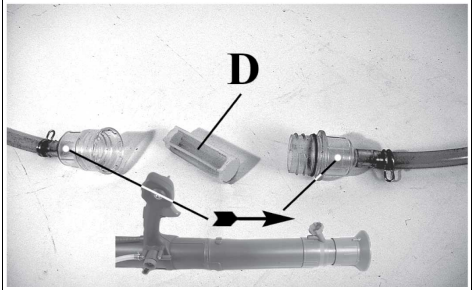

35

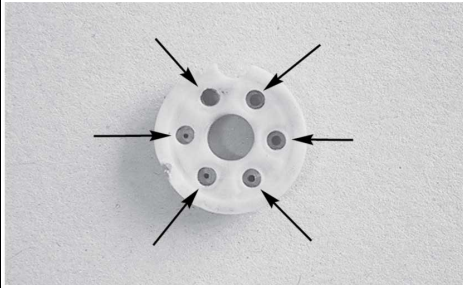

36

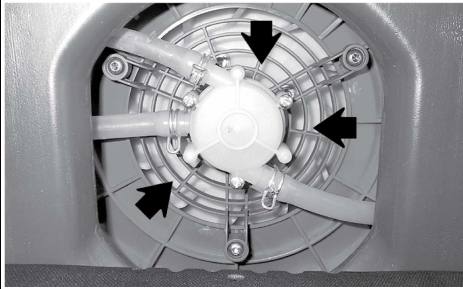

37



38

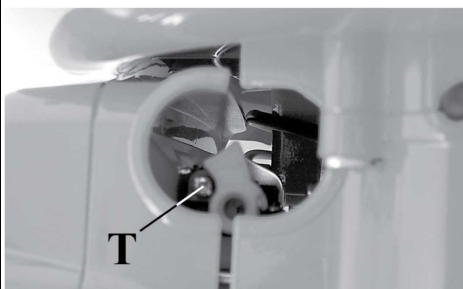

39

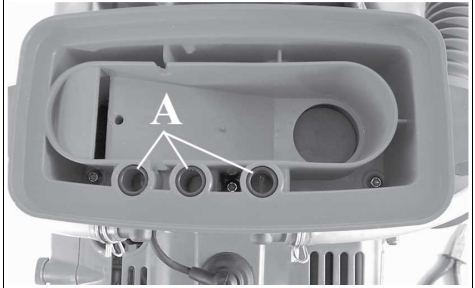

40



41

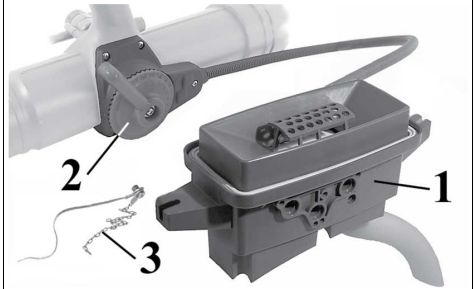

42

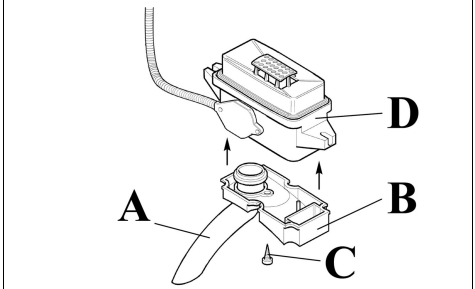

43

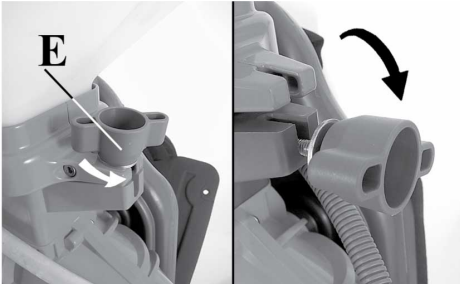

47

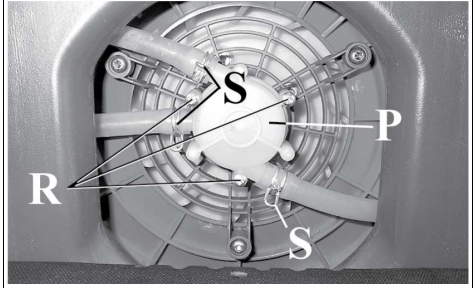

44

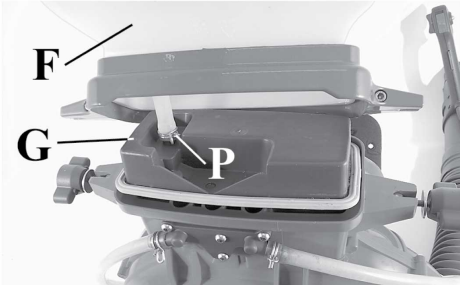

48

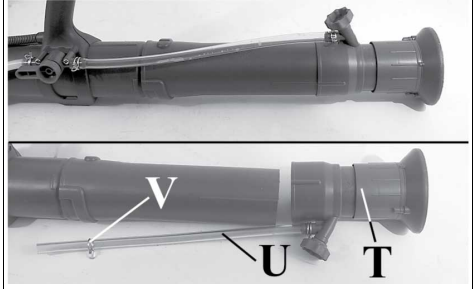

45

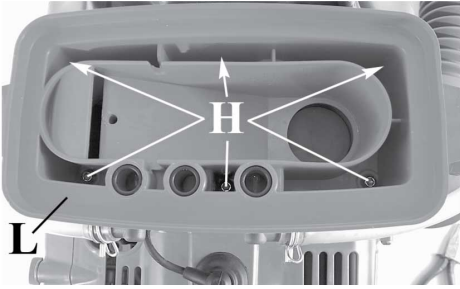

49

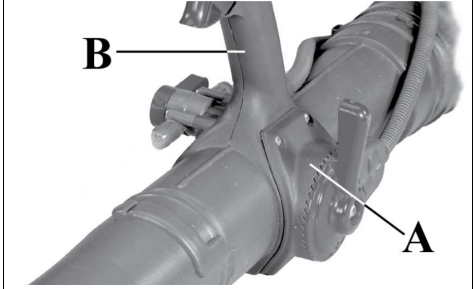

46



50

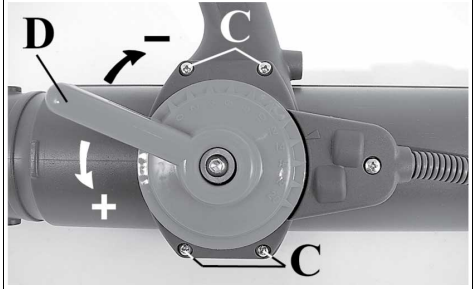

51

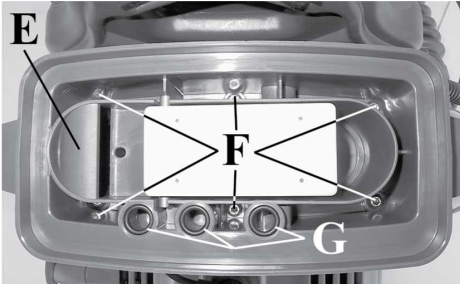

54

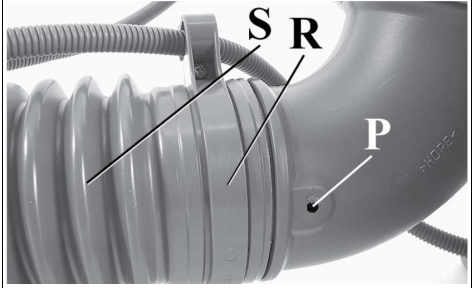

52



55

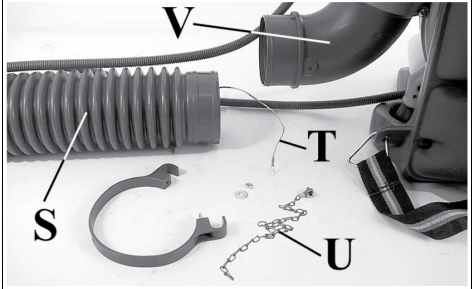

53

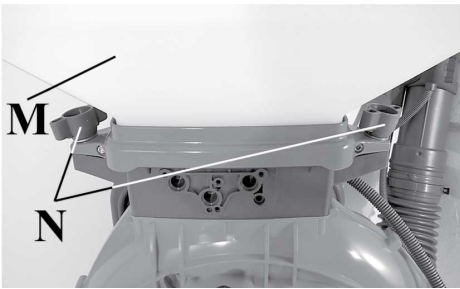

56

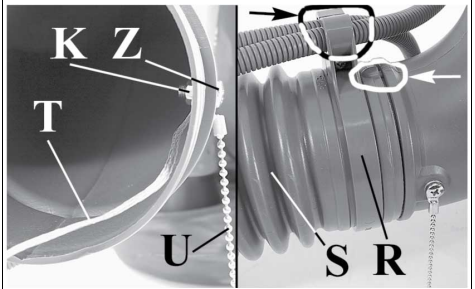

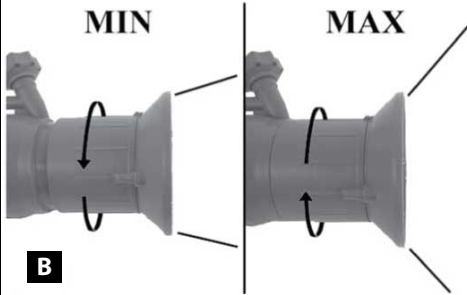
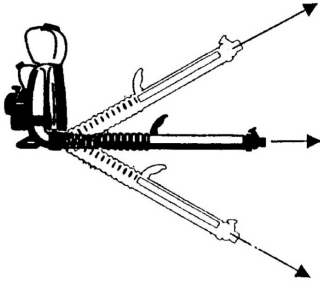

ITALIANO - Istruzioni Originali	12
ENGLISH - Translation of the original instructions	43
FRANÇAIS - Traduction des instructions originales	73
DEUTSCH - Übersetzung der Originalanleitungen	105
ESPAÑOL - Traducción de las instrucciones originales	137
PORTUGUÊS - Tradução das instruções originais	168
ΕΛΛΗΝΙΚΑ - Μετάφραση πρωτότυπων οδηγιών	200
TÜRKÇE - Orijinal talimatların tercümesi	234
ČESKY - Překlad původního návodu	266
SLOVENSKY - Preklad pôvodného návodu	296
РУССКИЙ - Перевод оригинальных инструкций	328
POLSKI - Tłumaczenie oryginalnych instrukcji	362

1 INTRODUZIONE	14
1.1 COME LEGGERE IL MANUALE	14
2 SPIEGAZIONE SIMBOLI E AVVERTENZE DI SICUREZZA (FIG. 1).....	15
3 COMPONENTI DELL'ATOMIZZATORE (FIG. 2)	15
4 NORME DI SICUREZZA	16
5 DISPOSITIVI DI PROTEZIONE INDIVIDUALE.....	17
6 ASSEMBLAGGIO.....	18
6.1 MONTAGGIO DEI TUBI/IMPUGNATURA.....	18
6.2 IMPUGNATURA	18
7 KIT ULV (FIG. 12)	18
8 DISPOSITIVI DI SICUREZZA E DI CONTROLLO AMBIENTALE.....	19
8.1 DISPOSITIVI DI SICUREZZA	19
8.1.1 PULSANTE DI STOP	19
8.1.2 LEVA FERMO ACCELERATORE.....	19
8.1.3 VALVOLA DI CHIUSURA DEI LIQUIDI	19
8.1.4 MARMITTA	19
8.2 DISPOSITIVI DI CONTROLLO AMBIENTALE	19
8.2.1 DOSATORE DEI LIQUIDI	19
8.2.2 FILTRO ULV	20
8.2.3 LIMITATORE DI ACCELERAZIONE	20
9 AVVIAMENTO.....	20
9.1 CARBURANTE	20
9.2 RIFORNIMENTO	22
9.2.1 MOTORE INGOLFATO	22
9.3 AVVIAMENTO MOTORE.....	22
9.4 RODAGGIO MOTORE	23
10 ARRESTO MOTORE.....	23
11 UTILIZZO.....	23
11.1 CONTROLLI DI SICUREZZA.....	23
11.2 NORME D'UTILIZZO	24
11.3 PRECAUZIONI PER L'AREA DI LAVORO	24
11.4 USI VIETATI	25
11.5 FUNZIONAMENTO DI CORTESIA.....	25
11.6 RIDUZIONE POLVERI	25
11.7 UTILIZZO PRODOTTI CHIMICI.....	26
11.8 TRATTAMENTO CON FITOFARMACI	26
11.9 NORME DA SEGUIRE PER L'UTILIZZO DI PRODOTTI CHIMICI.....	27
11.10 CONSERVAZIONE DEI PRODOTTI CHIMICI	28
11.11 SMALTIMENTO DEI PRODOTTI CHIMICI.....	28
11.12 PRECAUZIONI CONTRO GLI INCENDI	28
11.13 CONDIZIONI METEOREOLOGICHE	29
11.14 UTILIZZO	29
11.14.1 REGOLAZIONE AMPIEZZA GETTO (FIG. 24, FIG. 25)	30
11.14.2 REGOLAZIONE DELLA NEBULIZZAZIONE (FIG. 26, FIG. 27, FIG. 28)	30
12 TRASPORTO	30
13 MANUTENZIONE	31
13.1 CONFORMITÀ DELLE EMISSIONI GASSOSE.....	31
13.2 FILTRO ARIA	32

13.3 FILTRO CARBURANTE	32
13.4 FILTRO LIQUIDI	32
13.5 FILTRO ULV	32
13.6 MOTORE	32
13.7 CANDELA	32
13.8 GRIGLIA DI PROTEZIONE	32
13.9 MARMITTA (FIG. 37)	33
13.10 GRUPPO AVVIAMENTO	33
13.11 GUARNIZIONI	33
13.12 CARBURATORE	33
13.13 MANUTENZIONE STRAORDINARIA	34
14 RIMESSAGGIO	34
15 TUTELA AMBIENTALE	35
16 PREPARAZIONE DELLA MACCHINA PER LA DISTRIBUZIONE DI PRODOTTI IN POLVERE	35
16.1 PREPARAZIONE	36
16.2 MONTAGGIO KIT	36
16.2.1 SISTEMA DI MESSA A TERRA	37
17 DATI TECNICI	37
18 DICHIARAZIONE DI CONFORMITÀ	39
19 TABELLA DI MANUTENZIONE	40
20 RISOLUZIONE DEI PROBLEMI	41
21 CERTIFICATO DI GARANZIA	42

1 INTRODUZIONE

Grazie per aver scelto un prodotto Emak.

La nostra rete di rivenditori e officine autorizzate sono a Sua completa disposizione per qualsiasi necessità.

IT

ATTENZIONE

Per un corretto impiego della macchina e per evitare incidenti, non iniziare il lavoro senza aver letto questo manuale con la massima attenzione.

ATTENZIONE

Questo manuale deve accompagnare la macchina durante tutta la sua vita.

ATTENZIONE

RISCHIO DI DANNO UDITIVO. Nelle normali condizioni di utilizzo, questa macchina può comportare per l'operatore addetto, un livello di esposizione personale e giornaliero a rumore pari o superiore a 85 dB (A).

Su questo manuale sono indicate le spiegazioni di funzionamento dei vari componenti e le istruzioni per i necessari controlli e per la manutenzione.

NOTA

Le descrizioni e le illustrazioni contenute nel presente manuale si intendono non rigorosamente impegnative. Il Fabbricante si riserva il diritto di apportare eventuali modifiche senza impegnarsi ad aggiornare di volta in volta questo manuale.

Le figure sono indicative. I componenti effettivi possono variare rispetto a quelli raffigurati. In caso di dubbio contattare un Centro Assistenza Autorizzato.

1.1 COME LEGGERE IL MANUALE

Il manuale è diviso in capitoli e paragrafi. Ogni paragrafo è un sottolivello del capitolo di attinenza. I riferimenti a titoli o paragrafi sono segnalati con l'abbreviazione cap. o par. seguita dal numero relativo. Esempio: "cap. 2" o "par. 2.1".

Oltre alle istruzioni per l'uso e la manutenzione, questo manuale contiene informazioni che richiedono un'attenzione particolare. Tali informazioni sono contrassegnate dai simboli descritti di seguito:

ATTENZIONE

Quando sussiste il rischio di incidenti o lesioni personali, anche mortali, o gravi danni alle cose.

CAUTELE

Quando sussiste il rischio di danni alla macchina o a singoli componenti della stessa.

NOTA

Fornisce un'informazione aggiuntiva alle istruzioni dei messaggi di sicurezza precedenti.

Le figure in queste istruzioni per l'uso sono numerate 1, 2, 3, e così via. I componenti indicati nelle figure sono contrassegnati con lettere o numeri, a seconda del caso. Un riferimento al componente C nella figura 2 viene indicato con la dicitura: "Vedere C, Fig. 2" o semplicemente "(C, Fig. 2)". Un riferimento al componente 2 nella figura 1 viene indicato con la dicitura: "Vedere 2, Fig. 1" o semplicemente "(2, Fig. 1)".

IT

2 SPIEGAZIONE SIMBOLI E AVVERTENZE DI SICUREZZA (FIG. 1)

1. Pericolo dovuto all'utilizzo di sostanze tossiche nei serbatoio della miscela e dei liquidi
2. Leggere il manuale di uso e manutenzione
3. Obbligo di indossare tute protettive
4. Obbligo di indossare le cuffie e gli occhiali di sicurezza
5. Obbligo di indossare la maschera respiratoria
6. Obbligo di indossare calzature di sicurezza
7. Obbligo di indossare guanti
8. Non scaricare liquidi residui nell'ambiente
9. Non bere
10. Non rimuovere il dispositivo di protezione con ventola in movimento
11. Lancio di materiale dalla macchina, rimanere a distanza di sicurezza
12. Non usare senza liquidi
13. Questo simbolo indica Attenzione e Avviso
14. Sostanza velenosa
15. Numero di serie
16. Marchio CE di conformità
17. Tipo di macchina: **ATOMIZZATORE**
18. Anno di fabbricazione

3 COMPONENTI DELL'ATOMIZZATORE (FIG. 2)

1. Tubo di lancio telescopico
2. Valvola di chiusura dei liquidi
3. Tubo dei liquidi
4. Diffusore
5. Leva acceleratore
6. Leva fermo acceleratore
7. Interruttore di STOP
8. Impugnatura avviamento
9. Limitatore di accelerazione
10. Dosatore dei liquidi
11. Bulbo primer
12. Leva lift-starter
13. Serbatoio carburante
14. Serbatoio dei liquidi
15. Marmitta
16. Coperchio filtro aria
17. Tappo serbatoio carburante
18. Candela
19. Cinghiaggio
20. Etichetta simboli e avvertenze di sicurezza

4 NORME DI SICUREZZA

ATTENZIONE

L'atomizzatore, se ben usato, è uno strumento di lavoro rapido, comodo ed efficace; se usata in modo non corretto o senza le dovute precauzioni potrebbe diventare un attrezzo pericoloso. Perché il vostro lavoro sia sempre piacevole e sicuro, rispettare scrupolosamente le norme di sicurezza riportate qui di seguito e nel corso del manuale.

ATTENZIONE

Il sistema di accensione della vostra unità, produce un campo elettromagnetico di intensità molto bassa. Questo campo può interferire con alcuni pacemaker. Per ridurre il rischio di lesioni gravi o mortali, le persone con pacemaker dovrebbero consultare il proprio medico e il costruttore del pacemaker prima di utilizzare questa macchina.

ATTENZIONE

Regolamenti nazionali possono limitare l'uso della macchina.

1. Non utilizzare l'atomizzatore prima di essere istruiti in modo specifico sull'uso. L'operatore alla prima esperienza deve esercitarsi prima dell'utilizzo sul campo.
2. L'atomizzatore deve essere usato solo da persone adulte, in buone condizioni fisiche e a conoscenza delle norme d'uso.

3. ATTENZIONE

Non usare l'atomizzatore in condizioni di affaticamento fisico o sotto l'effetto di alcool o droghe.

4. Non indossare scarpe, bracciali o altro che possa essere preso nella girante. Indossare i DPI con particolare riferimento a guanti, occhiali protettivi e cuffia (vedi capitolo 5 *DISPOSITIVI DI PROTEZIONE INDIVIDUALE*).
5. Non permettere ad altre persone o animali di restare entro il raggio d'azione dell'atomizzatore durante l'avviamento e l'uso.
6. Lavorare sempre in posizione stabile e sicura.
7. Non avvicinare le mani alla girante o fare manutenzione quando il motore è in moto.
8. Controllare giornalmente l'atomizzatore per assicurarsi che ogni dispositivo, di sicurezza e non, sia funzionante.
9. Non lavorare con un atomizzatore danneggiato, mal riparato, mal montato o modificato arbitrariamente. Non togliere o danneggiare o rendere inefficace alcun dispositivo di sicurezza.

10. ATTENZIONE

Usare l'atomizzatore solo in luoghi ben ventilati. Non utilizzare in atmosfera esplosiva, in ambienti chiusi o in prossimità di sostanze infiammabili.

11. È proibito applicare alla presa di forza dell'atomizzatore una girante che non sia quella fornita dal costruttore.

12. In caso di necessità della messa fuori servizio dell'atomizzatore, non abbandonarlo nell'ambiente, ma consegnarlo al Rivenditore o a un centro raccolta rifiuti.
13. Consegnate o prestate l'atomizzatore soltanto a persone esperte e a conoscenza del funzionamento e del corretto utilizzo della macchina. Consegnate anche il manuale con le istruzioni d'uso, da leggere prima di iniziare il lavoro.
14. Conservare con cura il seguente Manuale e consultarlo prima di ogni utilizzo della macchina.
15. Mantenere tutte le etichette con i segnali di pericolo e di sicurezza in perfette condizioni. In caso di danneggiamenti o deterioramenti occorre sostituirle tempestivamente (vedi capitolo 2 SPIEGAZIONE SIMBOLI E AVVERTENZE DI SICUREZZA (Fig. 1)).
16. Si raccomanda di non avviare mai la macchina senza la girante. Ciò può causare danni importanti alle parti del motore e l'immediato decadimento della garanzia.
17. Non utilizzare l'atomizzatore in vicinanza di apparecchiature elettriche e linee elettriche.
18. Non urtare o forzare le pale della girante; non lavorare con la girante danneggiata.
19. Non impiegare l'atomizzatore con sostanze infiammabili e/o corrosive.
20. Non montare la girante su altri motori o trasmissioni di potenza.
21. Non ostruire o chiudere la presa d'ingresso dell'aria della girante.
22. Non utilizzare la macchina per usi diversi da quelli indicati dal manuale (vedi capitolo 11.4 USI VIETATI).
23. Non abbandonare la macchina con il motore acceso.
24. Ricordare che il proprietario o l'operatore è responsabile degli incidenti o dei rischi subiti da terzi o da beni di loro proprietà.

5 DISPOSITIVI DI PROTEZIONE INDIVIDUALE



ATTENZIONE

Quando si lavora con l'atomizzatore, nonché in tutte le fasi in cui si manipolano i prodotti fitosanitari (trasporto, conservazione, miscelazione, manutenzione delle attrezzature, ecc.), usare sempre i DPI. L'uso dei dispositivi di protezione individuale è indispensabile per evitare che l'operatore sia esposto ai prodotti fitosanitari. Fatevi consigliare dal vostro rivenditore di fiducia per la scelta dell'abbigliamento adeguato.

L'abbigliamento deve essere adatto e non d'impaccio. Indossare un abito aderente protettivo. **La tuta intera è l'ideale.** Non portare abiti, scarpe, cravatte o monili che potrebbero impigliarsi nella sterpaglia. Raccogliere i capelli lunghi e proteggerli (per esempio con un foulard, un berretto, un casco, ecc.)

Indossare stivali di sicurezza muniti di soles antidrucciolo e puntali d'acciaio.



ATTENZIONE

Indossare gli occhiali o la visiera protettivi. Indossare un respiratore omologato prima di spargere i liquidi o le polveri.

Applicare protezioni dai rumori; per esempio le cuffie o i tappi. L'uso delle protezioni per l'udito richiede maggior attenzione e prudenza, perché la percezione di segnali acustici di pericolo (grida, allarmi, ecc.) è limitata.

Calzare guanti che permettano il massimo assorbimento delle vibrazioni e proteggono dal contatto con le sostanze chimiche.

6 ASSEMBLAGGIO

La macchina viene fornita predisposta per l'uso di prodotti liquidi. È disponibile un kit di trasformazione per le polveri.

La macchina si presenta come nelle Fig. 3, Fig. 4.

6.1 MONTAGGIO DEI TUBI/IMPUGNATURA

1. Inserire l'impugnatura (P, Fig. 3, Fig. 6) sul tubo (D).
2. Collegare il tubo flessibile (A, Fig. 3) al tubo in uscita dalla ventola (B) mediante la fascetta stringitubo (C1). Collegare il tubo flessibile (A, Fig. 3) al tubo telescopico (D) mediante la fascetta stringitubo (C2). Prima di serrare la vite della fascetta stringitubo (C1, Fig. 7), inserire nell'apposito alloggiamento il tubo del cavo acceleratore (H) ed il tubo liquidi (T).
3. Per estrarre il tubo di prolunga (Fig. 5) che è all'interno del tubo (D), ruotate la ghiera (M) nella direzione "lucchetto aperto". Una volta raggiunta la posizione desiderata, ruotate la ghiera (M) verso la posizione "lucchetto chiuso" per bloccare i due tubi.
4. Innestare il diffusore (E, Fig. 4, Fig. 8) sul tubo (D), tramite l'adattatore (L). Quindi avvitare il pomello (V) in senso orario.
5. Collegare il tubo acqua (X, Fig. 9), fissandolo con le due fascette (U) ai perni del tubo (D) e del diffusore (E).

6.2 IMPUGNATURA

L'impugnatura può essere regolata secondo le esigenze dell'operatore, svitando il pomello (N, Fig. 10) e spostando l'impugnatura avanti o indietro sul tubo. Trovata la giusta posizione, avvitate il pomello (N). L'impugnatura può essere inoltre ruotata a destra o a sinistra (Fig. 11), durante il lavoro, sempre per facilitare l'uso dell'atomizzatore all'operatore.

7 KIT ULV (FIG. 12)



CAUTELA

Il kit ULV cod. 365200203A deve essere utilizzato per trattamenti dove necessita poco prodotto o si deve bagnare poco la foglia. Quindi il kit ULV non serve per migliorare le prestazioni della portata verso l'alto, ma per la riduzione del volume del getto.

Smontare il diffusore di serie e montare il nuovo (A), utilizzando l'adattatore (B) che deve essere fissato al tubo di lancio (D) dell'atomizzatore tramite la fascetta (C).

Per ottenere una maggiore nebulizzazione è necessario montare il dischetto ULV (E) ed il filtro liquidi (F). Quest'ultimo deve essere montato al posto del tubo in PVC esistente.



CAUTELA

Nel montaggio del filtro liquidi (F), adattare i due tubi in PVC, tagliandoli dopo avere individuato la giusta posizione dell'impugnatura.

8 DISPOSITIVI DI SICUREZZA E DI CONTROLLO AMBIENTALE

IT

8.1 DISPOSITIVI DI SICUREZZA

La macchina è dotata dei seguenti dispositivi di sicurezza:

8.1.1 Pulsante di stop

L'interruttore (7, Fig. 2), se premuto, arresta il motore.

8.1.2 Leva fermo acceleratore

La leva (6, Fig. 2) impedisce l'azionamento involontario della leva acceleratore (5, Fig. 2).

8.1.3 Valvola di chiusura dei liquidi

La valvola di chiusura dell'erogazione dei liquidi (2, Fig. 2) impedisce la fuoriuscita involontaria dei liquidi.

8.1.4 Marmitta

La marmitta assicura il minimo livello acustico e allontana i fumi di scarico dall'operatore. In aree dal clima caldo e asciutto può sussistere un grosso rischio di incendi. Rispettare le norme locali e le istruzioni di manutenzione.



ATTENZIONE

La marmitta si riscalda notevolmente durante e dopo l'utilizzo, e quando il motore è a regime minimo. Vi è il rischio di incendio, soprattutto quando si aziona la macchina vicino a materiali infiammabili.



ATTENZIONE

Non utilizzare una macchina senza marmitta o con marmitta difettosa. Una marmitta difettosa può aumentare il livello acustico e il rischio d'incendio.

8.2 DISPOSITIVI DI CONTROLLO AMBIENTALE

La macchina è dotata dei seguenti dispositivi di controllo ambientale:

8.2.1 Dosatore dei liquidi

Il dosatore (10, Fig. 2) consente di dosare i liquidi nel modo corretto.

8.2.2 Filtro ULV

Il filtro ULV (F, Fig. 27) consente di dosare i liquidi nel modo corretto.

8.2.3 Limitatore di accelerazione

Il limitatore (9, Fig. 2) consente di dosare i liquidi nel modo corretto.

9 AVVIAMENTO

9.1 CARBURANTE



ATTENZIONE

La benzina è un carburante estremamente infiammabile. Usare estrema cautela quando si manipola la benzina o una miscela di combustibili. Non fumare o portare fuoco o fiamme vicino al carburante o alla macchina.

- Per ridurre il rischio di incendio e di farsi bruciature, maneggiare con cura il carburante. È altamente infiammabile.
- Agitare e mettere il combustibile in un contenitore approvato per il carburante.
- Miscelare il combustibile all'aperto dove non ci siano scintille o fiamme.
- Posizionare su di un terreno sgombro, fermare il motore e lasciare raffreddare prima di effettuare il rifornimento.
- Allentare il tappo del carburante lentamente per rilasciare la pressione e per evitare la fuoriuscita di carburante.
- Serrare saldamente il tappo carburante dopo il rifornimento. Le vibrazioni possono causare un allentamento del tappo e la fuoriuscita di carburante.
- Asciugare il combustibile fuoriuscito dal serbatoio. Spostare la macchina a 3 metri di distanza dal sito di rifornimento prima di avviare il motore.
- Non tentare mai di bruciare combustibile fuoriuscito in qualsiasi circostanza.
- Non fumare durante la manipolazione del combustibile o durante il funzionamento della macchina.
- Stoccare il carburante in un luogo fresco, asciutto e ben ventilato.
- Non stoccare il combustibile in luoghi con foglie secche, paglia, carta, ecc.
- Conservare l'unità e il carburante in luoghi in cui i vapori di carburante non vengano a contatto con scintille o fiamme libere, bollitori di acqua per riscaldamento, motori elettrici o interruttori, forni, ecc.
- Non togliere il tappo del serbatoio quando il motore è in funzione.
- Non utilizzare combustibile per operazioni di pulizia.
- Fare attenzione a non spargere carburante sul proprio abbigliamento.

Questa macchina è azionata da un motore a 2 tempi e richiede la premiscelazione di benzina e olio per motori a 2 tempi. Premiscelare la benzina senza piombo e l'olio per motori a due tempi in un contenitore pulito approvato per la benzina.

Carburante consigliato: questo motore è certificato per funzionare con benzina senza piombo per uso automobilistico a 89 ottani ($(R + M) / 2$) o con un numero maggiore di ottani.

Miscelare l'olio per motori a 2 tempi con la benzina secondo le istruzioni sulla confezione.

Consigliamo di usare olio per motori a 2 tempi Oleo-Mac / Efco al **2% (1:50)** formulato specificamente per tutti i motori a due tempi raffreddati ad aria.

Le proporzioni corrette di olio/carburante indicate nel prospetto (Fig. A) sono idonee quando si usa olio per motori Oleo-Mac / Efco **PROSINT 2** e **EUROSINT 2** o un olio motore di alta qualità equivalente (**specifiche JASO FD o ISO L-EGD**).





BENZINA 	OLIO 	
	2% - 50:1	
ℓ	ℓ	(cm ³)
1	0,02	(20)
5	0,10	(100)
10	0,20	(200)
15	0,30	(300)
20	0,40	(400)
25	0,50	(500)

Fig. A

 **CAUTELA**
Non usare olio per autoveicoli o olio per motori fuoribordo a 2 tempi.

 **CAUTELA**

- **Acquistare solo il quantitativo di carburante necessario in base ai propri consumi; non acquistarne più di quanto se ne userà in uno o due mesi.**
- **Conservare la benzina in un contenitore chiuso ermeticamente, in un luogo fresco e asciutto.**

 **CAUTELA**
Per la miscela, non usare mai un carburante con una percentuale di etanolo maggiore del 10%; sono accettabili gasohol (miscela di benzina ed etanolo) con una percentuale di etanolo fino al 10% o carburante E10.

NOTA
 Preparare solo la miscela necessaria all'uso; non lasciarla nel serbatoio o tanica per molto tempo. Si consiglia l'utilizzo di stabilizzatore per carburante **Emak ADDITIX 2000** cod. 001000972A, per conservare la miscela per un periodo di 12 mesi.

 **CAUTELA**

La benzina alchilata non ha la stessa densità della benzina normale. Pertanto, i motori messi a punto con la benzina normale, possono richiedere una regolazione diversa del carburatore. Per questa operazione è necessario rivolgersi ad un Centro Assistenza Autorizzato.

9.2 RIFORNIMENTO

 **ATTENZIONE**

Ossevare le istruzioni di sicurezza per la manipolazione del carburante. Spegner sempre il motore prima di fare rifornimento. Non aggiungere mai carburante a una macchina con il motore in funzione o caldo. Spostarsi almeno 3 m dalla posizione in cui è stato effettuato il rifornimento prima di avviare il motore. **NON FUMARE!**

1. Agitare la tanica della miscela prima di procedere al rifornimento.
2. Pulire la superficie attorno al tappo del carburante per evitare contaminazioni.
3. Allentare lentamente il tappo del carburante.
4. Versare con attenzione la miscela di carburante nel serbatoio. Evitare versamenti.
5. Prima di rimettere il tappo del carburante, pulire e controllare la guarnizione.
6. Rimettere immediatamente il tappo del carburante stringendolo manualmente. Rimuovere eventuali versamenti di carburante.

 **ATTENZIONE**

Controllare se vi sono perdite di carburante e, ove presenti, eliminarle prima dell'uso. Se necessario, contattare il servizio assistenza del proprio rivenditore.

Controllare che tutti i rubinetti siano chiusi prima dell'avviamento della macchina.

9.2.1 Motore ingolfato

- Sollevare il cappuccio della candela (3, Fig. 13).
- Svitare e asciugare la candela.
- Aprire completamente la farfalla.
- Tirare diverse volte la fune di avviamento per svuotare la camera di combustione.
- Riapplicare la candela e collegare il cappuccio premendolo con **decisione**.
- Posizionare l'interruttore di funzionamento su I, posizione di avviamento.
- Portare la leva starter nella posizione OPEN, anche se il motore è freddo.
- Avviare ora il motore.

9.3 AVVIAMENTO MOTORE

Assicurarsi che la leva acceleratore (B, Fig. 14) funzioni correttamente e che il limitatore di accelerazione (C) sia posizionato al minimo. Caricare il carburatore premendo il bulbo varie volte

(D, Fig. 15). Portare la leva starter (E, Fig. 16) in posizione "CLOSE". Appoggiare il soffiatore sul terreno in posizione stabile. Tenendo fermo il soffiatore (Fig. 17), tirare energicamente la funicella d'avviamento alcune volte fino ad ottenere l'avviamento. **Aspettare 10 secondi** e quindi azionare la leva acceleratore (B, Fig. 14) per sbloccare il dispositivo di starter automatico. La leva starter (E, Fig. 16) deve ritornare nella posizione originale "OPEN".



ATTENZIONE

Quando il motore è già caldo, non usare lo starter automatico (E, Fig. 16) per l'avviamento.

9.4 RODAGGIO MOTORE

Il motore raggiunge la sua massima potenza dopo 5÷8 ore di lavoro.

Durante questo periodo di rodaggio non fare funzionare il motore a vuoto al massimo numero di giri per evitare eccessive sollecitazioni.



ATTENZIONE

Durante il rodaggio non variare la carburazione per ottenere un presunto incremento di potenza; il motore potrebbe esserne danneggiato.

NOTA

È normale che un motore nuovo emetta fumo durante e dopo il primo utilizzo.

10 ARRESTO MOTORE

Portare la leva acceleratore (B, Fig. 18) ed il limitatore (C) al minimo. Spegner il motore premendo l'interruttore di STOP (A). Controllare che tutti i rubinetti siano chiusi dopo lo spegnimento della macchina.

11 UTILIZZO

11.1 CONTROLLI DI SICUREZZA



ATTENZIONE

Effettuare i seguenti controlli di sicurezza prima di ogni utilizzo della macchina e ogni qualvolta la macchina subisce urti o cadute.

- Assicurarsi che le impugnature siano pulite, asciutte e fissate correttamente e saldamente alla macchina.
- Verificare il corretto posizionamento dei punti di attacco del cinghiaggio.
- Verificare il corretto fissaggio delle viti presenti sulla macchina.
- Verificare che i passaggi dell'aria di raffreddamento non siano ostruiti.
- Assicurarsi che la macchina non abbia segni di danneggiamento o usura.
- Verificare il movimento libero della leva acceleratore e della leva fermo acceleratore.

- Effettuare un azionamento di prova e verificare che non ci siano vibrazioni o rumori anomali.
- Verificare che la leva acceleratore e la leva fermo acceleratore, se rilasciate, ritornino rapidamente in posizione neutra.
- Assicurarci che premendo solo la leva acceleratore, questa rimanga bloccata.
- Verificare che tutte le tubazioni del liquido siano fissate correttamente.

11.2 NORME D'UTILIZZO

L'atomizzatore di questa serie è costituito per usi agricoli. I materiali impiegati resistono ai normali prodotti chimici per irrogazione (o diserbo) agricolo in uso alla data di costruzione.

Non sono ammessi usi diversi e non risponde d'eventuali danni prodotti da chimici aggressivi, densi o tendenti all'incollo.



ATTENZIONE

È tassativamente vietato l'utilizzo a persone che non hanno raggiunto la maggiore età.

Il presente manuale è valido per atomizzatori spalleggiati con ventole assiali per trattamenti fitosanitari in frutteti e vigneti, lo stesso per colture arboree in filari di vario genere o tipo.

Pianificate attentamente il vostro lavoro. Non iniziare a lavorare fino a quando non avete definito chiaramente la zona di lavoro.

Non spargere liquidi durante il riempimento del serbatoio. In caso contrario raccogliere e pulire il terreno e smaltire i prodotti secondo le leggi locali.

In caso di caduta accidentale durante il lavoro, spegnere il motore e sganciare il cinghiaggio per liberarsi del peso della macchina prima di rialzarsi.

Se la macchina cade a terra, verificare il corretto funzionamento di tutti i comandi e le sicurezze prima di un nuovo utilizzo.

In caso di eiezione dei liquidi non corretta o mal funzionante, sospendere il lavoro e fare controllare gli ugelli da un Centro Assistenza Autorizzato.



ATTENZIONE

Verificare costantemente l'area in cui si sta lavorando: non dirigere il getto verso persone o animali. Arrestare il motore immediatamente se qualcuno si avvicina.

11.3 PRECAUZIONI PER L'AREA DI LAVORO

- Non lavorare vicino a fili elettrici o edifici.
- Lavorare solo quando la visibilità e la luce sono sufficienti per vedere chiaramente.
- Non camminare all'indietro.
- Arrestare il motore prima di appoggiare la macchina.
- Prestare particolare attenzione e allarme, quando si indossano le protezioni, in quanto tali apparecchiature possono limitare la capacità di ascoltare i suoni indicanti i rischi (inviti, segnali, avvertimenti, ecc.).

- Siate estremamente cauti quando si lavora su pendii o terreni sconnessi.

11.4 USI VIETATI

Sono tassativamente vietati utilizzi con i seguenti prodotti:

- Liquidi densi o appiccicosi.
- Prodotti corrosivi e acidi.
- Vernici di ogni genere e tipo.
- Solventi o diluenti per vernici di ogni genere o tipo.
- Combustibili o lubrificanti di ogni genere o tipo.
- GPL o gas di ogni genere o tipo.
- Liquidi infiammabili di ogni genere o tipo.
- Liquidi alimentari sia animali che umani.
- Liquidi contenenti granuli o solidi consistenti.
- Miscele di più prodotti chimici tra loro non compatibili.
- Concimi liquidi neri o in sospensione con grumi e/o particolarmente densi.
- Liquidi con temperature superiori a 40 °C.
- Non utilizzare l'atomizzatore per operazioni di sabbatura o simili.
- La macchina non è progettata per resistere a esplosioni o incendi del materiale contenuto.
- Tutti i prodotti che non rientrano nell'uso specifico della macchina.
- **Non utilizzare per spegnere incendi. L'atomizzatore non è un dispositivo antincendio.**
- Non appoggiare mai la macchina su superfici inclinate. Pericolo di instabilità.

11.5 FUNZIONAMENTO DI CORTESIA

- Seguire le norme locali e le ordinanze su quando utilizzare l'atomizzatore. Non utilizzare la mattina presto o molto tardi nel corso della giornata.
- Controllare la direzione del vento e l'intensità. Non puntare il getto verso persone, animali, automobili o case.
- Non dirigere mai il getto verso le finestre aperte o porte.
- Stare sempre attenti alle persone di passaggio.
- Non lasciare l'atomizzatore in funzione quando è incustodito.
- Usare la più bassa velocità del motore possibile per fare il proprio lavoro.

11.6 RIDUZIONE POLVERI

- Non utilizzare l'atomizzatore per spostare materiali eccessivamente polverosi.
- Non dirigere mai il getto d'aria sui seguenti materiali:
 - Grande quantità di ghiaia o ghiaia polverosa.

- Sporizia di cantiere edile.
- Polvere di gesso.
- Polvere di cemento e calcestruzzo.
- Strato superficiale secco del giardino.
- Materiali in combustione.
- Polveri di silicati.
- Materiali con amianto.

11.7 UTILIZZO PRODOTTI CHIMICI

Tutti i prodotti antiparassitari o diserbanti possono essere dannosi sia all'uomo sia all'ambiente se utilizzati in modo non corretto o inavvertitamente. Prima dell'utilizzo di prodotti chimici verificare che sia consentito l'utilizzo dalle leggi locali.

Si consiglia pertanto l'utilizzo solo a persone opportunamente addestrate (patentino) e in ogni caso soltanto dopo aver letto attentamente le istruzioni d'uso riportate sul contenitore.

ATTENZIONE

Utilizzare la macchina solo con prodotti fitosanitari approvati nei regolamenti locali e nazionali per prodotti fitosanitari da utilizzare con atomizzatori a spalla con motore a scoppio.

ATTENZIONE

Alcuni prodotti fitoiatrici, in particolare ad alte concentrazioni, possono risultare aggressivi per i componenti della macchina; per dubbi o informazioni sulle caratteristiche dei prodotti impiegati consultare i servizi assistenza preposti ai prodotti fitoiatrici.

11.8 TRATTAMENTO CON FITOFARMACI

Prima di ogni impiego, leggere le istruzioni d'uso del fitofarmaco. Osservare le avvertenze inerenti alla miscelazione, all'applicazione, ai dispositivi di protezione individuale, alla conservazione e allo smaltimento.

Rispettare le norme di legge sul trattamento con fitofarmaci.

ATTENZIONE

I fitofarmaci possono contenere sostanze nocive a persone, animali, vegetali e ambiente; pericolo d'intossicazione e di lesioni mortali!

I fitofarmaci devono essere usati solo da persone addestrate al trattamento di questi prodotti e alle relative operazioni d'intervento di pronto soccorso.

Tenere sempre a portata di mano le istruzioni d'uso o le etichette dei fitofarmaci, per potere informare subito il medico, in caso di emergenza, sulle sue caratteristiche. In caso di emergenza seguire le avvertenze dell'etichetta o quelle previste dalle Istruzioni d'uso del fitofarmaco.

Preparazione della miscela

Aggiungere fitofarmaci in una miscela solo secondo le indicazioni del produttore; rapporti di miscelazione errati possono generare vapori tossici o una miscela esplosiva.

- Non irrorare mai fitofarmaci non diluiti.
- Preparare la miscela solo all'aria aperta o in locali bene areati.
- Preparare solo la quantità di miscela necessaria, per evitare residui.
- Se si mescolando tipi diversi di fitofarmaci seguire le indicazioni del produttore; rapporti di miscelazione errati possono generare vapori tossici o una miscela esplosiva.
- Miscelare fra loro fitofarmaci diversi, solo se espressamente omologati dal produttore.

Riempimento del contenitore

- Introdurre i fitofarmaci solo all'aperto o in locali bene areati.
- Posizionare l'apparecchiatura su una superficie piana, perché non si possa ribaltare; non riempire il contenitore oltre il riferimento di livello massimo.



ATTENZIONE

Durante il riempimento non tenere l'apparecchiatura sulle spalle; pericolo di lesioni!

- Introdurre solo la quantità richiesta del fitofarmaco, per evitare residui.
- Prima del riempimento, chiudere il rubinetto di dosaggio.
- Durante l'aggiunta di acqua dalla rete di distribuzione non immergere il flessibile nella miscela; l'eventuale depressione nella rete può risucchiare il liquido nelle condutture.
- Prima di versare la miscela di fitofarmaco, eseguire una prova di funzionamento con acqua dolce e controllare la tenuta di tutti i componenti.
- Dopo avere riempito il contenitore, chiudere ermeticamente il coperchio del recipiente.

Impiego

Non soffiare mai con la bocca gli ugelli e altre parti piccole.

11.9 NORME DA SEGUIRE PER L'UTILIZZO DI PRODOTTI CHIMICI

Alcuni accorgimenti per prevenire danni ed infortuni:

- Regolare i parametri della macchina per evitare la deriva delle sostanze irrorate, tenendo conto delle condizioni del vento.
- Non dirigere il tubo di lancio della macchina controvento rispetto all'operatore.
- Attento stoccaggio in luoghi opportunamente protetti con accesso interdetto agli estranei ed ai bambini.
- Manipolare i prodotti con attenzione indossando guanti di gomma antiacido, occhiali - maschere o caschi depuranti, tute realizzati in tessuti idrorepellenti o TIVEK, stivali di gomma e simili.

- In caso di contatto con occhi o ingestione di prodotti chimici o miscela di prodotto consultare un medico portando con se la targhetta del prodotto ingerito.
- Cambiare subito gli abiti da lavoro sporchi di fitofarmaco.
- Per alcuni fitofarmaci è richiesto di portare un abito di protezione impermeabile ai liquidi.
- Se si lavora al di sopra della testa, portare anche un copricapo impermeabile ai liquidi.
- Lavare con cura, prima di riutilizzarli, tutti gli indumenti che entrino in contatto con la miscela chimica sia essa pura o diluita.
- Non fumare, bere e mangiare durante la preparazione o la distribuzione della miscela e nei pressi o all'interno di appezzamenti trattati.
- Trattare rispettando le distanze di sicurezza da centri abitati, corsi d'acqua, strade, centri sportivi, verde pubblico o sentieri di uso pubblico.
- Lavare con cura i contenitori dei fitofarmaci sciaquandoli più volte con acqua pulita, quindi riporli asciutti in appositi sacchi di plastica. I liquidi di lavaggio possono essere utilizzati per il trattamento.
- I contenitori vuoti devono essere consegnati agli appositi centri di raccolta nel rispetto della legislazione nazionale e delle direttive impartite a livello territoriale. I contenitori non devono essere mai abbandonati nell'ambiente e non devono essere riutilizzati per nessun altro scopo.
- Terminata l'irrorazione lavare con cura l'atomizzatore diluendo i residui con una quantità di acqua almeno 10 volte superiore allo stesso residuo ridistribuendo la miscela ottenuta sul campo trattato.
- Con l'utilizzo di prodotti chimici aggressivi intensificare i controlli delle membrane; dopo ogni utilizzo dell'idrossido di rame occorre lavare l'impianto.
- È necessario disporre di acqua pulita nelle vicinanze del luogo dove viene effettuato il trattamento.

11.10 CONSERVAZIONE DEI PRODOTTI CHIMICI

- Nelle pause dal lavoro non esporre l'apparecchiatura direttamente ai raggi del sole e a fonti di calore.
- Conservare e trasportare il fitofarmaco solo in contenitori omologati.
- Non conservare il fitofarmaco in contenitori destinati ad alimentari, bevande e mangimi.
- Non conservare il fitofarmaco vicino ad alimentari, bevande e mangimi.

11.11 SMALTIMENTO DEI PRODOTTI CHIMICI

Non versare i residui di fitofarmaco e di lavaggio dell'apparecchiatura nelle acque superficiali o in fognature, fossi di scolo stradali, pozzetti e drenaggi.

11.12 PRECAUZIONI CONTRO GLI INCENDI

Non avvicinare fiamme o fonti di calore all'atomizzatore.

11.13 CONDIZIONI METEOROLOGICHE

Si consiglia di trattare nelle prime ore del mattino o nelle ultime ore del pomeriggio evitando le ore più calde del giorno.

Non trattare mai se il tempo minaccia pioggia, se piove o in caso di nebbia.

Non trattare in presenza di vento forte o comunque superiore a 3 metri al secondo.

IT

11.14 UTILIZZO

1. Regolare la tracolla in modo che la macchina sia facile da portare (Fig. 19).
2. Riempire il serbatoio dei liquidi (Fig. 20). Chiudere il tappo (D) assicurandosi della tenuta.



ATTENZIONE

Sono indicati sul serbatoio liquidi (Fig. 21) i livelli dello stesso, per non superare i pesi consigliati, che sono per gli uomini 30 kg e per le donne 20 kg.

3. Se è presente un aiutante per addossare la macchina sulle spalle dell'operatore, fare attenzione che:
 - Il motore giri solo al minimo.
 - L'aiutante non si trovi nella zona di scarico dei gas e che non li respiri.
 - Il rubinetto dei liquidi sia chiuso.
 - L'aiutante non si trovi davanti al tubo di lancio.
 - L'aiutante abbandoni l'area di lavoro subito prima di utilizzare la macchina.
4. Prima di avviare il motore accertarsi che il rubinetto liquidi sia chiuso (Fig. 22).
5. Avviare il motore seguendo le allegate procedure (vedi capitolo 9.3 AVVIAMENTO MOTORE).
6. Aprire il rubinetto dei liquidi (Fig. 22).
7. Regolare la portata dei liquidi tramite il dosatore (E, Fig. 23).

La velocità del getto d'aria di soffiaggio si regola agendo sull'acceleratore (B, Fig. 14).

Scegliere la velocità più adatta a seconda dell'impiego.

Una volta individuata, per poterla mantenere e ritrovarla rapidamente con precisione, è possibile utilizzare il limitatore di accelerazione (C, Fig. 14).

Il regime massimo si ottiene quando il limitatore (C) è completamente portato verso l'alto.



ATTENZIONE

- **Non inclinarsi in avanti; pericolo di lesioni.**
- **Non lavorare su una scala o in posizioni instabili.**
- **Non lavorare in vicinanza di condutture elettriche sotto tensione; pericolo mortale di folgorazione.**

ATTENZIONE

Controllare l'ambiente circostante: non soffiare mai in direzione di altre persone o animali. Il soffiatore potrebbe far schizzare in alto piccoli oggetti ad elevata velocità.

IT

Dopo il lavoro riporre l'apparecchiatura su di una base piana non infiammabile. Non metterla vicino a materiali facilmente infiammabili (per es. trucioli di legno, cortece, erba secca e carburante); **pericolo d'incendio.**

CAUTELA

Il kit ULV deve essere utilizzato per trattamenti dove necessita poco prodotto o si deve bagnare poco la foglia. Quindi il kit ULV non serve per migliorare le prestazioni della portata verso l'alto, ma per la riduzione del volume del getto.

11.14.1 Regolazione ampiezza getto (Fig. 24, Fig. 25)

L'angolo di apertura del getto può essere facilmente regolato, con una sola mano senza interrompere il lavoro, adattandolo secondo l'ampiezza della coltivazione su cui effettuare il trattamento.

11.14.2 Regolazione della nebulizzazione (Fig. 26, Fig. 27, Fig. 28)

È in dotazione il kit ULV (Fig. 26) che permette un'ottima nebulizzazione dei liquidi in uscita, garantendo un trattamento mirato ed evitando inutili dispersioni o sprechi. Il filtro ULV (F, Fig. 26, Fig. 27) è dotato di 6 fori calibrati. Il foro prescelto dovrà essere messo in corrispondenza dell'apertura (G, Fig. 28) del coperchio (H). La forte nebulizzazione garantita dai fori calibrati consente all'operatore una lunga autonomia di lavoro.

ATTENZIONE

È di fondamentale importanza il montaggio del filtro liquidi (L, Fig. 26), per evitare l'intasamento dei fori calibrati del filtro ULV (F).

ATTENZIONE

Non rimuovere mai la griglia (D, Fig. 29) con il motore in funzione. La ventola (E) potrebbe causare gravi lesioni alle mani.

Quando si cambia tipo di liquido, lavare accuratamente il serbatoio e i tubi con acqua corrente.

Alla fine di ogni utilizzo vuotare il serbatoio: con il motore spento aprire la valvola di chiusura dei liquidi (2, Fig. 2) con la punta del tubo di lancio più in basso del serbatoio. Raccogliere il liquido fuori uscito in un recipiente e smaltire secondo le leggi vigenti.

12 TRASPORTO

Trasportare l'atomizzatore a motore spento.

ATTENZIONE

Per il trasporto dell'atomizzatore su veicolo accertarsi del corretto e robusto fissaggio sul veicolo tramite cinghie. L'atomizzatore va trasportato in posizione verticale con serbatoio vuoto assicurandosi inoltre che non violi le vigenti norme di trasporto per tali macchine.

IT

13 MANUTENZIONE

Seguire sempre le nostre istruzioni per le operazioni di manutenzione.

Non effettuare mai da soli operazioni o riparazioni che non siano di normale manutenzione. Rivolgersi soltanto ad officine specializzate ed autorizzate.

Non usare carburante (miscela) per operazioni di pulizia.

Staccare il cappuccio della candela ogni volta che si effettuano operazioni di manutenzione, pulizia o riparazione.

ATTENZIONE

Durante le operazioni di manutenzione indossare sempre i guanti protettivi. Non effettuare le manutenzioni con motore caldo.

ATTENZIONE

Le conseguenze di una manutenzione impropria, uso di componenti non originali e la rimozione dei dispositivi di sicurezza può arrecare gravi danni all'operatore e alle piante trattate.

13.1 CONFORMITÀ DELLE EMISSIONI GASSOSE

Questo motore, incluso il sistema di controllo delle emissioni, deve essere gestito, utilizzato e sottoposto a manutenzione in conformità alle istruzioni fornite nel manuale dell'utente al fine di mantenere le prestazioni delle emissioni entro i requisiti legali applicabili alle macchine mobili non stradali.

Non deve verificarsi alcuna manomissione intenzionale o uso improprio del sistema di controllo delle emissioni del motore.

Il funzionamento, l'uso o la manutenzione errati del motore o della macchina potrebbero comportare possibili malfunzionamenti del sistema di controllo delle emissioni fino al punto in cui i requisiti legali applicabili non sono rispettati; in tal caso deve essere intrapresa un'azione immediata per correggere i malfunzionamenti del sistema e ripristinare i requisiti applicabili.

Esempi, non esaustivi, di funzionamento, uso o manutenzione errati sono:

- Forzare o rompere i dispositivi per dosare il carburante.
- Uso di carburante e / o olio motore non rispondenti alle caratteristiche indicate nel capitolo 9.1 *CARBURANTE*.
- Uso di pezzi di ricambio non originali, ad esempio candele, ecc.
- Mancanza o manutenzione inadeguata dell'impianto di scarico, compresi intervalli di manutenzione errati per marmitta, candela, filtro dell'aria, ecc.

⚠ ATTENZIONE

La manomissione di questo motore rende la certificazione UE sulle emissioni non più valida.

IT Il livello di CO₂ di questo motore può essere trovato nel sito WEB (www.emak.it) di Emak nella sezione "Il Mondo Outdoor Power Equipment".

⚠ ATTENZIONE

Durante le operazioni di manutenzione indossare sempre i guanti protettivi. Non effettuare le manutenzioni con motore caldo.

⚠ ATTENZIONE

Non seguendo le istruzioni di affilatura si aumenta considerevolmente il rischio di contraccolpo.

13.2 FILTRO ARIA

In caso di sensibile diminuzione della potenza del motore, aprire il coperchio (A, Fig. 30) e controllare il filtro aria (B). Sostituirlo se è intasato o danneggiato. Prima di montare il nuovo filtro, eliminare lo sporco grossolano dal lato interno del coperchio e dalla zona intorno al filtro.

13.3 FILTRO CARBURANTE

Verificare periodicamente le condizioni del filtro carburante (C). In caso di sporcizia eccessiva, sostituirlo (Fig. 31).

13.4 FILTRO LIQUIDI

Lavare il filtro (D, Fig. 34) in un fluido detergente pulito, non infiammabile (es. acqua saponata calda) ed asciugarlo.

13.5 FILTRO ULV

Pulire con aria compressa i sei fori calibrati (Fig. 35).

13.6 MOTORE

Pulire periodicamente le alette del cilindro con pennello o aria compressa (Fig. 32). L'accumulo di impurità sul cilindro può provocare surriscaldamenti dannosi per il funzionamento del motore.

13.7 CANDELA

Periodicamente si raccomanda la pulizia della candela e il controllo della distanza degli elettrodi (Fig. 33). Utilizzare candela NGK BPMR6A o di altra marca di grado termico equivalente.

13.8 GRIGLIA DI PROTEZIONE

Pulire periodicamente la griglia di protezione ventola (Fig. 36) da eventuali detriti e sporcizia.



ATTENZIONE

Non rimuovere mai la griglia (Fig. 36) con il motore in funzione. La ventola potrebbe causare gravi lesioni alle mani.

13.9 MARMITTA (FIG. 37)



ATTENZIONE

Questa marmitta è dotata di catalizzatore, necessario al motore per essere conforme con i requisiti delle emissioni. Non modificare o rimuovere mai il catalizzatore: se fate questo, violate la legge.



ATTENZIONE

Le marmitte dotate di catalizzatore diventano molto calde durante l'uso e rimangono così per molto tempo dopo l'arresto del motore. Questo avviene anche quando il motore è al minimo. Il contatto può causare bruciature della pelle. Ricordatevi il rischio di incendio!



ATTENZIONE

Non utilizzate la macchina se la marmitta è danneggiata, manca o è stata modificata. L'uso di una marmitta non sottoposta a manutenzione adeguata aumenta il rischio di incendio e perdita dell'udito.



CAUTELA

Se la marmitta è danneggiata deve essere sostituita. Se la marmitta è frequentemente ostruita, può essere un segnale che il rendimento del catalizzatore è limitato.

13.10 GRUPPO AVVIAMENTO



ATTENZIONE

La molla elicoidale è sotto tensione e potrebbe volare lontano causando gravi lesioni. Non tentare mai di smontarla o modificarla.

13.11 GUARNIZIONI

L'utilizzo di prodotti chimici, particolarmente dannosi per le mescole di gomma nitrilica, può provocare rotture precoci delle membrane; in queste condizioni intensificare i controlli. Effettuando trattamenti con idrossido di rame occorre prestare molta cura alla pulizia dell'impianto lavandolo dopo ogni trattamento.

13.12 CARBURATORE

Prima di effettuare la regolazione del minimo, pulire il filtro dell'aria (B, Fig. 30) e riscaldare il motore. Questo motore è progettato e costruito in conformità all'applicazione del Regolamento (EU) 2016/1628.



ATTENZIONE

Non manomettere il carburatore.

La vite del minimo (T, Fig. 38) è regolata per ottenere un regime di funzionamento del motore a 2100 ± 100 giri/minuto.

IT

13.13 MANUTENZIONE STRAORDINARIA

È necessario, a fine stagione se con uso intenso, ogni due anni con uso normale, provvedere ad un controllo generale da eseguirsi con un tecnico specializzato della rete di assistenza.



ATTENZIONE

Tutte le operazioni di manutenzione non riportate sul presente manuale devono essere effettuate da un'officina autorizzata. Per garantire un costante e regolare funzionamento della macchina, ricordate che le eventuali sostituzioni delle parti di ricambio dovranno essere effettuate esclusivamente con RICAMBI ORIGINALI.

Eventuali modifiche non autorizzate e/o l'uso di accessori non originali possono causare lesioni gravi o mortali all'operatore o a terzi.

14 RIMESSAGGIO

Dopo ogni trattamento, pulire accuratamente l'attrezzatura, lavandola con acqua e asciugandola accuratamente. Attrezzature sporche sono molto pericolose per le persone e in particolare per i bambini. Lo scarico dei residui di lavaggio nell'ambiente senza precauzioni è vietato poiché causa di inquinamenti delle falde. Distribuire i residui ripassando sul campo o su coltivazioni dove non si produca danno.



ATTENZIONE

Non capovolgere la macchina per far uscire i residui di liquido dal serbatoio.

Quando la macchina deve rimanere ferma per lunghi periodi:

- Far funzionare con acqua pura l'atomizzatore a liquidi, asciugarlo accuratamente.
- Vuotare e pulire il serbatoio carburante in un luogo ben ventilato. Per vuotare il carburatore, avviare il motore e attendere l'arresto (lasciando la miscela nel carburatore le membrane potrebbero danneggiarsi).
- Le procedure di messa in servizio dopo un rimessaggio invernale sono le stesse che si effettuano durante l'avvio normale della macchina (vedi capitolo 9 **AVVIAMENTO**).
- Smaltire il carburante e l'olio secondo le norme e rispettando l'ambiente.
- Pulire accuratamente le feritoie della griglia di protezione (Fig. 36), il filtro aria (B, Fig. 30), le alette del cilindro (Fig. 32) e i tubi.



ATTENZIONE

Quando si smonta il serbatoio liquidi per pulirlo, nel rimontaggio prestare particolare attenzione:

- **all'inserimento nella propria sede delle tre guarnizioni OR (A, Fig. 39), lubrificandole con silicone liquido.**
- **all'inserimento nella propria sede della guarnizione del serbatoio (C, Fig. 40), lubrificandola con silicone liquido.**

Questi accorgimenti garantiranno la perfetta tenuta del circuito liquidi.

- Conservare la macchina in ambiente secco, possibilmente non a diretto contatto con il suolo e lontano da fonti di calore.

15 TUTELA AMBIENTALE

La tutela dell'ambiente deve essere un aspetto rilevante e prioritario nell'uso della macchina, a beneficio della convivenza civile e dell'ambiente in cui viviamo.

- Evitare di essere un elemento di disturbo nei confronti del vicinato.
- Seguire scrupolosamente le norme locali per lo smaltimento di imballi, oli, benzina, batterie, filtri, parti deteriorate o qualsiasi elemento a forte impatto ambientale; questi rifiuti non devono essere gettati nella spazzatura, ma devono essere separati e conferiti agli appositi centri di raccolta, che provvederanno al riciclaggio dei materiali.

Demolizione e smaltimento

Quando la macchina verrà definitivamente messa a riposo, per esaurimento del servizio, sarà opportuno lavarla con la massima attenzione per rimuovere residui di prodotto chimico.

Al momento della messa fuori servizio, non abbandonare la macchina nell'ambiente, ma rivolgersi a un centro di raccolta.

Buona parte dei materiali impiegati nella costruzione della macchina sono riciclabili; tutti i metalli (acciaio, alluminio, ottone) si possono consegnare ad un normale ferro-recupero. Per informazioni rivolgersi al normale servizio di raccolta di rifiuti della vostra zona. Lo smaltimento dei rifiuti derivati dalla demolizione della macchina dovrà essere eseguito nel rispetto ambientale, evitando di inquinare suolo, aria e acqua.

In ogni caso dovranno essere rispettate le locali legislazioni vigenti in materia.

All'atto della demolizione della macchina, dovrete distruggere l'etichetta della marcatura CE assieme al presente manuale.

16 PREPARAZIONE DELLA MACCHINA PER LA DISTRIBUZIONE DI PRODOTTI IN POLVERE

Kit per distribuzione polveri OPZIONALE (Fig. 41):

1. Gruppo dosatore
2. Leva di comando

3. Cavo antistatico completo di catenella

16.1 PREPARAZIONE

- Inserire il tubo (A, Fig. 42) nel supporto (B). Quindi fissare il supporto (B) al dispositivo agitatore polveri (D) tramite le tre viti (C).
- Svitare i due pomelli (E, Fig. 43) per disimpegnare il serbatoio e poterlo togliere. I due pomelli (E) dovranno essere riutilizzati per fissare il serbatoio sul supporto per polveri.
- Togliere il serbatoio (F, Fig. 44) ed il convogliatore (G).
- Svitare le sei viti (H, Fig. 45) per smontare il supporto serbatoio liquidi (L).
- Togliere dal gruppo serbatoio il filtro (M, Fig. 46) ed il tubo (N) smontando la fascetta (P, Fig. 44).
- Smontare la pompa booster (P, Fig. 47), svitando le tre viti (R). Staccare i tre tubi togliendo le tre fascette (S).



ATTENZIONE

Non utilizzare la pompa booster per distribuire prodotti in polvere. Potrebbe danneggiarsi gravemente.

- Smontare il diffusore (T, Fig. 48) e il tubo (U), togliendo la fascetta (V).

16.2 MONTAGGIO KIT

- Montare il comando dosatore (A, Fig. 49) sull'impugnatura (B) tramite le quattro viti (C, Fig. 50). L'uscita delle polveri viene regolata tramite la rotazione della leva (D) nelle posizioni da 1 (minima portata) a 20 (massima portata).
- Montare il gruppo dosatore (E, Fig. 51) tramite le sei viti (F).



ATTENZIONE

Prestare attenzione all'inserimento nella propria sede delle tre guarnizioni OR (G), lubrificandole con silicone liquido. In caso contrario non è garantita la tenuta.

- Inserire nel suo alloggiamento il convogliatore (H, Fig. 52)



ATTENZIONE

Prestare attenzione all'inserimento nella propria sede della guarnizione del serbatoio (L), lubrificandola con silicone liquido. In caso contrario non è garantita la tenuta.

- Montare il serbatoio polveri (M, Fig. 53), fissandolo con i due pomelli (N). I due pomelli (N) devono essere recuperati dal supporto per liquidi.
- Togliere il tappo (P, Fig. 54) e smontare la fascetta (R) per disimpegnare il tubo flessibile (S). Inserire il cavo (T, Fig. 55) nel tubo flessibile (S). Quindi fissare cavo antistatico (T, Fig. 56) e catenella (U) sul gomito (V) con la vite (Z) e il dado (K). Il cavo (T) deve rimanere alloggiato all'interno del tubo per "catturare" le cariche elettrostatiche, che verranno scaricate a terra tramite la catenella (U). Nel montaggio del tubo flessibile (S) prestare attenzione alla tacca di

accoppiamento. Nel rimontare la fascetta (R), inserire nell'occhiello i cavi flessibili dell'acceleratore e del comando dosatore polveri.

ATTENZIONE

È di fondamentale importanza utilizzare sempre la catenella (U, Fig. 55, Fig. 56). Il mancato utilizzo può causare la combustione delle polveri più infiammabili (zolfo, ecc.) a causa delle scariche elettrostatiche.

ATTENZIONE

Dove applicabile seguire le prescrizioni del capitolo 11.8 *Trattamento con fitofarmaci*.

Non spruzzare zolfo o contenenti zolfo in polvere; sono altamente esplosivi e hanno una temperatura d'accensione molto bassa.

16.2.1 Sistema di messa a terra

Durante il lavoro con polveri si possono produrre scariche elettrostatiche, con formazione di scintille.

Il pericolo è maggiore in caso di:

- Condizioni climatiche estremamente secche.
- Uso di fitofarmaci in polvere che producono un'alta concentrazione di polvere.



Per ridurre il rischio che si formino scintille, il sistema di messa a terra deve essere montato completamente sull'apparecchiatura. Questo è composto da un filo conduttore dell'impianto di soffiatura, collegato ad una catena metallica. Per potere deviare le cariche elettrostatiche, la catena di metallo deve toccare un fondo conduttore.

Non lavorare su un fondo non conduttore (per es. plastica o asfalto).



ATTENZIONE

Non lavorare con il sistema di messa a terra assente o difettoso.

17 DATI TECNICI

Cilindrata	cm ³	61,3	
Motore		2 tempi EMAK	
Potenza	kW	3,3	
Nr. giri max motore	min ⁻¹	8100 ± 200	
Nr. giri minimo	min ⁻¹	2100 ± 100	
Capacità serbatoio carburante	 + 	cm ³	2150 (2,15 l)
Avviamento facilitato			Si
Starter automatico (lift-starter)			Si
Primer carburatore			Si
Capacità serbatoio principale	cm ³		16000 (16 l)

Peso a vuoto (peso a pieno carico)	kg	14 (30)	
Dimensioni	mm	320 x 430 x 760	
Portata polveri	kg/min	2 (polveri)	11 (granuli)
Portata d'aria della ventola	m ³ /min	20	
Portata liquidi	ℓ/min	0,15 ÷ 0,87	0,51 ÷ 5,02
Massima velocità dell'aria	m/s	90	

Portata liquidi		
	ULV	ℓ/min.
	1	0,15
	2	0,28
	3	0,35
	4	0,55
	5	0,79
	6	0,87
		ℓ/min.
	1	0,51
	2	1,74
	3	2,73
	4	3,55
	5	4,32
	6	4,39
	7	4,79
	8	5,02

- La portata con filtro ULV non è influenzata dalla posizione della valvola dosatrice (A, Fig. 57) (da 1 a 8).
- La portata con filtro ULV non è influenzata dalla posizione del diffusore (B, Fig. 57) (tutto aperto o tutto chiuso).
- La pompa booster (C, Fig. 57) garantisce una portata costante anche con il tubo di lancio inclinato verso l'alto o verso il basso.

Pressione acustica ⁽¹⁾	dB (A)	L _{PA} av EN 22868	102,0
Incertezza	dB (A)		2,0
Livello di potenza acustica misurato	dB (A)	EN 22868 ISO 3744	112,0
Incertezza	dB (A)		2,0
Livello potenza acustica garantita	dB (A)	EN 22868 ISO 3744	114,0

Livello di vibrazione ⁽¹⁾	m/s ²	EN 22867	< 2,5
Incertezza	m/s ²	EN 12096	-

⁽¹⁾ Valori medi ponderati (1/7 alla velocità minima, 6/7 alla velocità massima, del motore).

18 DICHIARAZIONE DI CONFORMITÀ

IT

Il sottoscritto, **EMAK spa via Fermi, 4 - 42011 Bagnolo in Piano (RE) ITALY**

dichiara sotto la propria responsabilità che la macchina:

1. Genere: **ATOMIZZATORE**

2. Marca: / Tipo: **OLEO-MAC AM 163**

EFCO AT 2063

3. identificazione di serie: **556 XXX 0001 - 556 XXX 9999**

è conforme alle prescrizioni della Direttiva **2006/42/EC - 2014/30/EU - (EU) 2016/1628**

è conforme alle disposizioni delle seguenti norme armonizzate: **EN ISO 28139:2009 - EN 55012:2007+A1:2009 - EN ISO 14982:2009**

Fatto a: **Bagnolo in piano (RE) Italy - via Fermi, 4**

Data: **01/10/2022**

Documentazione Tecnica depositata in: **Sede Amministrativa. - Direzione Tecnica**

  **Emak**[®]
s.p.a.

Luigi Bartoli - C.E.O.

19 TABELLA DI MANUTENZIONE

IT

<i>Vi preghiamo di notare che i seguenti intervalli di manutenzione si applicano solamente per le normali condizioni di funzionamento. Se il vostro lavoro quotidiano è più gravoso rispetto al normale gli intervalli di manutenzione devono essere ridotti di conseguenza.</i>		Prima di ogni utilizzo	Dopo ogni sosta per il rifornimento	Dopo avere finito il lavoro giornaliero	Settimanalmente	Mensilmente	Se danneggiato o difettoso	Come richiesto
Macchina completa	Ispezionare: perdite, crepe e usura	X	X					
	Pulire			X				
Controlli: interruttore, starter, leva acceleratore e leva fermo acceleratore	Verificare il funzionamento	X	X					
Serbatoio carburante	Ispezionare: perdite, fessure e usura	X	X					
Filtro carburante e filtro liquidi (pag. 32,32)	Ispezionare e pulire					X		
	Sostituire elemento filtrante						X	X ⁽¹⁾
Tutte le viti e i dadi accessibili (escluse viti carburatore)	Ispezionare	X						
	Riserrare				X			
Filtro aria	Pulire	X						X
	Sostituire						X	X ⁽¹⁾
Corda di avviamento - Cinghiaggio	Ispezionare: danni e usura				X			
	Sostituire						X	
Carburatore	Controllare il minimo	X	X					
Candela	Controllare distanza elettrodi					X		
	Sostituire						X	X ⁽¹⁾
Sistema antivibrante	Ispezionare: danni e usura				X			
	Sostituire da un Riparatore Autorizzato						X	
Guarnizioni	Ispezionare e sostituire se necessario					X		
Serbatoio liquidi	Ispezionare					X		
	Pulire	X						

⁽¹⁾ Ogni 6 mesi

20 RISOLUZIONE DEI PROBLEMI



ATTENZIONE

Fermare sempre l'unità e scollegare la candela prima di effettuare tutte le prove correttive raccomandato nella tabella sottostante, tranne che venga richiesto il funzionamento dell'unità.

IT

Quando si sono verificate tutte le possibili cause e il problema non è risolto, consultare un Centro Assistenza Autorizzato. Se si verifica un problema che non è elencato in questa tabella, consultare un Centro Assistenza Autorizzato.

PROBLEMA	POSSIBILI CAUSE	SOLUZIONE
Il motore non si avvia o si spegne solo dopo pochi secondi dall'avvio.	Non c'è scintilla.	Controllare la scintilla della candela. Se non c'è la scintilla, ripetere il test con una candela nuova.
	Motore ingolfato.	Seguire la procedura del capitolo 9.2.1 <i>Motore ingolfato</i> . Se il motore non si avvia ancora, ripetere la procedura con una candela nuova.
Il motore parte, ma non accelera correttamente o non funziona correttamente ad alta velocità.	Il carburatore deve essere regolato.	Contattare un Centro Assistenza Autorizzato per regolare il carburatore.
Il motore non raggiunge la piena velocità e / o emette fumo eccessivo.	Controllare la miscela olio / benzina.	Utilizzare benzina fresca e un olio adeguato per motore 2 tempi.
	Filtro aria sporco.	Pulire: vedi le istruzioni nel capitolo 13.2 <i>FILTRO ARIA</i> .
	Il carburatore deve essere regolato.	Contattare un Centro Assistenza Autorizzato per regolare il carburatore.
Il motore si avvia, gira e accelera, ma non tiene il minimo.	Il carburatore deve essere regolato.	Regolare la vite del minimo (T, Fig. 38) in senso orario per aumentare la velocità; vedere capitolo 13.12 <i>CARBURATORE</i> .
Il motore si avvia e gira, ma emette un basso flusso d'aria.	La griglia della ventola è ostruita.	Pulire la griglia della ventola.
	La ventola è danneggiata.	Contattare un Centro Assistenza Autorizzato.
Il motore si avvia e gira, ma emette un basso flusso di liquidi.	Filtro liquidi o tubi ostruiti.	Pulire o sostituire.

21 CERTIFICATO DI GARANZIA

Questa macchina è stata concepita e realizzata attraverso le più moderne tecniche produttive. La Ditta costruttrice garantisce i propri prodotti per un periodo di 24 mesi dalla data di acquisto per utilizzo privato e hobbistico. La garanzia è limitata a 12 mesi in caso di uso professionale.

IT

Condizioni generali di garanzia

1. La garanzia viene riconosciuta a partire dalla data d'acquisto. La Ditta costruttrice tramite la rete di vendita ed assistenza tecnica sostituisce gratuitamente le parti difettose dovute a materiale, lavorazioni e produzione. La garanzia non toglie all'acquirente i diritti legali previsti dal codice civile contro le conseguenze dei difetti o vizi causati dalla cosa venduta.
2. Il personale tecnico interverrà il più presto possibile nei limiti di tempo concessi da esigenze organizzative.
3. **Per richiedere l'assistenza in garanzia è necessario esibire al personale autorizzato il sotto riportato certificato di garanzia timbrato dal rivenditore, compilato in tutte le sue parti e corredato di fattura d'acquisto o scontrino fiscalmente obbligatorio comprovante la data d'acquisto.**
4. La garanzia decade in caso di:
 - Assenza palese di manutenzione,
 - Utilizzo non corretto del prodotto o manomissioni,
 - Utilizzo di lubrificanti o combustibili non adatti,
 - Utilizzo di parti di ricambio o accessori non originali,
 - Interventi effettuati da personale non autorizzato.
5. La Ditta costruttrice esclude dalla garanzia i materiali di consumo e le parti soggette ad un normale logorio di funzionamento.
6. La garanzia esclude gli interventi di aggiornamento e miglioramento del prodotto.
7. La garanzia non copre la messa a punto e gli interventi di manutenzione che dovessero occorrere durante il periodo di garanzia.
8. Eventuali danni causati durante il trasporto devono essere immediatamente segnalati al trasportatore pena il decadere della garanzia.
9. Per i motori di altre marche (Briggs & Stratton, Tecumseh, Kawasaki, Honda, ecc.) montati sulle nostre macchine, vale la garanzia concessa dai costruttori del motore.
10. La garanzia non copre eventuali danni, diretti o indiretti, causati a persone o cose da guasti della macchina o conseguenti alla forzata sospensione prolungata nell'uso della stessa.

MODELLO

SERIAL No _____

ACQUISTATO DAL SIG.

Non spedire! Allegare solo all'eventuale richiesta di garanzia tecnica.

DATA

CONCESSIONARIO



1 INTRODUCTION	45
1.1 HOW TO READ THE MANUAL	45
2 SAFETY SYMBOLS AND WARNINGS (FIG. 1)	46
3 COMPONENTS OF MIST BLOWER (FIG. 2)	46
4 SAFETY RULES	47
5 PERSONAL PROTECTIVE EQUIPMENT	48
6 ASSEMBLY	49
6.1 TUBE/HANDLE ASSEMBLY	49
6.2 HANDLE	49
7 ULV KIT (FIG. 12)	49
8 SAFETY DEVICES AND ENVIRONMENTAL PROTECTION DEVICES	50
8.1 SAFETY DEVICES	50
8.1.1 STOP BUTTON	50
8.1.2 THROTTLE STOP LEVER	50
8.1.3 LIQUID SHUT-OFF VALVE	50
8.1.4 MUFFLER	50
8.2 ENVIRONMENTAL PROTECTION DEVICES	50
8.2.1 LIQUID DISPENSER	50
8.2.2 ULV FILTER	50
8.2.3 THROTTLE LIMITER	51
9 STARTING	51
9.1 FUEL	51
9.2 FILL-UP	53
9.2.1 FLOODED ENGINE	53
9.3 STARTING THE ENGINE	53
9.4 RUNNING IN THE ENGINE	54
10 STOPPING THE MOTOR	54
11 USE	54
11.1 SAFETY CHECKS	54
11.2 RULES OF USE	54
11.3 PRECAUTIONS FOR THE WORK AREA	55
11.4 PROHIBITED USES	55
11.5 RULES OF COURTESY	56
11.6 DUST SUPPRESSION	56
11.7 USE OF CHEMICAL PRODUCTS	56
11.8 TREATMENT WITH PESTICIDES	57
11.9 RULES TO FOLLOW FOR USING CHEMICAL PRODUCTS	58
11.10 STORAGE OF CHEMICALS	59
11.11 DISPOSAL OF CHEMICALS	59
11.12 FIRE PRECAUTIONS	59
11.13 WEATHER CONDITIONS	59
11.14 USE	59
11.14.1 JET WIDTH ADJUSTMENT (FIG. 24, FIG. 25)	60
11.14.2 NEBULIZATION ADJUSTMENT (FIG. 26, FIG. 27, FIG. 28)	60
12 TRANSPORT	61
13 MAINTENANCE	61
13.1 CONFORMITY OF GAS EMISSIONS	62
13.2 AIR FILTER	62

13.3 FUEL FILTER	62
13.4 LIQUIDS FILTER	63
13.5 ULV FILTER.....	63
13.6 ENGINE.....	63
13.7 SPARK PLUG	63
13.8 SAFETY GUARD.....	63
13.9 MUFFLER (FIG. 37).....	63
13.10 STARTER ASSEMBLY	64
13.11 GASKETS.....	64
13.12 CARBURETOR.....	64
13.13 SPECIAL MAINTENANCE.....	64
14 STORAGE.....	64
15 ENVIRONMENTAL PROTECTION	65
16 PREPARING THE MACHINE FOR DISPENSING POWDER PRODUCTS.....	66
16.1 PREPARATION	66
16.2 KIT ASSEMBLY	66
16.2.1 GROUNDING SYSTEM.....	67
17 TECHNICAL DATA	68
18 DECLARATION OF CONFORMITY	69
19 MAINTENANCE TABLE.....	70
20 TROUBLESHOOTING	71
21 WARRANTY CERTIFICATE	72

1 INTRODUCTION

Thank you for selecting an Emak product.

Our network of dealers and authorized workshops will always be at your complete disposal for any need you may have.



WARNING

For correct use of the machine and to avoid accidents, do not start working until you have read this manual carefully.



WARNING

This manual shall accompany the machine throughout its life.



WARNING

RISK OF HEARING DAMAGE. Under normal conditions of use, this machine may expose the operator to a personal and daily noise level equal to or greater than 85 dB (A).

You will find explanations concerning the operation of the various parts plus instructions for necessary checks and relative maintenance.

NOTE

The descriptions and illustrations contained in this manual are not binding. The Manufacturer reserves the right to undertake any modifications it deems necessary without revising this manual.

Images are for illustrative purposes only. The actual components may vary from those depicted. If in doubt, please contact an Authorized Service Center.

1.1 HOW TO READ THE MANUAL

The manual is divided into chapters and paragraphs. Each paragraph is a sub-level of its respective chapter. References to titles or paragraphs are given with the abbreviation chap. or par. followed by the respective number. Example: "chap. 2" or "par. 2.1".

In addition to the operating instructions, this manual contains paragraphs that require your special attention. Such paragraphs are marked with the symbols described below:



WARNING

Where there is a risk of an accident or personal, even fatal, injury or serious damage to property.



CAUTION

Where there is a risk of damaging the machine or its individual components.

NOTE

Provides additional information to previous safety message instructions.

The figures in these instructions for use are numbered 1, 2, 3, and so on. The components indicated in the figures are marked with letters or numbers, depending on the case. A reference to component C in Figure 2 is indicated with the wording: "See C, Fig. 2" or simply "(C, Fig. 2)". A reference to component 2 in Figure 1 is indicated with the wording: "See 2, Fig. 1" or simply "(2, Fig. 1)".

EN

2 SAFETY SYMBOLS AND WARNINGS (FIG. 1)

1. Hazard due to using toxic substances in the mixture and liquid tank
2. Read the operating and maintenance manual
3. Must wear protective coveralls
4. Must wear safety goggles and hearing protectors
5. Must wear respirator
6. Must wear safety footwear
7. Must wear gloves
8. Do not dispose of residual liquids into the environment
9. Do not drink
10. Do not remove the protection device with the fan running
11. Material thrown from machine, stay at a safe distance
12. Do not use without liquids
13. This symbol indicates Warning, and Caution
14. Poisonous substance
15. Serial number
16. CE conformity marking
17. Type of machine: **MIST BLOWER**
18. Year of manufacture

3 COMPONENTS OF MIST BLOWER (FIG. 2)

1. Telescopic blower tube
2. Liquid shut-off valve
3. Liquid tube
4. Diffuser
5. Throttle trigger
6. Throttle trigger lockout
7. STOP switch
8. Starter handle
9. Throttle limiter
10. Liquid dispenser
11. Purge Bulb
12. Lift-starter lever
13. Fuel tank
14. Liquid tank
15. Muffler
16. Air filter cover
17. Fuel tank cap
18. Spark plug
19. Harness
20. Label showing symbols and safety warnings

4 SAFETY RULES

WARNING

The mist blower, when used correctly, is a useful and effective tool; if used incorrectly or without the necessary precautions, it can be dangerous. To ensure your safety and comfort, always observe the safety instructions given here below and throughout this manual.

WARNING

The ignition system of your machine produces an electromagnetic field of very low intensity. This field could interfere with certain pacemakers. To reduce the risk of serious or fatal injury, persons with pacemakers should consult their doctor or the manufacturer of the pacemaker before using this machine.

WARNING

National regulations may limit the use of the machine.

1. Do not operate the mist blower unless you have received specific instruction on its use. First-time users must familiarize themselves thoroughly with the operation of the machine before working in the field.
2. The mist blower must only be used by adults in good physical condition who are familiar with the operating instructions.

3. WARNING

Do not use the mist blower when you are tired or under the influence of drugs, alcohol or medication.

4. Do not wear scarves, bracelets or any other items that could get caught up in the impeller. Wear suitable personal protective equipment (PPE), especially gloves, safety goggles and hearing protectors (see chapter 5 *PERSONAL PROTECTIVE EQUIPMENT*).
5. Do not allow other persons or animals to remain within the range of action of the mist blower when starting or using.
6. Always work from a safe, stable position.
7. Keep your hands away from the impeller and do not carry out maintenance when the engine is running.
8. Check the mist blower daily to ensure that all safety and other devices are perfectly functional.
9. Do not use a mist blower that has been damaged, badly repaired, improperly assembled or modified. Do not attempt to remove or damage or bypass any of the safety devices.

10. WARNING

Only use the mist blower in well-ventilated areas. Do not use in explosive atmospheres, in enclosed areas or near flammable substances.

11. It is prohibited to fit an impeller to the mist blower PTO other than that supplied by the manufacturer.

12. When the mist blower is at the end of its useful life, do not simply dump it; either return it to the dealer or take it to a waste collection and recycling center.
13. Only experienced persons who are familiar with the operation and safe use of this mist blower should use it. If you lend this machine to someone, also give them the Instruction Manual and ensure that they read it before using the machine.
14. Retain this Instruction Book and refer to it before using the machine.
15. Keep all danger and safety labels in perfect condition. If they become damaged or worn, replace them immediately (see chapter 2 *SAFETY SYMBOLS AND WARNINGS (Fig. 1)*).
16. We recommend never to start the machine without the impeller. This can cause significant damage to engine parts and the immediate invalidation of the warranty.
17. Do not use the mist blower near electrical equipment or power lines.
18. Do not hit or force the blades of the impeller; do not use a mist blower with a damaged impeller.
19. Do not use the mist blower with flammable and/or corrosive substances.
20. Do not fit the impeller to other engines or transmissions.
21. Do not obstruct or close off the air intake of the impeller.
22. Do not use the machine for purposes other than those indicated in this manual (see chapter 11.4 *PROHIBITED USES*).
23. Never leave the machine unattended with the engine running.
24. Please note that the owner or the user is responsible for any accidents or damage to third parties or their property.

5 PERSONAL PROTECTIVE EQUIPMENT



WARNING

When working with the mist blower, and indeed whenever crop-spraying chemicals are being handled (transport, storage, mixing, maintenance of equipment, etc.), always wear and use the appropriate PPE. The use of Personal Protective Equipment is essential, otherwise the operator will run the risk of exposure to hazardous pesticides. Get advice from your trusted dealer for choosing adequate clothing.

Clothing must be suitable for the purpose and not get in the way. Wear protective close-fitting clothing. **Full-body coveralls are best.** Do not wear clothes, scarves, ties or bracelets that may get stuck in brushwood. Tie up and protect long hair (for example with a kerchief, cap, helmet, etc.).

Wear safety boots fitted with non-slip soles and steel tips.



WARNING

Wear protective goggles or face screens. Wear an approved respirator before spreading liquids or powders.

Protect yourself against noise; for example, by using earmuffs or ear plugs. The use of hearing protection requires greater attention and caution, because such equipment may restrict your ability to hear sounds indicating danger (shouts, alarms, etc.).

Wear gloves offering superior vibration-absorbing properties and protection against contact with chemicals.

6 ASSEMBLY

The machine is supplied prepared for use with liquid products. A conversion kit for using powders is available.

The machine looks like in Fig. 3, Fig. 4.

6.1 TUBE/HANDLE ASSEMBLY

1. Insert the handle (P, Fig. 3, Fig. 6) on the tube (D).
2. Connect the hose (A, Fig. 3) to the fan outlet tube (B) using the hose clamp (C1). Connect the hose (A, Fig. 3) to the telescopic tube (D) using the hose clamp (C2). Before tightening the screw of the hose clamp (C1, Fig. 7), insert the throttle cable tube (H) and the liquid tube (T) in the appropriate housing.
3. To pull out the extension tube (Fig. 5) from inside the tube (D), twist the ring nut (M) in the "padlock open" direction. Once the extension is at the desired length, twist the ring nut (E) back toward the "padlock closed" position to lock the two tubes together.
4. Insert the diffuser (E, Fig. 4, Fig. 8) on the tube (D), using the adapter (L). Then screw the knob (V) clockwise.
5. Connect the water tube (X, Fig. 9), securing it with the two clamps (U) to the pins of the tube (D) and of the diffuser (E).

6.2 HANDLE

The handle can be adjusted according to the operator's needs, by unscrewing the knob (N, Fig. 10) and moving the handle forward or backward on the tube. Once you have found the right position, screw the knob (N). The handle can also be rotated to the right or left (Fig. 11), during work, again to make using the mist blower easier for the operator.

7 ULV KIT (FIG. 12)



CAUTION

The ULV kit, code 365200203A, must be used for treatments requiring small amounts of chemicals, or where foliage must not be drenched. In effect, the ULV kit is not designed to improve the performance of the mist blower in terms of lift, but to reduce the volume of the jet.

Remove the standard diffuser and fit the new diffuser (A) together with the adapter (B), which must be fitted to the mist blower tube (D) and secured with the clamp (C).

To obtain a finer atomized spray, fit the ULV disc (E) and the liquids filter (F). The filter is installed in place of the existing small-bore PVC tube.



CAUTION

When fitting the liquids filter (F), adjust the length of the PVC tubes as necessary, and cut to size only after the handle has been correctly positioned.

8 SAFETY DEVICES AND ENVIRONMENTAL PROTECTION DEVICES

EN

8.1 SAFETY DEVICES

The machine is supplied with the following safety devices:

8.1.1 Stop button

When pressed, the switch (7, Fig. 2) stops the engine.

8.1.2 Throttle stop lever

The lever (6, Fig. 2) stops the accidental operation of the throttle lever (5, Fig. 2).

8.1.3 Liquid shut-off valve

The liquid shut-off valve (2, Fig. 2) stops the accidental leaking of liquids.

8.1.4 Muffler

The muffler ensures the minimum noise level and moves the exhaust fumes away from the operator. In areas with a hot and dry climate there can be a great risk of fire. Follow local regulations and maintenance instructions.



WARNING

The muffler heats up considerably during and after use and when the engine is idle. There is a risk of fire, especially when operating the machine near flammable materials.



WARNING

Do not use a machine without a muffler or with a defective muffler. A defective muffler can increase the noise level and the risk of fire.

8.2 ENVIRONMENTAL PROTECTION DEVICES

The machine is supplied with the following environmental protections devices:

8.2.1 Liquid dispenser

The dispenser (10, Fig. 2) provides the correct dosage of liquids.

8.2.2 ULV filter

The ULV filter (F, Fig. 27) provides the correct dosage of liquids.

8.2.3 Throttle limiter

The limiter (9, Fig. 2) provides the correct dosage of liquids.

9 STARTING

9.1 FUEL



WARNING

Gasoline is an extremely flammable fuel. Use extreme caution when handling gasoline or a fuel mixture. Do not smoke or bring any fire or flame near the fuel or the machine.

- To reduce the risk of fire and burns, handle fuel carefully. It is highly flammable.
- Shake and place the fuel in an approved fuel container.
- Mix fuel outdoors where there are no sparks or flames.
- Place on clear ground, stop the engine and let it cool before refueling.
- Loosen the fuel cap slowly to release the pressure and to prevent fuel from spilling.
- Tighten the fuel cap securely after refueling. Vibrations can cause the cap to loosen and fuel to leak.
- Wipe off any fuel that has spilled from the tank. Move the machine 3 meters away from the refueling site before starting the engine.
- Never try to burn spilled fuel under any circumstances.
- Do not smoke when handling fuel or operating the machine.
- Store fuel in a cool, dry, well-ventilated place.
- Do not store the fuel in places with dry leaves, straw, paper, etc.
- Store the unit and fuel in places where fuel vapors do not come into contact with sparks or open flames, water boilers for heating, electric motors or switches, ovens, etc.
- Do not remove the fuel tank cap when the engine is running.
- Do not use fuel for cleaning operations.
- Be careful not to spill fuel on your clothing.

This machine is driven by a 2-stroke engine and requires preliminary mixing of gasoline and 2-stroke engine oil. Mix unleaded gasoline with two-stroke engine oil in a clean container approved for gasoline.

Recommended fuel: this engine is certified to run on unleaded gasoline for motor vehicles requiring an octane number of 89 ([R + M] / 2) or higher.

Mix the 2-stroke engine oil with the gasoline, according to the instructions on the label.

For best results, use Oleo-Mac / Efco 2-stroke engine oil mixed at a rate of **2% (1:50)**; this oil is formulated specifically for all air-cooled two-stroke engines.

The correct proportions of oil/fuel indicated in the table (Fig. A) are suitable when using Oleo-Mac / Efco **PROSINT 2** and **EUROSINT 2** engine oils, or an equivalent engine oil of high quality (**JASO FD or ISO L-EGD specifications**).



GASOLINE 	OIL  2% - 50:1	
	ℓ	ℓ
1	0.02	(20)
5	0.10	(100)
10	0.20	(200)
15	0.30	(300)
20	0.40	(400)
25	0.50	(500)

Fig. A

 **CAUTION**

Do not use oil for motor vehicles or oil for 2-stroke outboard motors.

 **CAUTION**

- **Purchase only as much fuel as is likely to be needed, based on normal usage; do not buy more than will be used in one or two months.**
- **Store gasoline in a hermetically sealed container, and keep in a cool, dry place.**

 **CAUTION**

Never prepare the mixture using a fuel with a percentage of ethanol greater than 10%; gasohol fuel (blend of gasoline and ethanol) with a percentage of ethanol up to 10% or E10 fuel are acceptable.

NOTE

Prepare only the quantity of mixture required for immediate use; do not leave fuel in the tank or a container for a long time. If the mixture needs to be kept for a lengthy period, we recommend using **Emak fuel stabilizer ADDITIX 2000** code 001000972A, to store the mixture for up to 12 months.

Alkylate

 **CAUTION**

Alkylate gasoline does not have the same density as normal gasoline. Consequently, engines tuned for use with normal gasoline may require a different setting of the carburetor if alkylate petrol is to be used. This operation must be entrusted to an Authorized Service Center.

9.2 FILL-UP



WARNING

Follow the safety instructions given for handling fuel. Always switch off the engine before refueling. Never attempt to refuel a machine when the engine is running or still hot. Move to a distance of at least 3 m from the refueling area before starting the engine. DO NOT SMOKE!

1. Shake the can containing the fuel mixture before proceeding to fill up the tank.
2. Clean the surface around the filler cap to avoid contaminating the fuel.
3. Loosen the filler cap slowly.
4. Exercise care when pouring the fuel mixture into the tank. Avoid spillage.
5. Before replacing the fuel filler cap, clean and check the seal.
6. Refit the fuel filler cap immediately, screwing hand tight. Wipe away any spilled fuel.



WARNING

Check for fuel leaks, and if any are found, take corrective action before using the machine. If necessary, contact your dealer's service department.

Check that all taps are closed before starting the machine.

9.2.1 Flooded engine

- Pry off the spark plug boot (3, Fig. 13).
- Unscrew and dry off the spark plug.
- Open the throttle wide.
- Pull the starter rope several times to clear the combustion chamber.
- Refit the spark plug and connect the spark plug boot, pressing it down **firmly**.
- Set the on/off switch to I, the starting position.
- Set the starter lever to the OPEN position – even if engine is cold.
- Now start the engine.

9.3 STARTING THE ENGINE

Check that the throttle trigger (B, Fig. 14) functions correctly and that the throttle limiter (C) is at the minimum setting. Prime the carburetor by pressing the priming bulb a few times (D, Fig. 15). Move the starter lever (E, Fig. 16) to the "CLOSE" position. Rest the blower on the ground in a stable position. While holding the blower (Fig. 17) still, vigorously pull the starter cord a few times until the engine starts. **Wait 10 seconds**, then operate the throttle lever (B, Fig. 14) to unlock the automatic starter device. The starter lever (E, Fig. 16) should return to its original "OPEN" position.



WARNING

Do not use the automatic starter (E, Fig. 16) to start the engine when already hot.

9.4 RUNNING IN THE ENGINE

The engine reaches maximum power after the first 5÷8 hours of work.

During this running-in period, do not run the engine at full speed to avoid excessive stress.



WARNING

During running-in, do not vary the carburetion to obtain a presumed increase in power; the engine could be damaged.

NOTE

It is normal for a new engine to smoke during and after its first use.

10 STOPPING THE MOTOR

Move the throttle lever (B, Fig. 18) and the limiter (C) to the minimum positions. Stop the engine by pressing the STOP switch (A). Check that all taps are closed after switching off the machine.

11 USE

11.1 SAFETY CHECKS



WARNING

Run the following safety checks before each use of the machine and any time the machine is impacted or dropped.

- Make sure the handles are clean, dry and properly and securely attached to the machine.
- Check that the harness attachment points are positioned correctly.
- Check that the screws on the machine are properly fastened.
- Check that the cooling vents are not clogged.
- Make sure the machine has no signs of damage or wear.
- Check that the throttle lever and the throttle stop lever move freely.
- Carry out a test drive and check that there are no abnormal vibrations or noises.
- Check that the throttle lever and throttle stop lever, if released, quickly return to neutral.
- Make sure that by pressing only the throttle lever, it remains locked.
- Check that all liquid lines are properly secured.

11.2 RULES OF USE

The mist blower in this range is designed for agricultural use. The materials used are resistant to normal crop-spraying (or weeding) chemicals in use at the date of manufacture.

Other uses are not allowed and the manufacturer is not liable for any damage caused by harsh, thick or sticky chemicals.



WARNING

It is strictly forbidden for the machine to be used by people who have not reached the age of majority.

This manual is valid for backpack mist blowers with axial fans for pesticide treatments in orchards and vineyards, the same for tree crops in rows of various kinds or types.

Plan your work carefully and smartly. Clearly define the expanse and confines of the area to be treated, before commencing work.

Do not spill liquids when refilling the fuel tank. If you do, collect and clean the soil and dispose of the products according to local laws.

If you accidentally fall while working, stop the engine and unhook the harness to get rid of the weight of the machine before standing up.

If the machine falls to the ground, check that all controls and safety devices work correctly before using it again.

If the mist blower is not working correctly or liquids are not sprayed correctly, stop work and have the nozzles checked by an Authorized Service Center.



WARNING

Constantly check the area in which you are working: do not direct the jet towards people or animals. Stop the engine immediately if anyone approaches.

11.3 PRECAUTIONS FOR THE WORK AREA

- Do not work near power lines or buildings.
- Work only in conditions offering sufficient visibility and light to see clearly.
- Do not walk backwards when using the machine.
- Stop the engine before setting the machine down.
- Be particularly cautious and alert when wearing hearing protection, as such equipment may limit your ability to hear sounds indicating danger (shouts, signals, warnings, etc.).
- Be extremely careful when working on slopes or uneven terrain.

11.4 PROHIBITED USES

Usage with the following products is strictly prohibited:

- Thick or sticky liquids.
- Corrosive products and acids.
- Paints of any kind or type.
- Paint solvents or thinners of any kind or type.
- Fuels or lubricants of any kind or type.
- LPG or gases of any kind or type.
- Flammable liquids of any kind or type.

- Liquid foodstuffs, whether for humans or animals.
- Liquids containing granules or sizable solids.
- Mixtures of several chemical products not compatible with each other.
- Black liquid fertilizers or in suspension with lumps and/or especially thick.
- Liquids with temperatures above 40 °C.
- Do not use the mist blower for sandblasting or similar operations.
- The machine is not designed to withstand explosions or fires of the material contained.
- All products that do not fall within the specific use of the machine.
- **Do not use the mist blower to put out fires. The mist blower is not a fire-fighting device.**
- Never place the machine on sloping surfaces. Danger of instability.

11.5 RULES OF COURTESY

- Follow local regulations and ordinances when using the mist blower. Do not operate the machine in early morning or late afternoon and evening.
- Check the direction and strength of the wind. Do not direct the jet at people, animals, motor vehicles or dwellings.
- Never direct the jet toward open windows or doors.
- Be permanently watchful for persons passing close by.
- Do not leave the mist blower running when unattended.
- Use the lowest throttle setting possible for the job in hand.

11.6 DUST SUPPRESSION

- Do not use the mist blower to move excessively dusty or powdery materials.
- Never direct the air jet at the following materials:
 - Large quantities of gravel or dusty gravel.
 - Construction site dirt.
 - Gypsum powder.
 - Cement and concrete dust.
 - Dry surface layer of the garden.
 - Burning materials.
 - Silicate powders.
 - Materials with asbestos.

11.7 USE OF CHEMICAL PRODUCTS

All pesticide or herbicide products can be harmful to both humans and the environment if used incorrectly or inadvertently. Before using chemical products, check that their use is permitted by local laws.

We therefore recommend that only suitably trained people (licensed) use the machine and in any case only after carefully reading the instructions for use given on the container.

 **WARNING**

Use the machine only with phytosanitary products approved in local and national regulations on phytosanitary products to be used with backpack mist blowers with petrol engine.

 **WARNING**

Some phytoiatric products, in particular at high concentrations, can be harsh for the machine components; for any questions or information on the characteristics of the products used, consult the assistance services responsible for phytoiatric products.

EN

11.8 TREATMENT WITH PESTICIDES

Before each use, read the instructions for use for the pesticide. Follow the warnings relating to mixing, application, personal protective equipment, storage and disposal.

Comply with legal regulations on treatment with pesticides.

 **WARNING**

Pesticides can contain substances that are harmful to people, animals, plants and the environment; danger of intoxication and fatal injuries!

Pesticides should only be used by people trained in treatment with these products and related first aid operations.

Always keep the instructions for use or the labels for the pesticides at hand, in order to immediately inform the doctor, in case of emergency, about its characteristics. In case of emergency, follow the warnings on the label or those provided by the instructions for use of the pesticide.

Preparation of the mixture

Add pesticides in a mixture only according to the manufacturer's instructions; incorrect mixing ratios can generate toxic vapors or an explosive mixture.

- Never spray undiluted pesticides.
- Prepare the mixture only in the open air or in well-ventilated areas.
- Prepare only the necessary quantity of mixture, to avoid residue.
- If you mix different types of pesticides follow the manufacturer's instructions; incorrect mixing ratios can generate toxic vapors or an explosive mixture.
- Mix different pesticides with each other, only if expressly approved by the manufacturer.

Filling the container

- Introduce pesticides only outdoors or in well-ventilated areas.

- Place the equipment on a flat surface, so that it cannot overturn; do not fill the container beyond the maximum level mark.



WARNING

While filling, do not keep the equipment on your shoulders; risk of injury!

- Introduce only the required quantity of pesticide, to avoid residue.
- Before filling, close the dosing tap.
- When adding water from the distribution grid, do not submerge the hose into the mixture; any depression in the grid can suck the liquid into the pipes.
- Before pouring the pesticide mixture, perform a functional test with fresh water and check that all components are well-sealed.
- After filling the container, close the container lid tightly.

Use

Never blow nozzles and other small parts with your mouth.

11.9 RULES TO FOLLOW FOR USING CHEMICAL PRODUCTS

Below are a few precautions in order to prevent damage or injury:

- Adjust the machine parameters to prevent sprayed substances from drifting, taking into account wind conditions.
- Do not direct the blower tube of the machine with the operator downwind of it.
- Carefully store in suitably protected places with access prohibited to strangers and children.
- Handle the products carefully while wearing anti-acid rubber gloves, goggles - air purifying masks or helmets, coveralls made of water-repellent fabrics or TIVEK, rubber boots and the like.
- In case of contact with eyes or ingestion of chemical products or product mixture, consult a doctor taking with you the nameplate of the product ingested.
- Immediately change work clothes soiled with pesticide.
- For some pesticides it is required to wear protective clothing impermeable to liquids.
- If you are spraying upwards, above your height, also wear liquid-proof headgear.
- Carefully wash all garments that come into contact with the chemical mixture, whether pure or diluted, before reuse.
- Do not smoke, drink or eat when preparing or distributing the mixture and near or within treated plots.
- Treat while respecting safety distances from residential areas, waterways, roads, sports centers, public parks or paths open to the public.
- Empty pesticide containers should be rinsed out repeatedly with clean water, dried, and put into special plastic disposal bags. The rinse liquids can be used subsequently for crop treatment.

- Empty containers must be taken to designated collection centers, in accordance with national statutory regulations and local bylaws. Containers must never be dumped or disposed of as normal refuse, and must not be reused for any other purpose.
- Having completed spraying, wash the mist blower thoroughly, diluting any residues with at least ten times more water than the residue itself and disposing of the mixture obtained on the sprayed field.
- When using harsh chemicals, strengthen the membranes; after using copper hydroxide, wash the system through.
- There must be a supply of clean water on hand near the site where the treatment is being carried out.

11.10 STORAGE OF CHEMICALS

- When taking work breaks, do not expose the equipment directly to sunlight and heat sources.
- Store and transport the pesticide only in approved containers.
- Do not store the pesticide in containers intended for food, drink or feed.
- Do not store the pesticide near food, drink or feed.

11.11 DISPOSAL OF CHEMICALS

Do not pour pesticide residues and equipment washing residues into surface water, sewers, road sewers, wells or drainages.

11.12 FIRE PRECAUTIONS

Do not place open flames or heat sources near the mist blower.

11.13 WEATHER CONDITIONS

We recommend treating in the early morning or late afternoon, avoiding the hottest hours of the day.

Never treat if the weather threatens rain, if it is raining or there is fog.

Do not treat when there is a strong wind or in any case faster than 3 meters per second.

11.14 USE

1. Adjust the shoulder strap so that the machine is easy to carry (Fig. 19).
2. Fill the liquid tank (Fig. 20). Close the cap (D) making sure it is tight.



WARNING

Its levels are indicated on the liquid tank (Fig. 21), in order not to exceed the recommended weights, which are 30 kg for men and 20 kg for women.

3. If there is a helper to put the machine on the operator's shoulders, make sure that:
 - The engine is only idling.

- The helper is not in the gas exhaust area and is not breathing it in.
 - The liquid tap is closed.
 - The helper is not in front of the blower tube.
 - The helper leaves the work area immediately before using the machine.
4. Before starting the engine, make sure that the liquid tap is closed (Fig. 22).
 5. Start the engine following the procedures attached (see chapter 9.3 *STARTING THE ENGINE*).
 6. Open the liquid tap (Fig. 22).
 7. Adjust the flow rate of the liquids using the dispenser (E, Fig. 23).

The speed of the blowing air jet is adjusted via the throttle (B, Fig. 14).

Choose the most suitable speed for the work at hand.

Once identified, the throttle limiter (C, Fig. 14) can be used in order to maintain it and find it quickly and accurately.

The maximum speed is obtained when the limiter (C) is completely lifted upwards.



WARNING

- **Do not lean forward; danger of injury.**
- **Do not work on a ladder or in unstable positions.**
- **Do not work near live power lines; fatal danger of electrocution.**



WARNING

Check the surrounding environment: never blow in the direction of other people or animals. The blower may cause small objects to fly up at high speed.

After work, place the equipment on a flat, non-flammable base. Do not place it near easily flammable materials (e.g. wood chips, bark, dry grass and fuel); **fire hazard**.



CAUTION

The ULV kit must be used for treatments requiring small amounts of chemicals, or where foliage must not be drenched. In effect, the ULV kit is not designed to improve the performance of the mist blower in terms of lift, but to reduce the volume of the jet.

11.14.1 Jet width adjustment (Fig. 24, Fig. 25)

The opening angle of the jet can be easily adjusted with one hand, without interrupting work, adapting it according to the width of the crop to be treated.

11.14.2 Nebulization adjustment (Fig. 26, Fig. 27, Fig. 28)

The ULV kit (Fig. 26) is provided for optimum atomization of the liquid at the blower outlet to ensure targeted treatment and avoid undesirable dispersion and wastage. The ULV filter (F, Fig. 26, Fig. 27) has 6 calibrated holes. The chosen hole must be placed in correspondence with

the opening (G, Fig. 28) of the lid (H). The strong atomization guaranteed by the calibrated holes allows more hours of running time.

 **WARNING**

Assembly of the liquids filter (L, Fig. 26) is essential to avoid clogging the calibrated holes of the ULV filter (F).

 **WARNING**

Never remove the grille (D, Fig. 29) with the engine running. The fan (E) could cause serious hand injuries.

EN

When changing the type of liquid, thoroughly wash the tank and tubes with running water.

At the end of each use, empty the tank: with the engine off, open the liquid shut-off valve (2, Fig. 2) holding the tip of the blower tube lower than the tank. Collect the leaked liquid in a container and dispose of according to the laws in force.

12 TRANSPORT

Only transport the mist blower with the engine switched off.

 **WARNING**

When transporting the mist blower on a vehicle, ensure that it is firmly and securely fastened using straps or belts. The mist blower must be transported in the vertical position with an empty tank, also ensuring compliance with applicable transport regulations for such machines.

13 MAINTENANCE

Always follow the care and maintenance instructions.

Do not attempt to carry out any servicing or repairs other than normal maintenance yourself. Contact your authorized service center.

Do not use fuel (2-stroke mixture) for cleaning.

Always remove the spark plug boot before all cleaning, maintenance or repair operations.

 **WARNING**

Always wear protective gloves during maintenance operations. Do not carry out maintenance with the engine hot.

 **WARNING**

The consequences of improper maintenance, using non-original spare parts and removing safety devices could lead to serious damage to the operator and the crops treated.

13.1 CONFORMITY OF GAS EMISSIONS

This engine, including the emission control system, must be operated, used and maintained in accordance with the instructions provided in the owner's manual in order to maintain emissions performance within the legal requirements applicable to non-road mobile machinery.

There must be no intentional tampering or misuse of the engine emission control system.

EN

Incorrect operation, use or maintenance of the engine or machine could lead to possible malfunctions of the emission control system to the extent that applicable legal requirements are not met; if so, immediate action must be taken to correct system malfunctions and restore applicable requirements.

Non-exhaustive examples of incorrect operation, use or maintenance include:

- Forcing or breaking fuel metering devices.
- Use of fuel and/or engine oil that do not meet the specifications indicated in chapter 9.1 *FUEL*.
- Use of non-original spare parts, e.g. spark plugs, etc.
- Lack of or inadequate maintenance of the exhaust system, including incorrect maintenance frequencies for the muffler, spark plug, air filter, etc.



WARNING

Tampering with this engine renders the EU emissions certification no longer valid.

The CO₂ level of this engine can be found on Emak's website (www.myemak.com) in section "The World of Outdoor Power Equipment".



WARNING

Always wear protective gloves during maintenance operations. Do not carry out maintenance with the engine hot.



WARNING

Not following the sharpening instructions significantly increases the risk of kickback.

13.2 AIR FILTER

In the event of a significant decrease in engine power, open the cover (A, Fig. 30) and check the air filter (B). Replace it if clogged or damaged. Before fitting the new filter, remove coarse dirt from inside the cover and from the area around the filter.

13.3 FUEL FILTER

Check the condition of the fuel filter regularly (C). If excessively dirty, the filter should be replaced (Fig. 31).

13.4 LIQUIDS FILTER

Wash the filter (D, Fig. 34) in a clean, non-flammable detergent solution (e.g. hot soapy water) and dry it thoroughly.

13.5 ULV FILTER

Clean the six calibrated holes with compressed air (Fig. 35).

13.6 ENGINE

Clean the cylinder fins regularly with a brush or compressed air (Fig. 32). If dirt is allowed to build up on the cylinder it could cause overheating and impair engine performance.

13.7 SPARK PLUG

Regularly clean the spark plug and check the electrode gap (Fig. 33). Use a NGK BPMR6A spark plug or other brand of equivalent heat range.

13.8 SAFETY GUARD

Clean the fan protective grille regularly (Fig. 36) to remove debris and dirt.



WARNING

Never remove the grille (Fig. 36) with the engine running. The fan could cause serious hand injuries.

13.9 MUFFLER (FIG. 37)



WARNING

This muffler incorporates a catalytic converter, needed in order to ensure the engine complies with current emissions standards. Never modify or remove the catalytic converter: if you do, you are violating the law.



WARNING

Mufflers with catalytic converters become very hot during operation, and retain heat for a long time after the engine has been stopped. This is the case even with the engine idling. Contact can burn the skin. Always remember the potential risk of fire!



WARNING

Do not operate your machine if the muffler is damaged, missing or modified. An improperly maintained muffler will increase the risk of fire and hearing loss.



CAUTION

If the muffler is damaged it must be replaced. If the muffler frequently becomes blocked, this could be an indication that the efficiency of the catalytic converter is limited.

13.10 STARTER ASSEMBLY



WARNING

The coil spring is tensioned and could fly out if released, causing serious injury. Never attempt to disassemble or modify the spring.

13.11 GASKETS

Using chemical products, which are especially damaging to nitrile rubber compounds, can cause premature breakage of the membranes; in these conditions, increase the frequency of the checks. When carrying out treatments with copper hydroxide, great care must be taken to clean the system by washing it after each treatment.

13.12 CARBURETOR

Before adjusting the idle speed, clean the air filter (B, Fig. 30) and run the engine until warm. This engine is designed and built in compliance with the application of Regulation (EU) 2016/1628.



WARNING

Do not modify the carburetor.

The idle speed adjuster screw (T, Fig. 38) is set to obtain an idle speed between 2100 ± 100 rpm.

13.13 SPECIAL MAINTENANCE

It is necessary to have the machine inspected by a specialist technician at an Authorized Service Center at the end of each season, if used intensively, or every two years in the case of normal use.



WARNING

Any maintenance operations not specifically dealt with in this manual must be carried out by an authorized workshop. To ensure that your machine continues to function correctly, use only ORIGINAL SPARE PARTS.

Any unauthorized changes and/or the use of non-original accessories may cause serious and even fatal injury to the operator or third parties.

14 STORAGE

After each treatment, thoroughly clean the equipment by washing it with water and drying it thoroughly. Dirty equipment is very dangerous for people and especially for children. Discharging washing residues into the environment without precautions is prohibited as it

causes pollution of the water tables. Distribute the residues by going over the field or on crops again where no damage is produced.

⚠ WARNING

Do not turn the machine upside down to let the liquid residues out of the tank.

If the machine is to be stored for long periods:

- Run the liquid mist blower with pure water, then dry it thoroughly.
- Drain and clean the fuel tank in a well-ventilated area. To drain the carburetor, start the engine and wait for it to stop (leaving the mixture in the carburetor could damage the membranes).
- The procedures for returning the machine to service following winter storage are the same as for starting up during everyday use (see chapter 9 *STARTING*).
- Dispose of fuel and oil in accordance with the rules and respecting the environment.
- Thoroughly clean the openings in the protection grille (Fig. 36), the air filter (B, Fig. 30), the cylinder fins (Fig. 32) and the tubes.

⚠ WARNING

When disassembling the liquid tank to clean it, pay special attention when reassembling:

- **inserting the three OR gaskets (A, Fig. 39) in their housing, lubricating them with liquid silicone.**
- **inserting the tank gasket (C, Fig. 40) in its housing, lubricating it with liquid silicone.**

These precautions will ensure perfect sealing of the liquid circuit.

- Store the machine in a dry place, preferably not in direct contact with the ground and away from heat sources.

15 ENVIRONMENTAL PROTECTION

Environmental protection should be a priority of considerable importance when using the machine, for the benefit of both social cohesion and the environment in which we live.

- Try not to cause any disturbance to the surrounding area.
- Scrupulously comply with local regulations and provisions for the disposal of packaging, oils, petrol, gasoline, batteries, filters, deteriorated parts or any elements which have a strong impact on the environment. This waste must not be disposed of as normal waste, it must be separated and taken to specified waste disposal centers where the material will be recycled.

Demolition and disposal

Before disposing of the machine at the end of its life cycle, wash it very carefully to remove all chemical residues.

When the machine reaches the end of its service life, do not dispose of it into the environment; instead take it to a waste disposal center.

Most materials used in the manufacture of the machine are recyclable; all metals (steel, aluminum, brass) can be delivered to a normal recycling station. For information, contact your local waste recycling service. Waste disposal must be carried out with respect for the environment, avoiding soil, air and water pollution.

EN

In all cases, applicable local legislation must be complied with.

When the machine is scrapped the CE mark label must also be destroyed together with this manual.

16 PREPARING THE MACHINE FOR DISPENSING POWDER PRODUCTS

OPTIONAL powder distribution kit (Fig. 41):

1. Dispenser unit
2. Control lever
3. Antistatic cable complete with chain

16.1 PREPARATION

- Insert the tube (A, Fig. 42) into the holder (B). Then fasten the support (B) to the powder stirrer device (D) using the three screws (C).
- Unscrew the two knobs (E, Fig. 43) to disengage the tank and be able to remove it. The two knobs (E) must be reused to fasten the tank on the powder support.
- Remove the tank (F, Fig. 44) and the transporter (G).
- Unscrew the six screws (H, Fig. 45) to remove the liquid tank support (L).
- Remove the filter (M, Fig. 46) and the tube (N) from the tank unit by removing the clamp (P, Fig. 44).
- Remove the booster pump (P, Fig. 47) by unscrewing the three screws (R). Detach the three tubes by removing the three clamps (S).



WARNING

Do not use the booster pump to dispense powder products. It could be seriously damaged.

- Disassemble the diffuser (T, Fig. 48) and the tube (U), by removing the clamp (V).

16.2 KIT ASSEMBLY

- Mount the dispenser control (A, Fig. 49) on the handle (B) using the four screws (C, Fig. 50). The powder output is adjusted by rotating the lever (D) in positions from 1 (minimum flow) to 20 (maximum flow).
- Mount the dispenser unit (E, Fig. 51) using the six screws (F).



WARNING

Pay close attention when inserting the three OR gaskets (G) in their housing, lubricating them with liquid silicone. Otherwise, the tightness is not guaranteed.

- Insert the transporter (H, Fig. 52) into its housing.



WARNING

Pay close attention when inserting the tank gasket (L) in its housing, lubricating it with liquid silicone. Otherwise, the tightness is not guaranteed.

- Fit the dust tank (M, Fig. 53), fastening it with the two knobs (N). The two knobs (N) must be procured from the liquid support.
- Remove the cap (P, Fig. 54) and remove the clamp (R) to disengage the hose (S). Insert the cable (T, Fig. 55) into the hose (S). Then fasten the antistatic cable (T, Fig. 56) and chain (U) on the elbow (V) with the screw (Z) and the nut (K). The cable (T) must remain housed inside the tube to "capture" the electrostatic charges, which will be discharged to the ground through the chain (U). Pay attention to the coupling notch when fitting the hose (S). When reassembling the clamp (R), insert the flexible cables of the throttle and the powder dispenser control into the eyelet.



WARNING

It is of fundamental importance to always use the chain (U, Fig. 55, Fig. 56). Failure to use it can lead to the combustion of the most flammable powders (sulfur, etc.) due to electrostatic discharges.



WARNING

Where applicable, follow the provisions of chapter 11.8 *Treatment with pesticides*.

Do not spray sulfur or products containing sulfur powder; they are highly explosive and have a very low ignition temperature.

16.2.1 Grounding system

When working with powders, electrostatic discharges can be produced, with the formation of sparks.

The danger is greater in the case of:

- Extremely dry climatic conditions.
- Use of powdered pesticides that produce a high concentration of dust.

To reduce the risk of sparks, the grounding system must be fully mounted on the equipment. This consists of a conductor wire of the blower system, connected to a metal chain. To be able to deflect electrostatic charges, the metal chain must touch a conductive surface.

Do not work on a non-conductive surface (e.g. plastic or asphalt).





WARNING

Do not work with the grounding system missing or defective.

17 TECHNICAL DATA

EN

Displacement	cm ³	61.3	
Engine		EMAK 2-stroke	
Power	kW	3.3	
Max engine rpm	min ⁻¹	8100 ± 200	
Minimum rpm	min ⁻¹	2100 ± 100	
Fuel tank capacity	 cm ³	2150 (2.15 ℓ)	
Easy start		YES	
Automatic starter (lift-starter)		YES	
Carburetor primer		YES	
Main tank capacity	cm ³	16000 (16 ℓ)	
Unladen weight (full laden weight)	kg	14 (30)	
Dimensions	mm	320 x 430 x 760	
Powder flow rate	kg/min	2 (powders)	11 (granules)
Fan air flow	m ³ /min	20	
Liquid flow rate	ℓ/min	0.15 ÷ 0.87	0.51 ÷ 5.02
Maximum air speed	m/s	90	

Liquid flow rate

	ULV	ℓ/min.
1		0.15
2		0.28
3		0.35
4		0.55
5		0.79
6		0.87
		ℓ/min.
1		0.51
2		1.74
3		2.73
4		3.55
5		4.32
6		4.39
7		4.79
8		5.02

1. The flow rate with ULV filter is not affected by the position of the dispenser valve (A, Fig. 57) (from 1 to 8).
2. The flow rate with ULV filter is not affected by the position of the diffuser (B, Fig. 57) (fully open or fully closed).
3. The booster pump (C, Fig. 57) ensures constant flow rate even with the blower tube tilted upwards or downwards.

Sound pressure ⁽¹⁾	dB (A)	L _{PA} av EN 22868	102.0
Uncertainty	dB (A)		2.0
Measured sound power level	dB (A)	EN 22868 ISO 3744	112.0
Uncertainty	dB (A)		2.0
Guaranteed sound power level	dB (A)	EN 22868 ISO 3744	114.0
Vibration level ⁽¹⁾	m/s ²	EN 22867	< 2.5
Uncertainty	m/s ²	EN 12096	-

⁽¹⁾ Weighted average values (1/7 minimum speed, 6/7 maximum speed, of the engine).

18 DECLARATION OF CONFORMITY

The undersigned,

**EMAK spa via Fermi, 4 - 42011 Bagnolo in Piano (RE)
ITALY**

declares under its own responsibility that the machine:

1. Category:

MIST BLOWER

2. Brand: /Type:

OLEO-MAC AM 163

EFCO AT 2063

3. serial number identification:

556 XXX 0001 - 556 XXX 9999

conforms to the requirements of
Directive

2006/42/EC - 2014/30/EU - (EU) 2016/1628

conforms to the provisions of the
following harmonized standards:

**EN ISO 28139:2009 - EN 55012:2007+A1:2009 -
EN ISO 14982:2009**

Made in:

Bagnolo in Piano (RE) Italy - via Fermi, 4

Date:

01/10/2022

Technical documentation filed in:

Administrative Headquarters. - Technical Department

Luigi Bartoli - C.E.O.

19 MAINTENANCE TABLE

EN

<p>Please note that the following maintenance frequencies only apply to normal operating conditions. If your daily work is more demanding than normal, the frequency of maintenance must be increased accordingly.</p>		Before each use	After each stop for refueling	After finishing the day's work	Weekly	Monthly	If damaged or defective	As required
Complete machine	Inspect: leaks, cracks, and wear	X	X					
	Clean			X				
Checks: switch, starter, throttle lever and throttle stop lever	Check operation	X	X					
Fuel tank	Inspect: leaks, cracks, and wear	X	X					
Fuel filter and liquids filter (page 62, 63)	Inspect and clean					X		
	Replace filter element						X	X ⁽¹⁾
All accessible screws and nuts (excluding carburetor screws)	Inspect	X						
	Retighten				X			
Air filter	Clean	X						X
	Replace						X	X ⁽¹⁾
Starter rope - Harness	Inspect: damage and wear				X			
	Replace						X	
Carburetor	Check minimum	X	X					
Spark plug	Check electrode gap					X		
	Replace						X	X ⁽¹⁾
Anti-vibration system	Inspect: damage and wear				X			
	Have Authorized Repairer replace						X	
Gaskets	Inspect and, if necessary, replace					X		
Liquid tank	Inspect					X		
	Clean	X						

⁽¹⁾ Every 6 months

20 TROUBLESHOOTING



WARNING

Always stop the unit and remove the spark plug before carrying out any of the corrective checks recommended in the table below, except when they require the unit to be operational.

When all possible causes have been checked and the problem is not resolved, consult an Authorized Service Center. If a problem occurs that is not listed in this table, consult an Authorized Service Center.

EN

PROBLEM	POSSIBLE CAUSES	SOLUTION
The engine does not start or turns off only a few seconds after starting.	There is no spark.	Check the spark of the spark plug. If there is no spark, repeat the test with a new spark plug.
	Engine flooded.	Follow procedure in chapter 9.2.1 <i>Flooded engine</i> . If the engine still does not start, repeat the procedure with a new spark plug.
The engine starts, but does not accelerate properly or does not run properly at high speed.	The carburetor needs to be adjusted.	Contact an Authorized Service Center to adjust the carburetor.
The engine does not reach full speed and/or emits excessive smoke.	Check the oil/fuel mixture.	Use fresh gasoline and a suitable 2-stroke engine oil.
	Dirty air filter.	Clean: see instructions in chapter 13.2 <i>AIR FILTER</i> .
	The carburetor needs to be adjusted.	Contact an Authorized Service Center to adjust the carburetor.
The engine starts, runs, and accelerates but will not idle.	The carburetor needs to be adjusted.	Adjust the idle screw (T, Fig. 38) clockwise to increase the speed; see chapter 13.12 <i>CARBURETOR</i> .
The engine starts and runs but a low flow of air is produced.	The fan grille is clogged.	Clean the fan grille.
	The fan is damaged.	Contact an Authorized Service Center.
The engine starts and runs but a low flow of liquid is produced.	Liquids filter or tubes are clogged.	Clean or replace.

21 WARRANTY CERTIFICATE

This machine has been designed and manufactured using the most modern techniques. The company guarantees its products for 24 months from the date of purchase, for home and leisure use. Warranty is limited to 12 months in the case of professional use.

Limited warranty

EN

1. The warranty period starts on the date of purchase. The manufacturer, acting through the sales and technical assistance network, will replace free of charge any parts proven defective in material, machining or manufacturing. The warranty does not affect the purchaser's rights as established under legislation governing the consequences of defects in the machine.
2. Technical personnel will undertake the necessary repairs in the minimum time possible, compatible with organizational needs.
3. **To make any claim under the warranty, this certificate of warranty, fully completed, bearing the dealer's stamp and accompanied by the invoice or receipt showing the date of purchase, must be displayed to the personnel authorized to approve work.**
4. The warranty becomes null and void if:
 - The product has evidently not been serviced correctly,
 - The machine has been used for improper purposes or has been modified in any way,
 - Unsuitable lubricants and fuels have been used,
 - Non-original spare parts or accessories have been fitted,
 - Work has been done on the product by unauthorized persons.
5. The warranty does not cover consumables or parts subject to normal wear.
6. The warranty does not cover work to update or improve the machine.
7. The warranty does not cover any preparation or maintenance work required during the warranty period.
8. Damage incurred during transport must be immediately brought to the attention of the carrier: failure to do so shall render the warranty null and void.
9. Motors of other manufacturers (Briggs & Stratton, Tecumseh, Kawasaki, Honda, etc.) fitted to our machines are covered by the warranties of the motor manufacturer.
10. The warranty does not cover injury or damage caused directly or indirectly to persons or things by defects in the machine or by periods of extended disuse of the machine resulting from the said defects.

MODEL

SERIAL No

BOUGHT BY MR/MS

DATE

DEALER

 Do not send! Only attach to requests for technical warranties.

1 INTRODUCTION	75
1.1 MODALITÉS DE LECTURE DU MANUEL	75
2 EXPLICATION DES SYMBOLES ET AVERTISSEMENTS DE SÉCURITÉ (FIG. 1)	76
3 COMPOSANTS DE L'ATOMISEUR (FIG. 2)	76
4 CONSIGNES DE SÉCURITÉ	77
5 ÉQUIPEMENTS DE PROTECTION INDIVIDUELLE	78
6 ASSEMBLAGE	79
6.1 MONTAGE DES TUBES/POIGNÉE	79
6.2 POIGNÉE	79
7 KIT ULV (FIG. 12)	79
8 DISPOSITIFS DE SÉCURITÉ ET DE CONTRÔLE ENVIRONNEMENTAL	80
8.1 DISPOSITIFS DE SÉCURITÉ	80
8.1.1 BOUTON D'ARRÊT	80
8.1.2 LEVIER DE BLOCAGE ACCÉLÉRATEUR	80
8.1.3 VANNE D'ARRÊT DES LIQUIDES	80
8.1.4 SILENCIEUX	80
8.2 DISPOSITIFS DE CONTRÔLE ENVIRONNEMENTAL	80
8.2.1 DOSEUR DE LIQUIDES	80
8.2.2 FILTRE ULV	81
8.2.3 LIMITEUR D'ACCÉLÉRATION	81
9 DÉMARRAGE	81
9.1 CARBURANT	81
9.2 RAVITAILLEMENT	83
9.2.1 MOTEUR NOYÉ	83
9.3 DÉMARRAGE MOTEUR	84
9.4 RODAGE MOTEUR	84
10 ARRÊT DU MOTEUR	84
11 UTILISATION	84
11.1 CONTRÔLE DES PROTECTIONS	84
11.2 CONSIGNES D'UTILISATION	85
11.3 PRÉCAUTIONS POUR LA ZONE DE TRAVAIL	85
11.4 UTILISATIONS INTERDITES	86
11.5 FONCTIONNEMENT DE COURTOISIE	86
11.6 RÉDUCTION DES POUSSIÈRES	87
11.7 UTILISATION DE PRODUITS CHIMIQUES	87
11.8 TRAITEMENT AUX PRODUITS PHYTOPHARMACEUTIQUES	87
11.9 CONSIGNES À SUIVRE POUR L'UTILISATION DE PRODUITS CHIMIQUES	89
11.10 CONSERVATION DES PRODUITS CHIMIQUES	90
11.11 ÉLIMINATION DES PRODUITS CHIMIQUES	90
11.12 PRÉCAUTION CONTRE LES INCENDIES	90
11.13 CONDITIONS MÉTÉOROLOGIQUES	90
11.14 UTILISATION	90
11.14.1 RÉGLAGE DE LA LARGEUR DU JET (FIG. 24, FIG. 25)	91
11.14.2 RÉGLAGE DE LA PULVÉRISATION (FIG. 26, FIG. 27, FIG. 28)	91
12 TRANSPORT	92
13 ENTRETIEN	92
13.1 CONFORMITÉ DES ÉMISSIONS GAZEUSES	93
13.2 FILTRE À AIR	93

13.3	FILTRE À CARBURANT	94
13.4	FILTRE À LIQUIDES	94
13.5	FILTRE ULV.....	94
13.6	MOTEUR	94
13.7	BOUGIE	94
13.8	GRILLE DE PROTECTION.....	94
13.9	SILENCIEUX (FIG. 37)	94
13.10	GROUPE DE DÉMARRAGE	95
13.11	JOINTS.....	95
13.12	CARBURATEUR.....	95
13.13	ENTRETIEN EXTRAORDINAIRE	95
14	STOCKAGE.....	96
15	PROTECTION DE L'ENVIRONNEMENT	96
16	PRÉPARATION DE LA MACHINE POUR LA PULVÉRISATION DE PRODUITS SOUS FORME DE POUDRE	97
16.1	PRÉPARATION	97
16.2	MONTAGE DU KIT	98
16.2.1	SYSTÈME DE MISE À LA TERRE	98
17	DONNÉES TECHNIQUES	99
18	DÉCLARATION DE CONFORMITÉ	101
19	TABLEAU D'ENTRETIEN.....	102
20	DÉPANNAGE	103
21	CERTIFICAT DE GARANTIE	104

1 INTRODUCTION

Merci d'avoir choisi un produit Emak.

Notre réseau de distributeurs et d'assistance est à votre disposition pour toute nécessité.

ATTENTION

Pour un emploi correct de la machine et pour éviter tout accident, ne commencez pas le travail sans avoir préalablement lu ce manuel avec attention.

ATTENTION

Ce manuel doit accompagner la machine tout au long de sa durée de vie.

ATTENTION

RISQUE DE DOMMAGES AUDITIFS En conditions normales d'utilisation, cet instrument peut représenter pour l'opérateur préposé un niveau d'exposition personnelle et quotidienne au bruit égale ou supérieure à 85 dB (A).

Vous y trouverez les descriptions du fonctionnement des différents composants, ainsi que les instructions relatives aux contrôles et aux procédures d'entretien requis.

REMARQUE

Les descriptions et les illustrations figurant dans le présent manuel ne sont pas rigoureusement contractuelles. Le fabricant se réserve le droit d'apporter des modifications éventuelles sans être tenu de mettre à jour à chaque fois ce manuel.

Les figures ne sont données qu'à titre indicatif. Les composants réels peuvent être différents de ceux illustrés. En cas de doute, contactez le centre d'assistance agréé.

1.1 MODALITÉS DE LECTURE DU MANUEL

Le manuel est subdivisé en chapitres et en paragraphes. Chaque paragraphe correspond à un sous-niveau du chapitre auquel il se rapporte. Les références à des titres ou des paragraphes sont signalées par l'abréviation « chap. » ou « par. », suivie du numéro correspondant. Exemple : « chap. 2 » ou « par. 2.1 ».

Outre les instructions relatives au fonctionnement, le présent manuel contient des paragraphes requérant une attention particulière de votre part. Ces paragraphes sont signalés par les symboles décrits ci-dessous :

ATTENTION

Lorsqu'il existe des risques d'accidents, de blessures corporelles voire mortelles, ou de graves dommages au matériel.

AVERTISSEMENT

Lorsqu'il existe un risque de dommages relatifs à la machine ou à ses composants.

REMARQUE

Donne une information complémentaire aux consignes de sécurité précédentes.

Les figures reportées dans ces instructions d'utilisation sont numérotées 1, 2, 3, etc. Les composants illustrés sur les figures sont indiqués par des lettres ou des chiffres, selon le cas. Une référence au composant C sur la figure 2 est indiquée de la manière suivante : « Voir C, Fig. 2 » ou tout simplement « (C, Fig. 2) ». Une référence au composant 2 sur la figure 1 est indiquée de la manière suivante : « Voir 2, Fig. 1 » ou tout simplement « (2, Fig. 1) ».

FR

2 EXPLICATION DES SYMBOLES ET AVERTISSEMENTS DE SÉCURITÉ (FIG. 1)

1. Risque dû à l'emploi de substances toxiques dans les réservoirs du mélange et des liquides
2. Lire le manuel d'utilisation et d'entretien
3. Port de combinaisons de protection obligatoire
4. Port d'oreillettes et de lunettes de protection obligatoire
5. Port d'un masque respiratoire obligatoire
6. Port de chaussures antidérapantes obligatoire
7. Port de gants obligatoire
8. Ne déverser aucun liquide dans le milieu naturel
9. Ne pas boire
10. Ne pas retirer le dispositif de protection si le ventilateur est actionné
11. Éjection de matériel depuis la machine, maintenir une distance de sécurité
12. Ne pas utiliser à sec
13. Ce symbole signale un Avertissement et une Mise en garde
14. Substance vénéneuse
15. Numéro de série
16. Label CE de conformité
17. Type de machine : **ATOMISEUR**
18. Année de fabrication

3 COMPOSANTS DE L'ATOMISEUR (FIG. 2)

1. Lance télescopique
2. Vanne d'arrêt des liquides
3. Tube des liquides
4. Diffuseur
5. Levier accélérateur
6. Levier de blocage accélérateur
7. Interrupteur d'arrêt (STOP)
8. Poignée de lanceur
9. Limiteur d'accélération
10. Doseur de liquides
11. Poire d'amorçage
12. Levier lift-starter
13. Réservoir carburant
14. Réservoir à liquides
15. Silencieux
16. Couvercle du filtre à air
17. Bouchon du réservoir de carburant
18. Bougie
19. Harnais
20. Étiquette des symboles et des consignes de sécurité

4 CONSIGNES DE SÉCURITÉ

ATTENTION

L'atomiseur est un outil de travail rapide, commode et efficace lorsqu'il est bien utilisé ; s'il est employé de façon incorrecte ou sans les précautions dues, il peut devenir un outil dangereux. Pour rendre votre travail agréable et sans risques, nous vous invitons à respecter scrupuleusement les mesures de sécurité libellées ci-après et reprises dans le manuel.

ATTENTION

Le système de mise en marche de la machine produit un champ électromagnétique de très basse intensité. Ce champ peut créer des interférences avec certains pacemakers. Pour réduire le risque de lésions graves ou mortelles, les porteurs de pacemaker devraient consulter leur médecin et le fabricant du pacemaker avant d'utiliser cette machine.

ATTENTION

Certaines normes nationales peuvent limiter l'utilisation de la machine.

1. Ne pas utiliser l'atomiseur avant de s'être informé des modalités spécifiques d'utilisation. L'opérateur inexpert devrait s'exercer avant d'utiliser la machine sur le terrain.
2. L'atomiseur ne peut être utilisé que par des personnes majeures en bonne condition physique et bien informées de son mode d'emploi.

3. ATTENTION

Ne pas utiliser l'atomiseur en conditions de fatigue physique ou sous l'effet de l'alcool ou de drogues.

4. Éviter de porter des écharpes, bracelets ou autres objets pouvant être entraînés par les pièces mobiles. Porter les EPI et plus particulièrement des gants, des lunettes de protection et un casque (voir chapitre 5 *ÉQUIPEMENTS DE PROTECTION INDIVIDUELLE*).
5. On évitera également que des personnes non autorisées ou des animaux se trouvent dans le rayon d'action de l'atomiseur lors du démarrage et en cours d'utilisation.
6. Toujours travailler en position stable et sûre.
7. Ne pas approcher les mains des pièces mobiles et n'effectuer aucune opération d'entretien lorsque le moteur tourne.
8. Contrôler quotidiennement l'atomiseur pour s'assurer que tous les dispositifs, de sécurité ou non, sont en parfait état de fonctionner.
9. Ne pas utiliser un atomiseur endommagé, mal réparé, mal monté ou modifié de manière arbitraire. Ne pas enlever, endommager ou rendre inefficace l'un des dispositifs de sécurité

10. ATTENTION

Utiliser l'atomiseur uniquement dans des lieux bien aérés. Ne pas l'utiliser dans une atmosphère explosive, dans des endroits clos ou à proximité de matières inflammables.

11. Il est interdit d'appliquer sur la prise de force de l'atomiseur des pièces mobiles non fournies par le constructeur.
12. Ne pas abandonner l'atomiseur dans l'environnement en cas de mise hors service mais le remettre au revendeur ou à un centre de collecte des déchets.
13. Ne confier ou prêter l'atomiseur qu'à des personnes qualifiées et en mesure de le faire fonctionner correctement. Remettre par la même occasion le manuel contenant le mode d'emploi à lire avant de commencer les travaux.
14. Conservez soigneusement le présent manuel et consultez-le avant d'utiliser la machine.
15. S'assurer que toutes les étiquettes avec les signaux de danger et de sécurité sont en parfaites conditions. En cas de dommage ou de détérioration, remplacez-les immédiatement (voir chapitre 2 *EXPLICATION DES SYMBOLES ET AVERTISSEMENTS DE SÉCURITÉ (Fig. 1)*).
16. Ne jamais mettre la machine en marche en l'absence des pièces mobiles. Ceci risquerait de compromettre le moteur et d'annuler la garantie.
17. Ne pas utiliser l'atomiseur à proximité d'appareils électriques et de lignes électriques.
18. Ne pas heurter ou forcer les pales des pièces mobiles, ni travailler avec des pièces mobiles endommagées.
19. Ne pas utiliser l'atomiseur avec des substances inflammables et/ou corrosives.
20. Ne pas monter les pièces mobiles sur d'autres moteurs ou transmissions motrices.
21. Ne pas entraver ou obstruer la prise d'air des pièces mobiles.
22. Ne pas utiliser l'atomiseur pour des emplois différents de ceux indiqués dans le manuel (voir chapitre 11.4 *UTILISATIONS INTERDITES*).
23. Ne pas abandonner la machine sans avoir coupé le moteur.
24. N'oubliez pas que le propriétaire ou l'opérateur sont responsables des accidents ou des dommages subis par des tiers ou des biens qui leur appartiennent.

5 ÉQUIPEMENTS DE PROTECTION INDIVIDUELLE



ATTENTION

Toujours porter les EPI pour utiliser l'atomiseur et pour toutes les phases qui prévoient la manipulation de produits antiparasitaires (transport, conservation, mélange, entretien des outils, etc). Le port d'EPI est obligatoire pour éviter que l'opérateur ne soit exposé aux produits antiparasitaires. Demander conseil au revendeur habituel pour choisir les vêtements qui répondent le mieux aux exigences.

Vérifier que les vêtements choisis ne gênent pas les mouvements. Porter des vêtements de protection près du corps. **La combinaison entière représente la solution idéale.** Ne porter aucun vêtement, écharpe, cravate ou bijou susceptible de se prendre dans les broussailles. Nouer les cheveux longs et les protéger (par exemple avec un foulard, un béret, un casque, etc.).

Porter des bottes de protection dotées de semelles antidérapantes et d'embouts en acier.



ATTENTION

Porter des lunettes ou une visière de protection. Porter un masque respiratoire homologué avant de pulvériser des produits liquides ou en poudre.

Portez des protections antibruit comme des oreillettes ou des bouchons auriculaires. Rappelez-vous d'être extrêmement prudent lorsque vous utilisez ce genre de protection car la perception des signaux acoustiques de danger (cris, alarmes, etc.) est réduite.

Porter des gants qui absorbent le plus possible les vibrations et qui protègent contre les substances chimiques.

6 ASSEMBLAGE

La machine est livrée prête à l'emploi pour les produits liquides. Disponibilité d'un kit de transformation pour les poudres.

La machina se présente comme sur les Fig. 3, Fig. 4.

6.1 MONTAGE DES TUBES/POIGNÉE

1. Enfiler la poignée (P, Fig. 3, Fig. 6) sur le tube (D).
2. Brancher le tuyau flexible (A, Fig. 3) sur le tube de sortie du ventilateur (B) à l'aide du collier serre-tube (C1). Brancher le tuyau flexible (A, Fig. 3) sur le tube télescopique (D) à l'aide du collier serre-tube (C2). Avant de serrer la vis du collier serre-tube (C1, Fig. 7), introduire le tube du câble d'accélérateur (H) et le tube des liquides (T) dans le logement prévu à cet effet.
3. Pour dégager le tuyau de rallonge (Fig. 5) qui se trouve à l'intérieur du tuyau (D), tourner la bague (M) dans la direction « cadenas ouvert ». Après avoir trouvé la bonne position, tourner la bague (M) vers la position « cadenas fermé » pour bloquer les deux tuyaux.
4. Emboîter le diffuseur (E, Fig. 4, Fig. 8) sur le tube (D) à l'aide de l'adaptateur (L). Visser le pommeau (V) dans le sens des aiguilles d'une montre.
5. Raccorder le tuyau de l'eau (X, Fig. 9), en le fixant à l'aide des deux colliers (U) aux axes du tube (D) et du diffuseur (E).

6.2 POIGNÉE

L'opérateur pourra régler la poignée en fonction de ses exigences, en dévissant le pommeau (N, Fig. 10) et en déplaçant la poignée en avant ou en arrière sur le tube. Visser le pommeau (N) après avoir trouvé la bonne position. Pour faciliter les opérations, l'opérateur pourra également tourner la poignée à droite ou à gauche (Fig. 11) durant le travail.

7 KIT ULV (FIG. 12)



AVERTISSEMENT

Le kit ULV code 365200203A doit être utilisé pour les traitements nécessitant peu de produit ou pour lesquels il ne faut pas trop mouiller les feuilles. Par conséquent, le kit ULV ne sert pas à améliorer les performances du jet vers le haut mais à réduire son volume.

Démonter le diffuseur de série et monter le nouveau (A) en utilisant l'adaptateur (B) qui doit être fixé à la lance (D) de l'atomiseur à l'aide du collier de serrage (C).

Pour obtenir une meilleure pulvérisation, il faut monter le disque ULV (E) et le filtre liquides (F). Ce dernier doit remplacer le tube en PVC déjà en place.



AVERTISSEMENT

Lors du montage du filtre liquides (F), adapter les deux tuyaux en PVC en les coupant après avoir déterminé la position correcte de la poignée.

8 DISPOSITIFS DE SÉCURITÉ ET DE CONTRÔLE ENVIRONNEMENTAL

8.1 DISPOSITIFS DE SÉCURITÉ

La machine présente les dispositifs de sécurité ci-après :

8.1.1 Bouton d'arrêt

L'interrupteur (7, Fig. 2), coupe le moteur si l'on appuie dessus.

8.1.2 Levier de blocage accélérateur

Le levier (6, Fig. 2) empêche l'actionnement involontaire du levier d'accélérateur (5, Fig. 2).

8.1.3 Vanne d'arrêt des liquides

La vanne d'arrêt des liquides (2, Fig. 2) empêche la distribution involontaire des liquides.

8.1.4 Silencieux

Le pot d'échappement réduit le niveau de bruit et éloigne les fumées d'échappement de l'opérateur. Dans les zones climatiques chaudes et sèches, le risque d'incendie augmente. Respecter les normes locales et les consignes d'entretien.



ATTENTION

Le pot d'échappement chauffe énormément durant et après l'utilisation, mais aussi lorsque le moteur tourne au ralenti. Le risque d'incendie augmente si l'on utilise l'atomiseur à proximité de matériaux inflammables.



ATTENTION

Ne pas utiliser la tronçonneuse sans son pot d'échappement ou si ce dernier est défectueux. Un pot d'échappement défectueux fait augmenter le niveau de bruit et le risque d'incendie.

8.2 DISPOSITIFS DE CONTRÔLE ENVIRONNEMENTAL

La machine présente les dispositifs de contrôle environnemental ci-après :

8.2.1 Doseur de liquides

Le doseur (10, Fig. 2) permet de doser les liquides correctement.

8.2.2 Filtre ULV

Le filtre ULV (F, Fig. 27) permet de doser les liquides correctement.

8.2.3 Limiteur d'accélération

Le limiteur (9, Fig. 2) permet de doser les liquides correctement.

9 DÉMARRAGE

FR

9.1 CARBURANT



ATTENTION

L'essence est un carburant extrêmement inflammable. Manipuler l'essence ou le mélange de carburant avec une extrême précaution. Ne pas fumer ni approcher de flammes à proximité du carburant ou de la tronçonneuse.

- Pour réduire le risque d'incendie et de brûlures, manipuler le carburant avec précaution. Il est extrêmement inflammable.
- Secouer et verser le carburant dans un récipient homologué.
- Mélanger le carburant en plein air dans un endroit sans risque d'étincelles ou de flammes.
- Placer au sol sur une zone libre, couper le moteur et le laisser refroidir avant de procéder au ravitaillement.
- Desserrer lentement le bouchon du carburant pour évacuer la pression et pour éviter que le carburant ne se déverse.
- Serrer fermement le bouchon après le ravitaillement. Sous l'effet des vibrations, le bouchon risque de se desserrer et le carburant de s'échapper.
- Essuyer le carburant qui aurait pu s'échapper du réservoir. Écarter la tronçonneuse à 3 m du lieu de ravitaillement avant de démarrer le moteur.
- Ne tenter en aucun cas de brûler le carburant déversé.
- Ne pas fumer durant le ravitaillement ou lorsque l'atomiseur est en marche.
- Stocker le carburant dans un endroit frais, sec et bien aéré.
- Ne pas stocker le carburant dans un endroit présentant des feuilles sèches, de la paille, du papier, etc.
- Conserver l'outil et le carburant dans un endroit où les vapeurs de carburant n'entreront pas en contact avec des étincelles ou des flammes libres, des ballons d'eau pour le chauffage, des moteurs électriques ou des interrupteurs, des fours, etc.
- Ne pas ôter le bouchon du réservoir lorsque le moteur tourne.
- Ne pas utiliser de carburant pour les opérations de nettoyage.
- Assurez-vous de ne pas déverser de carburant sur vos vêtements.

Cet outil est actionné par un moteur 2 temps et nécessite le prémélange d'essence et d'huile pour moteurs 2 temps. Prémélanger l'essence sans plomb et l'huile pour moteurs 2-temps dans un récipient propre homologué pour contenir de l'essence.

Carburant conseillé : ce moteur est certifié pour être alimenté en essence sans plomb pour usage automobile avec niveau d'octanes 89 ([R + M] / 2) ou supérieur.

Mélanger l'huile pour moteurs 2 temps avec l'essence en suivant les instructions sur l'emballage.

Il est conseillé d'utiliser de l'huile pour moteurs 2 temps Oleo-Mac / Efco à **2% (1:50)** spécialement formulée pour tous les moteurs 2 temps refroidis par air.

Les proportions correctes huile/essence illustrées dans la notice (Fig. A) sont adaptées à l'utilisation d'huile pour moteurs Oleo-Mac / Efco **PROSINT 2** et **EUROSINT 2** ou d'huile moteur de haute qualité équivalente (**spécifications JASO FD ou ISO L-EGD**).

FR





ESSENCE 	HUILE 	
	2% - 50:1	
ℓ	ℓ	(cm ³)
1	0,02	(20)
5	0,10	(100)
10	0,20	(200)
15	0,30	(300)
20	0,40	(400)
25	0,50	(500)

Fig. A

 **AVERTISSEMENT**
Ne pas utiliser d'huile pour automobiles ou pour moteurs hors-bord 2 temps.

 **AVERTISSEMENT**

- **N'acheter que la quantité de carburant nécessaire en fonction des consommations personnelles ; ne pas en acheter plus qu'il n'en sera utilisé en un ou deux mois.**
- **Conserver l'essence dans un récipient hermétique, dans un endroit frais et sec.**

 **AVERTISSEMENT**
Pour le mélange, ne jamais utiliser un carburant dont le pourcentage d'éthanol dépasse 10% ; sont admis le gazole (mélange essence/éthanol) avec un pourcentage d'éthanol jusqu'à 10% ou le carburant E10.

REMARQUE
 Ne pas préparer plus de mélange que la quantité requise pour l'utilisation ; ne pas laisser le mélange dans le réservoir ou dans le bidon trop longtemps. Il est conseillé d'utiliser le stabilisateur pour carburant **Emak ADDITIX 2000** réf. 001000972A qui permet de conserver le mélange pendant 12 mois.



AVERTISSEMENT

L'essence alkylée ne présente pas la même densité que l'essence normale. Les moteurs mis au point à l'essence normale peuvent nécessiter un réglage différent du carburateur. Pour cette opération, s'adresser à un Centre d'Assistance Agréé.

9.2 RAVITAILLEMENT

FR



ATTENTION

Respecter les consignes de sécurité sur la manipulation du carburant. Toujours couper le moteur avant de procéder au ravitaillement. Ne jamais faire l'appoint de carburant lorsque le moteur tourne ou s'il est encore chaud. Rester à au moins 3 m de la zone de ravitaillement avant de démarrer le moteur. NE PAS FUMER !

1. Secouer le jerrycan du mélange avant de procéder au ravitaillement.
2. Nettoyer la surface autour du bouchon de carburant afin d'éviter toute contamination.
3. Dévisser lentement le bouchon de carburant.
4. Verser soigneusement le mélange de carburant dans le réservoir. Éviter de renverser du carburant.
5. Avant de remonter le bouchon de carburant, nettoyer et inspecter le joint d'étanchéité.
6. Remonter immédiatement le bouchon de carburant et le serrer manuellement. Essuyer tout déversement de carburant



ATTENTION

Vérifier si le carburant fuit et, le cas échéant, éliminer les fuites avant d'utiliser la tronçonneuse. Si nécessaire, faire appel au service d'assistance auprès de votre revendeur.

Vérifier que tous les robinets soient fermés avant de mettre la machine en marche.

9.2.1 Moteur noyé

- Soulever la coiffe de la bougie (3, Fig. 13).
- Dévisser et sécher la bougie.
- Ouvrir le papillon à fond.
- Actionner le lanceur à plusieurs reprises de façon à vider la chambre de combustion.
- Remonter la bougie et emboîter la coiffe en appuyant dessus avec **force**.
- Basculer l'interrupteur de marche/arrêt sur I, la position de démarrage
- Passer le levier du démarreur sur la position OUVRIER, même si le moteur est froid
- Démarrer le moteur.

9.3 DÉMARRAGE MOTEUR

S'assurer que le levier de l'accélérateur (B, Fig. 14) fonctionne correctement et que le limiteur d'accélération (C) se trouve sur le minimum. Charger le carburateur en appuyant plusieurs fois sur la boule (D, Fig. 15). Mettre le levier de démarreur (E, Fig. 16) en position « FERMER ». Poser le souffleur sur le terrain en position stable. Tenir fermement le souffleur (Fig. 17) et tirer énergiquement plusieurs fois sur la corde d'allumage jusqu'à ce que le souffleur démarre. **Attendre 10 secondes** puis actionner le levier d'accélérateur (B, Fig. 14) pour déverrouiller le dispositif de démarrage automatique. Le levier du starter (E, Fig. 16) doit alors retourner dans sa position initiale « OPEN ».

FR

ATTENTION

Lorsque le moteur est déjà chaud, ne pas utiliser le démarreur automatique (E, Fig. 16) pour l'amorçage.

9.4 RODAGE MOTEUR

Le moteur atteint sa puissance maximale au bout de 5÷8 heures de travail.

Au cours de cette période de rodage, ne pas faire tourner le moteur à vide au régime maxi pour lui éviter des efforts inutiles.

ATTENTION

Durant le rodage, ne pas modifier la carburation en vue d'augmenter la puissance ; cela risque seulement d'endommager le moteur.

REMARQUE

Il est normal qu'un moteur neuf dégage de la fumée durant et après la première utilisation.

10 ARRÊT DU MOTEUR

Mettre le levier de l'accélérateur (B, Fig. 18) et le limiteur (C) sur le ralenti. Couper le moteur en appuyant sur le bouton d'arrêt STOP (A). Vérifier que tous les robinets soient fermés avant d'éteindre la machine.

11 UTILISATION

11.1 CONTRÔLE DES PROTECTIONS

ATTENTION

Procéder aux contrôles de sécurité ci-après, après avoir utilisé la machine et chaque fois que celle-ci tombe ou subit un choc.

- S'assurer que les poignées sont propres, sèches et fixées correctement et fermement à la machine.
- Vérifier si les sangles sont fixées sur les bonnes positions.
- Vérifier si les vis présentes sur la machine sont fixées correctement.

- Vérifier que les passages (grilles) de l'air de refroidissement ne soient pas obstrués.
- S'assurer que la machine ne présente aucun signe d'usure ou de dommage.
- Vérifier si le levier d'accélérateur et le levier de verrouillage de l'accélérateur se déplacent librement.
- Faire un essai et s'assurer de l'absence de toute vibration ou bruit anormal.
- S'assurer que le levier d'accélérateur et le levier de verrouillage de l'accélérateur retournent rapidement en position neutre après avoir été relâchés.
- S'assurer que le levier d'accélérateur reste bloqué après que l'opérateur aura appuyé uniquement sur celui-ci.
- S'assurer que tous les tuyaux du liquide sont fixés correctement.

11.2 CONSIGNES D'UTILISATION

L'atomiseur de cette série est conçu pour l'agriculture. Les matériaux utilisés résistent aux produits chimiques d'arrosage (ou de désherbage) employés communément en agriculture à la date de fabrication de la machine.

Tout autre emploi est interdit. Le fabricant ne répond pas en cas de dommages dus à des produits agressifs, épais ou ayant tendance à coller.



ATTENTION

L'utilisation de la machine est strictement réservée à des personnes majeures.

Ce manuel concerne les atomiseurs à dos avec ventilateurs axiaux pour les traitements antiparasitaires dans les vergers et les vignes, dans les plantations extérieures en rangées.

Organiser méticuleusement le travail. Ne pas commencer à travailler avant d'avoir défini avec précision la zone de travail.

Ne pas déverser de produits liquides pendant le remplissage du réservoir. Dans le cas contraire, récupérer le liquide et nettoyer le terrain puis éliminer les produits conformément aux lois locales.

En cas de chute accidentelle durant le travail, couper le moteur et détacher la sangle pour le libérer du poids de la machine avant de se relever.

Si la machine tombe sur le sol, s'assurer que tous les commandes et les protections fonctionnent correctement avant de la réutiliser.

Si le liquide est mal éjecté, interrompre le travail et faire vérifier les gicleurs à un centre d'assistance agréé.



ATTENTION

Vérifier continuellement la zone de travail : ne pas diriger le jet vers des personnes ou des animaux. Coupez le moteur dès qu'une personne s'approche.

11.3 PRÉCAUTIONS POUR LA ZONE DE TRAVAIL

- Ne pas travailler à proximité de fils électriques ou de bâtiments en tout genre.

- Travailler uniquement lorsque la visibilité et l'éclairage sont suffisants.
- Ne pas reculer.
- Arrêter le moteur avant de poser la machine.
- Soyez particulièrement attentif et vigilant lorsque vous portez des protections car de tels équipements peuvent limiter la capacité d'entendre les signaux sonores d'avertissement (alarmes, signaux d'avertissement, etc.).
- Soyez particulièrement prudent lorsque vous travaillez sur les terrains en pente ou accidentés.

11.4 UTILISATIONS INTERDITES

L'utilisation est strictement interdite avec les produits suivants :

- Liquides épais ou poisseux.
- Produits corrosifs et acides.
- Peintures en tous genres.
- Solvants et dissolvants pour peintures en tous genres.
- Combustibles ou lubrifiants en tous genres.
- GPL ou gaz en tous genres.
- Liquides inflammables en tous genres.
- Liquides alimentaires d'origine animale et humaine.
- Produits contenant des granulés ou des parties solides consistantes.
- Mélanges de plusieurs produits chimiques incompatibles entre eux.
- Engrais liquides noirs ou en suspension contenant des grumeaux et/ou particulièrement épais.
- Liquides dont la température dépasse 40 °C.
- Ne pas utiliser l'atomiseur pour le sablage ou des opérations similaires.
- La machine n'est pas conçue pour résister en cas d'explosion ou d'incendie du matériau contenu.
- Tous les produits ne rentrant pas dans l'utilisation spécifique de la machine.
- **Ne pas utiliser l'atomiseur pour éteindre un incendie. L'atomiseur n'est pas un dispositif anti-incendie.**
- Ne jamais poser la machine sur un plan incliné. Risque d'instabilité.

11.5 FONCTIONNEMENT DE COURTOISIE

- Respecter les normes locales et les réglementations concernant l'utilisation de l'atomiseur. Ne pas l'utiliser tôt le matin ou très tard dans le courant de la journée.
- Contrôler la direction et l'intensité du vent. Ne pas diriger le jet vers des personnes, des animaux, des automobiles ou des maisons.
- Ne jamais diriger le jet vers des fenêtres ou des portes ouvertes.

- Toujours rester attentif aux personnes qui passent.
- Ne pas laisser l'atomiseur allumé sans surveillance.
- Programmer la plus basse vitesse possible pour travailler.

11.6 RÉDUCTION DES POUSSIÈRES

- Ne pas utiliser l'atomiseur pour déplacer des matériaux excessivement poussiéreux.
- Ne jamais diriger le jet d'air sur les matériaux suivants :
 - Grande quantité de gravier ou gravier poussiéreux.
 - Déchets de chantiers de construction.
 - Poussière de plâtre.
 - Poussière de ciment et béton.
 - Couche superficielle sèche des jardins.
 - Matériaux en combustion.
 - Poudres de silicates.
 - Matériaux contenant de l'amiante.

11.7 UTILISATION DE PRODUITS CHIMIQUES

Tous les produits antiparasitaires ou désherbants peuvent s'avérer dangereux pour l'homme et l'environnement s'ils ne sont pas utilisés correctement ou s'ils sont utilisés par mégarde. Avant d'utiliser des produits chimiques, vérifier que la loi le permet.

Il est conseillé de confier leur utilisation exclusivement à des personnes formées (autorisation) et uniquement après avoir lu attentivement les consignes d'utilisation présentes sur l'emballage.



ATTENTION

Utiliser l'atomiseur uniquement avec des produits antiparasitaires approuvés par les autorités nationales ou locales compétentes sur les produits à utiliser avec un atomiseur à dos actionné par un moteur essence.



ATTENTION

Certains produits phytosanitaires, surtout si leur concentration est élevée, peuvent s'avérer agressifs pour les composants de la machine ; en cas de doute ou pour toute information sur les caractéristiques des produits utilisés, consulter les services d'assistance chargés des produits phytosanitaires.

11.8 TRAITEMENT AUX PRODUITS PHYTOPHARMACEUTIQUES

Avant d'utiliser un produit phytopharmaceutique, lire ses consignes d'utilisation. Observer les consignes concernant le mélange, l'application, les équipements de protection individuelle, la conservation et l'élimination.

Respecter les normes sur le traitement aux produits phytopharmaceutiques.



ATTENTION

Les produits phytopharmaceutiques peuvent contenir des substances nocives pour les personnes, les animaux, la végétation et l'environnement ; risque d'intoxication et de lésions mortelles !

L'utilisation des produits phytopharmaceutiques doit être confiée à des personnes formées pour ce type de traitement et pour les opérations de secours qui en découlent.

FR

S'assurer de toujours avoir à portée de main les consignes d'utilisation ou les étiquettes des produits phytopharmaceutiques afin de pouvoir informer immédiatement le médecin en cas d'urgence. En cas d'urgence, suivre les recommandations présentes sur l'étiquette ou les consignes prévues sur l'emploi du produit phytopharmaceutique.

Préparation du mélange

Ajouter des produits phytopharmaceutiques à un mélange uniquement à partir des indications du producteur ; un mauvais dosage peut provoquer des vapeurs toxiques ou un mélange explosif.

- Ne jamais pulvériser de produits phytopharmaceutiques non dilués.
- Toujours préparer le mélange en plein air ou dans les locaux bien aérés.
- Préparer uniquement la quantité nécessaire pour éviter de conserver des restes de produit.
- S'il s'avère nécessaire de mélanger plusieurs types de produits phytopharmaceutiques, suivre les indications du producteur ; un mauvais dosage peut provoquer des vapeurs toxiques ou un mélange explosif.
- Ne mélanger plusieurs produits phytopharmaceutiques que s'ils ont été homologués par le producteur.

Remplissage du réservoir

- Toujours verser les produits phytopharmaceutiques en plein air ou dans les locaux bien aérés.
- Placer l'atomiseur sur une surface plane pour s'assurer qu'il ne se retournera pas ; ne pas remplir le réservoir au-delà du repère de niveau maximum.



ATTENTION

Ne pas tenir l'atomiseur sur les épaules durant le remplissage ; risque de blessures !

- Préparer uniquement la quantité de produit phytopharmaceutique nécessaire pour éviter de conserver inutilement des restes.
- Fermer le robinet de dosage avant le remplissage.
- Verser l'eau du réseau en évitant de plonger le tuyau dans le mélange ; toute dépression sur le réseau pourrait faire remonter le liquide dans les conduits.
- Avant de verser le mélange de produits phytopharmaceutiques, tester le fonctionnement de l'atomiseur à l'eau douce et vérifier l'étanchéité de tous les composants.
- Après avoir rempli le réservoir, fermer hermétiquement son couvercle.

Utilisation

Ne pas souffler dans les gicleurs ou dans d'autres petites pièces par la bouche.

11.9 CONSIGNES À SUIVRE POUR L'UTILISATION DE PRODUITS CHIMIQUES

Quelques recommandations pour éviter tout dommage ou accident :

- Régler les paramètres de l'atomiseur pour éviter que les substances pulvérisées ne soient déviées en présence de vent.
- Ne pas diriger la lance de l'atomiseur face au vent par rapport à l'opérateur.
- Stocker attentivement les produits dans un lieu protégé et dont l'accès sera interdit aux étrangers et aux enfants.
- Manipuler les produits avec précaution et porter des gants en caoutchouc anti-acide, des lunettes - masques ou casques dotés de filtres - des combinaisons réalisées dans des tissus hydrofuges ou TIVEK, des bottes en caoutchouc ou similaires.
- En cas d'ingestion de produits chimiques ou de contact avec les yeux, consulter un médecin en lui confiant l'étiquette du produit ingéré.
- Changer immédiatement les vêtements de travail s'ils ont été salis par les produits phytopharmaceutiques.
- Certains produits phytopharmaceutiques nécessitent le port de vêtements imperméables aux liquides.
- Pour travailler au-dessus de la tête, porter également une coiffure de protection imperméable aux liquides.
- Avant de les réutiliser, laver à fond tous les vêtements qui sont entrés en contact avec le mélange chimique, qu'il soit pur ou dilué.
- Ne pas fumer, ne pas boire ni manger durant la préparation ou la distribution du mélange et à proximité ou à l'intérieur des zones traitées.
- Procéder au traitement en respectant les distances de sécurité par rapport aux agglomérations, aux cours d'eau, aux routes, aux centres sportifs, aux jardins publics et aux sentiers destinés au public.
- Laver à fond les récipients contenant les produits phytopharmaceutiques ; les rincer plusieurs fois à l'eau propre puis les ranger, secs, dans des sachets en plastique. Les liquides de lavage peuvent être utilisés pour le traitement
- Les récipients vides doivent être confiés à des centres de collecte appropriés, conformément à la loi nationale et aux directives adoptées au niveau territorial. Ne jamais jeter les récipients dans la nature et ne les réutiliser sous aucun prétexte.
- Après l'avoir utilisé, laver à fond l'atomiseur en diluant les résidus avec une quantité d'eau au moins 10 fois supérieure au résidu en question en redistribuant le mélange obtenu sur le terrain.
- En cas d'utilisation de produits chimiques agressifs, intensifier le contrôle des membranes ; après chaque utilisation de l'hydroxyde de cuivre, laver le circuit.
- Prévoir de l'eau propre à proximité de l'endroit où le traitement est effectué.

11.10 CONSERVATION DES PRODUITS CHIMIQUES

- Durant les pauses, ne pas exposer l'appareil directement aux rayons du soleil et à des sources de chaleur.
- Conserver et transporter le produit phytopharmaceutique uniquement dans des récipients homologués.
- Ne pas conserver le produit phytopharmaceutique dans des récipients destinés aux aliments, boissons et aliments pour les animaux.
- Ne pas conserver le produit phytopharmaceutique à proximité d'aliments, boissons et aliments pour les animaux.

FR

11.11 ÉLIMINATION DES PRODUITS CHIMIQUES

Ne pas déverser les restes de produit phytopharmaceutique et de lavage de l'atomiseur dans les eaux de surface ou dans les égouts, dans les rigoles d'écoulement urbaines, dans les fosses d'écoulement et de drainage.

11.12 PRÉCAUTION CONTRE LES INCENDIES

Ne pas approcher de flammes ou de sources de chaleur de l'atomiseur.

11.13 CONDITIONS MÉTÉOROLOGIQUES

Il est conseillé de procéder au traitement tôt le matin ou en fin d'après-midi et surtout d'éviter les heures les plus chaudes de la journée.

Ne jamais procéder au traitement en prévision de pluie, en cas de pluie ou de brouillard.

Ne pas procéder au traitement en présence de vent fort ou si sa vitesse est supérieure à 3 m/s.

11.14 UTILISATION

1. Régler la sangle de sorte que la machine résulte facile à porter (Fig. 19).
2. Remplir le réservoir des liquides (Fig. 20). Fermer le bouchon (D) en vérifiant son étanchéité.



ATTENTION

Le réservoir à liquides (Fig. 21) présente différents niveaux servant à ne pas dépasser les valeurs recommandées qui sont de 30 kg pour les hommes et de 20 kg pour les femmes.

3. En présence d'une autre personne pouvant aider l'opérateur à poser l'appareil sur ses épaules, s'assurer que :
 - Le moteur tourne au ralenti.
 - Le deuxième opérateur ne se trouve pas dans la zone d'échappement des gaz et qu'il ne les respire pas.
 - Le robinet des liquides est fermé.
 - Le deuxième opérateur ne se trouve pas devant la lance.

- Le deuxième opérateur quitte la zone de travail immédiatement avant d'utiliser la machine.
4. Avant de démarrer le moteur, s'assurer que le robinet des liquides est fermé (Fig. 22).
 5. Démarrer le moteur en respectant les procédures jointes (voir chapitre 9.3 *DÉMARRAGE MOTEUR*).
 6. Ouvrir le robinet des liquides (Fig. 22).
 7. Régler le débit des liquides à travers le doseur (E, Fig. 23).

La vitesse du jet d'air de soufflage se règle en agissant sur l'accélérateur (B, Fig. 14).

Choisir la vitesse la plus adaptée selon l'opération prévue.

Après l'avoir trouvée et pour pouvoir la conserver et la retrouver rapidement avec précision, il est possible d'utiliser le limiteur d'accélération (C, Fig. 14).

On obtient le régime maximum lorsque le limiteur (C) est tout en haut.



ATTENTION

- **Ne pas s'incliner en avant ; risque de blessures.**
- **Ne pas travailler sur une échelle ou dans une position instable.**
- **Ne pas travailler à proximité de lignes électriques sous tension ; risque mortel d'électrocution.**



ATTENTION

Vérifier la zone adjacente : ne jamais utiliser le souffleur vers d'autres personnes ou des animaux. Le souffleur pourrait éjecter vers le haut de petits objets à grande vitesse.

Une fois le travail terminé, poser l'appareil sur une base plane non inflammable. Ne pas la poser à proximité de matériaux facilement inflammables (comme des copeaux de bois, de l'écorce, de l'herbe sèche et du carburant) ; **risque d'incendie.**



AVERTISSEMENT

Le kit ULV doit être utilisé pour les traitements nécessitant peu de produit ou pour lesquels il ne faut pas trop mouiller les feuilles. Par conséquent, le kit ULV ne sert pas à améliorer les performances du jet vers le haut mais à réduire son volume.

11.14.1 Réglage de la largeur du jet (Fig. 24, Fig. 25)

L'angle d'ouverture du jet se règle facilement d'une seule main et sans interrompre le travail, afin de l'adapter à la taille de la culture à traiter.

11.14.2 Réglage de la pulvérisation (Fig. 26, Fig. 27, Fig. 28)

Disponibilité du Kit ULV (Fig. 26) assurant une pulvérisation parfaite des liquides pour un traitement précis évitant tout gaspillage. Le filtre ULV (F, Fig. 26, Fig. 27) présente 6 orifices calibrés. Mettre l'orifice choisi face à l'ouverture (G, Fig. 28) du couvercle (H). La pulvérisation

puissante assurée par les orifices calibrés permet à l'opérateur de travailler de longues heures sans devoir s'arrêter.

 **ATTENTION**

Il est particulièrement important de monter le filtre à liquides (L, Fig. 26) pour éviter de boucher les orifices calibrés du filtre ULV (F).

FR

 **ATTENTION**

Ne jamais enlever la grille (D, Fig. 29) lorsque le moteur tourne. Le ventilateur (E) pourrait blesser grièvement l'opérateur au niveau des mains.

Lors de l'utilisation d'un autre type de liquide, laver à fond le réservoir et les tuyaux à l'eau courante.

Vider le réservoir après chaque utilisation : couper le moteur avant d'ouvrir la vanne d'arrêt des liquides (2, Fig. 2) en mettant la pointe de la lance sur une position inférieure par rapport au réservoir. Récupérer le liquide qui s'échappe dans un récipient et l'éliminer selon les lois en vigueur.

12 TRANSPORT

Transporter l'atomiseur après avoir éteint le moteur.

 **ATTENTION**

Pour transporter l'atomiseur sur un véhicule, s'assurer qu'il y est fixé correctement à l'aide de sangles. Transporter l'atomiseur en position verticale, réservoir vide, et s'assurer également que les consignes pour le transport de ce genre de machine ont été respectées.

13 ENTRETIEN

Suivre nos instructions pour les opérations de manutention

Ne pas effectuer de son propre chef des opérations ou des réparations qui ne relèvent pas de l'entretien ordinaire. S'adresser à cet effet à des agents spécialisés et agréés

Ne pas utiliser de carburant (mélange) pour des opérations de nettoyage.

Retirer le capuchon de la bougie à chaque opération d'entretien, de nettoyage ou de réparation.

 **ATTENTION**

Durant les opérations d'entretien et de maintenance, il faut toujours porter des gants de protection. Ne pas effectuer les opérations d'entretien avec le moteur chaud.



ATTENTION

Les conséquences d'un mauvais entretien, l'utilisation de composants non originaux et le démontage des dispositifs de sécurité peuvent mettre l'opérateur en danger et endommager les plantes traitées.

13.1 CONFORMITÉ DES ÉMISSIONS GAZEUSES

Ce moteur, incorporé au système de contrôle des émissions, doit être géré, utilisé et entretenu conformément aux instructions citées dans le manuel de l'utilisateur de sorte que les performances en matière d'émissions respectent les lois applicables aux engins mobiles non routiers.

Le système de contrôle des émissions du moteur ne doit faire l'objet d'aucune manipulation frauduleuse intentionnelle et doit toujours être utilisé correctement.

Tout fonctionnement, utilisation et entretien incorrect de la machine risque de compromettre le système de contrôle des émissions au point de ne plus respecter les lois applicables ; dans ce cas, réparer immédiatement toute anomalie du système et rétablir les conditions applicables.

Quelques exemples, incomplets, de fonctionnement, utilisation ou entretien incorrects :

- Forcer ou casser les dispositifs de dosage du carburant.
- Utiliser du carburant et/ou de l'huile moteur ne répondant pas aux caractéristiques citées au chapitre 9.1 *CARBURANT*.
- Utiliser des pièces de rechange non originales, par exemple des bougies, etc.
- Ne pas procéder, ou procéder de façon incorrecte, à l'entretien du système d'échappement ; ne pas respecter les intervalles d'entretien du silencieux, de la bougie, du filtre à air, etc.



ATTENTION

Si ce moteur a fait l'objet d'une manipulation frauduleuse, la certification UE sur les émissions perd sa validité.

Le niveau de CO₂ de ce moteur est disponible sur le site Internet (www.myemak.com) Emak, à la section « Matériels de jardin ».



ATTENTION

Durant les opérations d'entretien et de maintenance, il faut toujours porter des gants de protection. Ne pas effectuer les opérations d'entretien avec le moteur chaud.



ATTENTION

Le non-respect des consignes sur l'aiguisage augmente considérablement le risque de contrecoup.

13.2 FILTRE À AIR

Si la puissance du moteur devait diminuer sensiblement, ouvrir le couvercle (A, Fig. 30) et vérifier le filtre à air (B). Le remplacer s'il est contaminé ou endommagé. Avant de monter un filtre neuf, éliminer la saleté grossière à l'intérieur du couvercle et sur la zone autour du filtre.

13.3 FILTRE À CARBURANT

Vérifier régulièrement les conditions du filtre à carburant (C). Le remplacer en cas d'encrassement excessif (Fig. 31).

13.4 FILTRE À LIQUIDES

Laver le filtre (D, Fig. 34) dans un liquide détergent propre, non inflammable (eau chaude et savon par exemple) et le faire sécher.

13.5 FILTRE ULV

Nettoyer les six orifices calibrés (Fig. 35) à l'air comprimé.

13.6 MOTEUR

Nettoyer régulièrement les ailettes du cylindre avec un pinceau ou au jet d'air comprimé (Fig. 32). Les impuretés incrustées sur le cylindre peuvent entraîner une surchauffe dangereuse du moteur.

13.7 BOUGIE

Il est recommandé de nettoyer périodiquement les bougies et de contrôler l'écartement des électrodes (Fig. 33). Utiliser une bougie NGK BPMR6A ou d'une autre marque d'un degré thermique équivalent.

13.8 GRILLE DE PROTECTION

Nettoyer régulièrement la grille de protection du ventilateur (Fig. 36) pour éliminer débris et saleté.

ATTENTION

Ne jamais enlever la grille (Fig. 36) lorsque le moteur tourne. Le ventilateur pourrait blesser grièvement l'opérateur au niveau des mains.

13.9 SILENCIEUX (FIG. 37)

ATTENTION

Ce pot d'échappement est doté d'un catalyseur ce qui assure au moteur la conformité aux conditions sur les émissions. Ne jamais modifier ni déposer le catalyseur : toute modification est une violation à la loi.

ATTENTION

Les silencieux dotés de catalyseur deviennent très chauds durant l'utilisation et restent ainsi longtemps après avoir éteint le moteur. Cette situation se présente même lorsque le moteur tourne au ralenti. Vous risquez de vous brûler en le touchant. Risque d'incendie !

ATTENTION

Ne pas utiliser la machine si le silencieux est endommagé, absent ou s'il a été modifié. Un silencieux mal entretenu augmente le risque d'incendie et de perte auditive.

AVERTISSEMENT

Remplacer le pot d'échappement s'il est endommagé. S'il se bouche fréquemment, le rendement du catalyseur s'en trouve réduit.

FR

13.10 GROUPE DE DÉMARRAGE

ATTENTION

Le ressort hélicoïdal est sous tension et pourrait voler loin en causant des blessures graves. Ne jamais essayer de le démonter ou de le modifier.

13.11 JOINTS

L'emploi de produits chimiques, particulièrement nocifs pour les mélanges de caoutchouc nitrile, peut casser prématurément les membranes ; intensifier les contrôles dans ces conditions. En cas de traitements à l'hydroxyde de cuivre, s'assurer de la propreté parfaite du circuit en le lavant après chaque utilisation.

13.12 CARBURATEUR

Avant de régler le ralenti, nettoyer le filtre à air (B, Fig. 30) et réchauffer le moteur. Ce moteur est conçu et construit conformément au Règlement (EU) 2016/1628.

ATTENTION

Ne pas manipuler le carburateur.

La vis du régime minimal (T, Fig. 38) est réglée pour que le moteur tourne à 2100 ± 100 tours/minute.

13.13 ENTRETIEN EXTRAORDINAIRE

En fin de saison, en cas d'utilisation intense, ou tous les deux ans en cas d'utilisation normale, il convient de demander à un technicien spécialisé du réseau d'assistance d'exécuter un contrôle général.

ATTENTION

Toutes les opérations d'entretien qui ne sont pas décrites dans le présent manuel doivent être effectuées dans les centres d'assistance agréés du constructeur. Pour garantir le fonctionnement régulier et constant de l'appareil, veillez à ce que les remplacements éventuels de pièces détachées soient effectués exclusivement avec des PIÈCES DÉTACHÉES D'ORIGINE.

Toute modification non autorisée et/ou utilisation d'accessoires non originaux peut entraîner des blessures graves ou mortelles à l'opérateur ou à des tiers.

14 STOCKAGE

Nettoyer à fond l'appareil après chaque traitement en le lavant avec de l'eau puis en l'essuyant. Les appareils sales s'avèrent particulièrement dangereux pour les personnes et encore plus pour les enfants. Il est interdit de déverser les résidus de lavage dans la nature pour ne pas polluer les nappes souterraines. Distribuer les résidus en repassant sur le terrain ou sur les cultures où cela ne produit aucune altération.

FR

ATTENTION

Ne pas renverser la machine pour faire sortir les résidus de liquide du réservoir.

Lorsque l'appareil doit être stocké pendant de longues périodes :

- Faire fonctionner l'atomiseur avec de l'eau pure et ne pas oublier de l'essuyer
- Vidanger et nettoyer le réservoir de carburant dans un lieu bien aéré Pour vider le carburateur, démarrer le moteur et en attendre l'arrêt (le fait de laisser du mélange dans le carburateur pourrait endommager les membranes).
- Les procédures de mise en service après un remisage hivernal sont les mêmes que pour le démarrage normal de la machine (voir chapitre 9 *DÉMARRAGE*).
- Éliminer le carburant et l'huile conformément aux normes et en respectant l'environnement.
- Nettoyer à fond les fentes de la grille de protection (Fig. 36), le filtre à air (B, Fig. 30), les ailettes du cylindre (Fig. 32) et les tuyaux.

ATTENTION

Après avoir démonté le réservoir à liquides pour le nettoyer, le remonter en ayant soin :

- **d'introduire les trois joints toriques (A, Fig. 39) dans leur logement après les avoir lubrifiés à la silicone liquide.**
- **d'introduire le joint du réservoir (C, Fig. 40) dans son logement après l'avoir lubrifié à la silicone liquide.**

Ces mesures garantiront la bonne étanchéité du circuit des produits liquides.

- Entreposez la machine dans un endroit sec, de préférence sans le mettre en contact direct avec le sol et à l'écart de toute source de chaleur.

15 PROTECTION DE L'ENVIRONNEMENT

La protection de l'environnement est un aspect fondamental et prioritaire de l'utilisation de la machine, au bénéfice de la vie civile et sociale du contexte dans lequel on vit.

- Éviter de gêner le voisinage.
- Respecter scrupuleusement les règlements locaux en matière d'élimination des emballages, huiles, essence, batteries, filtres, pièces endommagées ou tout élément à fort impact écologique ; ces résidus ne doivent pas être jetés aux ordures, mais doivent être séparés et remis aux centres de collecte spécialisés qui pourvoient au traitement des déchets.

Démolition et élimination

Lorsque l'atomiseur devra être mis au rebut à sa fin de vie utile, le laver à fond pour éliminer toute trace de produit chimique.

Lors de la mise hors service, ne pas abandonner la machine dans la nature, mais s'adresser à un centre de collecte.

Une grande partie des matériaux utilisés pour la fabrication de la tronçonneuse sont recyclables ; tous les métaux (acier, aluminium, laiton) peuvent être remis à un ferrailleur. Pour plus d'informations, contactez le centre de récupération des déchets de votre région. L'élimination des dérivés de démolition de la machine devra se faire dans le respect de l'environnement, en évitant de polluer le sol, l'air et l'eau.

FR

Dans tous les cas respecter les législations et règlements en vigueur en la matière.

Lors de la démolition du souffleur, détruire également l'étiquette du marquage CE ainsi que le présent manuel.

16 PRÉPARATION DE LA MACHINE POUR LA PULVÉRISATION DE PRODUITS SOUS FORME DE POUDRE

Kit pour la pulvérisation de poudres EN OPTION (Fig. 41) :

1. Groupe de dosage
2. Levier de commande
3. Câble antistatique muni d'une chaînette

16.1 PRÉPARATION

- Introduire le tuyau (A, Fig. 42) dans le support (B). Fixer le support (B) au dispositif agitateur des poudres (D) à travers les trois vis (C).
- Dévisser les deux pommeaux (E, Fig. 43) pour dégager le réservoir et pouvoir le démonter. Les deux pommeaux (E) devront être réutilisés pour fixer le réservoir sur le support pour poudres.
- Ôter le réservoir (F, Fig. 44) et le convoyeur (G).
- Dévisser les six vis (H, Fig. 45) pour démonter le support du réservoir à liquides (L).
- Ôter le filtre (M, Fig. 46) et le tube (N) du groupe réservoir après avoir démonté le collier (P, Fig. 44).
- Démonter la pompe booster (P, Fig. 47) en dévissant les trois vis (R). Détacher les trois tubes en ôtant les trois colliers (S).



ATTENTION

Ne pas utiliser la pompe booster pour pulvériser des produits en poudre. Cela pourrait l'endommager irrémédiablement.

- Démonter le diffuseur (T, Fig. 48) et le tube (U) en ôtant le collier (V).

16.2 MONTAGE DU KIT

- Monter la commande du doseur (A, Fig. 49) sur la poignée (B) à l'aide des quatre vis (C, Fig. 50). Le jet des poudres se règle en tournant le levier (D) sur les positions de 1 (débit minimum) à 20 (débit maximum).
- Monter le groupe de dosage (E, Fig. 51) à l'aide des six vis (F).

ATTENTION

Faire attention en introduisant les trois joints toriques (G) dans leur logement après les avoir lubrifiés à la silicone liquide. Le non-respect de cette opération compromet l'étanchéité.

- Introduire le convoyeur (H, Fig. 52) dans son logement.

ATTENTION

Faire attention en introduisant le joint du réservoir (L) dans son logement après l'avoir lubrifié à la silicone liquide. Le non-respect de cette opération compromet l'étanchéité.

- Monter le réservoir des poudres (M, Fig. 53) en le fixant à l'aide des deux pommeaux (N). Récupérer les deux pommeaux (N) sur le support pour produits liquides.
- Ôter le bouchon (P, Fig. 54) et démonter le collier (R) pour dégager le tuyau flexible (S). Introduire le câble (T, Fig. 55) dans le tuyau flexible (S). Fixer ensuite le câble antistatique (T, Fig. 56) et la chaînette (U) sur le coude (V) avec la vis (Z) et l'écrou (K). Le câble (T) doit rester logé à l'intérieur du tube afin de « capturer » les charges électrostatiques qui seront déchargées vers le sol via la chaînette (U). Lors du montage du tuyau flexible (S), faire attention au cran de couplage. Lors du remontage du collier (R), introduire les câbles flexibles de l'accélérateur et le la commande de dosage des poudres dans l'œillet.

ATTENTION

Il est impératif de toujours utiliser la chaînette (U, Fig. 55, Fig. 56). La non-utilisation peut provoquer la combustion des poudres plus inflammables (soufre, etc.) à cause des décharges électrostatiques.

ATTENTION

Selon le cas, suivre les prescriptions du chapitre 11.8 *Traitement aux produits phytopharmaceutiques*.

Ne pas pulvériser de soufre ou de produits contenant du soufre en poudre ; il s'agit de produits particulièrement explosifs dont la température d'inflammabilité est très basse.

16.2.1 Système de mise à la terre

Le fait d'utiliser des produits en poudre peut provoquer des décharges électrostatiques pouvant créer des étincelles.

Le risque augmente en cas de :

- Conditions climatiques extrêmement sèches.

- L'utilisation de produits phytopharmaceutiques en poudre produisant une forte concentration de poudre.

Pour réduire le risque d'étincelles, le système de mise à la terre doit être entièrement monté sur l'appareil. Il comprend un fil conducteur du système de soufflage, relié à une chaîne métallique. Pour pouvoir dévier les charges électrostatiques, la chaîne en métal doit toucher un fond conducteur.



Ne pas travailler sur un fond non conducteur (par ex, plastique ou asphalte).



ATTENTION

Ne pas travailler si le système de mise à la terre est absent ou défectueux.

17 DONNÉES TECHNIQUES

Cylindrée	cm ³	61,3	
Moteur		2-temps EMAK	
Puissance	kW	3,3	
Régime maxi moteur	min ⁻¹	8100 ± 200	
Régime minimum	min ⁻¹	2100 ± 100	
Capacité du réservoir à carburant	 cm ³	2150 (2,15 l)	
Démarrage facilité		Oui	
Starter automatique (lift-starter)		Oui	
Primer carburateur		Oui	
Capacité du réservoir principal	cm ³	16000 (16 l)	
Poids à vide (poids pleine charge)	kg	14 (30)	
Dimensions	mm	320 x 430 x 760	
Débit des poudres	kg/min	2 (poudres)	11 (granulés)
Débit d'air du ventilateur	m ³ /min	20	
Débit des liquides	l/min	0,15 ÷ 0,87	0,51 ÷ 5,02
Vitesse maximale de l'air	m/s	90	

Débit des liquides

	ULV	l/min.
1		0,15
2		0,28
3		0,35
4		0,55
5		0,79
6		0,87

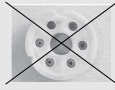
**ℓ/min.**

1	0,51
2	1,74
3	2,73
4	3,55
5	4,32
6	4,39
7	4,79
8	5,02

1. Le débit avec filtre ULV ne dépend pas de la position de la vanne de dosage (A, Fig. 57) (de 1 à 8).
2. Le débit avec filtre ULV ne dépend pas de la position du diffuseur (B, Fig. 57) (entièrement ouvert ou entièrement fermé).
3. La pompe booster (C, Fig. 57) garantit un débit constant y compris lorsque la lance est inclinée vers le haut ou vers le bas.

Pression acoustique ⁽¹⁾	dB (A)	L _{PA av} EN 22868	102,0
Incertitude	dB (A)		2,0
Niveau de puissance acoustique mesuré	dB (A)	EN 22868 ISO 3744	112,0
Incertitude	dB (A)		2,0
Niveau de puissance acoustique garanti	dB (A)	EN 22868 ISO 3744	114,0
Niveau de vibration ⁽¹⁾	m/s ²	EN 22867	< 2,5
Incertitude	m/s ²	EN 12096	-

⁽¹⁾ Valeurs moyennes pondérées (1/7 à la vitesse minimale, 6/7 à la vitesse maximale du moteur).

18 DÉCLARATION DE CONFORMITÉ

La société soussignée, **EMAK spa via Fermi, 4 - 42011 Bagnolo in Piano (RE) Italie**
déclare sous sa propre responsabilité que la machine :

1. Genre : **ATOMISEUR**
2. Marque : / Type : **OLEO-MAC AM 163**

3. identification de série : **EFCO AT 2063**
est conforme aux prescriptions de la directive **556 XXX 0001 - 556 XXX 9999**
2006/42/EC - 2014/30/EU - (EU) 2016/1628

est conforme aux prescriptions des normes harmonisées : **EN ISO 28139:2009 - EN 55012:2007+A1:2009 - EN ISO 14982:2009**

Fait à : **Bagnolo in Piano (RE) Italie - via Fermi, 4**

Date : **01/10/2022**

Dossier technique déposé auprès de : **Siège administratif. - Direction technique**

  **Emak**² s.p.a.

Luigi Bartoli - PDG

19 TABLEAU D'ENTRETIEN

FR

<p><i>Veillez noter que les intervalles d'entretien suivants s'appliquent uniquement aux conditions de fonctionnement normales. Si le travail quotidien s'avère plus contraignant que prévu, réduire en conséquence les intervalles d'entretien.</i></p>		Avant chaque utilisation	Après chaque ravitaillement	Après avoir fini le travail quotidien	Une fois par semaine	Une fois par mois	En cas de dommage ou de défaut	Comme prévu
Machine complète	Inspection : fuites, craquelures et niveau d'usure	X	X					
	Nettoyage			X				
Contrôles : interrupteur, démarreur, levier d'accélérateur et levier de verrouillage d'accélérateur	Vérification du fonctionnement	X	X					
Réservoir carburant	Inspection : fuites, craquelures et niveau d'usure	X	X					
Filtre à carburant et filtre à liquides (page 94,94)	Vérifier et nettoyer					X		
	Remplacer l'élément filtrant						X	X ⁽¹⁾
Toute la visserie accessible (sauf vis de carburateur)	Inspection	X						
	Resserrer				X			
Filtre à air	Nettoyage	X						X
	Remplacement						X	X ⁽¹⁾
Corde d'amorçage - Sangle	Inspection : dégâts et niveau d'usure				X			
	Remplacement						X	
Carburateur	Vérifier le ralenti	X	X					
Bougie	Contrôler la distance des électrodes					X		
	Remplacement						X	X ⁽¹⁾
Système anti-vibratoire	Inspection : dégâts et niveau d'usure				X			
	Faire remplacer par un technicien agréé						X	
Joint	Vérifier et remplacer si nécessaire					X		
Réservoir à liquides	Inspection					X		
	Nettoyage	X						

⁽¹⁾ Tous les 6 mois

20 DÉPANNAGE



ATTENTION

Toujours arrêter l'outil et débrancher la bougie avant d'intervenir selon les indications du tableau ci-dessous, sauf indication contraire.

Si le problème persiste après avoir vérifié toutes les causes possibles indiquées, contactez un Centre d'Assistance Agréé. En cas de problème non répertorié dans ce tableau, contactez un Centre d'Assistance Agréé.

FR

PROBLÈME	CAUSES PROBABLES	SOLUTION
Le moteur ne démarre pas ou s'arrête quelques secondes après le démarrage.	Absence d'étincelle.	Contrôler l'étincelle de la bougie. S'il n'y a pas d'étincelle, répéter le test avec une bougie neuve.
	Moteur noyé.	Suivre la procédure du chapitre 9.2.1 <i>Moteur noyé</i> . Si le moteur ne démarre toujours pas, répéter la procédure avec une bougie neuve.
Le moteur démarre mais n'accélère pas correctement ou ne tourne pas correctement à vitesse élevée.	Régler le carburateur.	Contactez un Centre d'Assistance Agréé pour régler le carburateur.
Le moteur n'atteint pas le régime maxi et / ou dégage trop de fumée.	Contrôler le mélange huile/ essence.	Utiliser de l'essence neuve et une huile pour moteur 2 temps.
	Filtre à air encrassé.	Nettoyer : voir les instructions au chapitre 13.2 <i>FILTRE À AIR</i> .
	Régler le carburateur.	Contactez un Centre d'Assistance Agréé pour régler le carburateur.
Le moteur démarre, tourne et accélère, mais ne tient pas le ralenti.	Régler le carburateur.	Régler la vis du ralenti (T, Fig. 38) en la tournant dans le sens des aiguilles d'une montre pour augmenter la vitesse ; voir chapitre 13.12 <i>CARBURATEUR</i> .
Le moteur démarre et tourne mais dégage peu d'air.	La grille du ventilateur est bouchée.	Nettoyer la grille du ventilateur.
	Le ventilateur est endommagé.	Contactez un Centre d'Assistance Agréé.
Le moteur démarre et tourne mais distribue une faible quantité de liquides.	Filtre à liquides ou tubes bouchés.	Nettoyer ou remplacer.

21 CERTIFICAT DE GARANTIE

Cette machine a été conçue et réalisée à l'aide des techniques de production les plus modernes. Le fabricant garantit ses produits pendant une période de 24 mois à compter de la date d'achat, en cas d'usage privé ou d'activités de bricolage. En cas d'usage professionnel, la garantie est limitée à 12 mois.

Conditions générales de garantie

FR

1. La garantie devient effective à partir de la date d'achat. Le constructeur remplacera gratuitement les pièces présentant des vices de matériau, d'usinage ou de fabrication par le biais de son réseau commercial et d'assistance. La garantie ne prive pas l'acheteur des droits qui lui sont octroyés par le code civil contre les conséquences des défauts ou des vices causés par la chose vendue.
2. Le personnel technique interviendra le plus rapidement possible, dans les délais concédés par les nécessités organisationnelles.
3. **Pour demander l'assistance sous garantie, il est nécessaire de présenter au personnel agréé le certificat de garantie ci-dessous portant le cachet du revendeur, dûment rempli et accompagné de la facture d'achat ou du ticket de caisse obligatoire reportant la date d'achat.**
4. La garantie ne s'applique pas dans les cas suivants :
 - Absence manifeste d'entretien,
 - Utilisation incorrecte ou altération du produit,
 - Utilisation de lubrifiants ou de carburants inadéquats,
 - Utilisation de pièces détachées ou d'accessoires non d'origine,
 - Interventions effectuées par du personnel non autorisé.
5. Le constructeur exclut de la garantie les consommables et les pièces sujettes à usure de fonctionnement normale.
6. La garantie exclut les interventions de mise à jour et d'amélioration du produit.
7. La garantie ne couvre pas la mise au point ni les interventions d'entretien nécessaires pendant la période de validité de la garantie.
8. Les dommages éventuels subis pendant le transport doivent être immédiatement signalés au transporteur sous peine d'annulation de la garantie.
9. Les moteurs d'autres marques (Briggs & Stratton, Tecumseh, Kawasaki, Honda, etc.) montés sur nos machines sont garantis par leurs constructeurs respectifs.
10. La garantie ne couvre pas les dommages éventuels, directs ou indirects, causés à des personnes ou des objets suite à des pannes de la machine ou à l'interruption forcée et prolongée de son utilisation.

MODÈLE

N° de SÉRIE

ACHETÉ PAR M.

DATE

CONCESSIONNAIRE

Ne pas expédier ! Joindre uniquement à l'éventuelle demande de garantie technique.

1 EINLEITUNG.....	107
1.1 LESEN DER ANLEITUNG	107
2 ERKLÄRUNG DER SYMBOLE UND SICHERHEITSHINWEISE (ABB. 1).....	108
3 KOMPONENTEN DES SPRÜHGERÄTS (ABB. 2).....	108
4 SICHERHEITSVORSCHRIFTEN.....	109
5 PERSÖNLICHE SCHUTZAUSRÜSTUNG (PSA)	110
6 MONTAGE.....	111
6.1 MONTAGE VON ROHREN/GRIFF	111
6.2 GRIFF	111
7 ULV-BAUSATZ (ABB. 12)	111
8 SICHERHEITS- UND UMWELTSCHUTZVORRICHTUNGEN.....	112
8.1 SICHERHEITSVORRICHTUNGEN	112
8.1.1 AUS-SCHALTER	112
8.1.2 SICHERHEITSGASGRIFF.....	112
8.1.3 SCHLIEßVENTIL FÜR FLÜSSIGKEITEN	112
8.1.4 AUSPUFF.....	112
8.2 UMWELTSCHUTZVORRICHTUNGEN.....	112
8.2.1 FLÜSSIGKEITSDOSIERER.....	113
8.2.2 ULV-FILTER.....	113
8.2.3 GASBEGRENZER	113
9 START	113
9.1 KRAFTSTOFF	113
9.2 TANKEN	115
9.2.1 MOTOR ÜBERFLUTET.....	115
9.3 ANLASSEN DES MOTORS.....	116
9.4 EINLAUFEN DES MOTORS.....	116
10 ABSTELLEN DES MOTORS.....	116
11 GEBRAUCH	116
11.1 SICHERHEITSKONTROLLEN	116
11.2 GEBRAUCHSVORSCHRIFTEN	117
11.3 VORSICHTSMASSNAHMEN FÜR DEN ARBEITSBEREICH.....	118
11.4 UNZULÄSSIGE VERWENDUNGEN.....	118
11.5 RÜCKSICHTSVOLLER BETRIEB.....	118
11.6 STAUBREDUZIERUNG	119
11.7 VERWENDUNG CHEMISCHER PRODUKTE	119
11.8 BEHANDLUNG MIT PFLANZENSCHUTZMITTELN.....	119
11.9 VORSCHRIFTEN BEIM GEBRAUCH CHEMISCHER PRODUKTE	121
11.10 AUFBEWAHRUNG DER CHEMISCHEN PRODUKTE	122
11.11 ENTSORGUNG DER CHEMISCHEN PRODUKTE	122
11.12 BRANDSCHUTZMASSNAHMEN.....	122
11.13 WITTERUNGSBEDINGUNGEN.....	122
11.14 GEBRAUCH	122
11.14.1 EINSTELLUNG DER SPRÜHBREITE (ABB. 24, ABB. 25).....	123
11.14.2 EINSTELLUNG DER ZERSTÄUBUNG (ABB. 26, ABB. 27, ABB. 28)	123
12 TRANSPORT	124
13 WARTUNG	124
13.1 KONFORMITÄT DER ABGASEMISSIONEN.....	125
13.2 LUFTFILTER	125

13.3 KRAFTSTOFFFILTER	126
13.4 FLÜSSIGKEITSFILTER	126
13.5 ULV-FILTER	126
13.6 MOTOR	126
13.7 ZÜNDKERZE	126
13.8 SCHUTZGITTER	126
13.9 AUSPUFF (ABB. 37)	126
13.10 STARTERGRUPPE	127
13.11 DICHTUNGEN	127
13.12 VERGASER	127
13.13 AUSSERPLANMÄSSIGE WARTUNG	127
14 LAGERUNG	128
15 UMWELTSCHUTZ	129
16 VORBEREITUNG DES GERÄTS AUF DIE VERTEILUNG VON PULVER	129
16.1 VORBEREITUNG	129
16.2 EINBAU DES BAUSATZES	130
16.2.1 ERDUNGSSYSTEM	131
17 TECHNISCHE DATEN	131
18 KONFORMITÄTSERKLÄRUNG	133
19 WARTUNGSÜBERSICHT	134
20 STÖRUNGSBEHEBUNG	135
21 GARANTIESCHEIN	136

1 EINLEITUNG

Danke für Ihre Wahl eines Emak Produkts.

Unser Händlernetz und unsere Vertragswerkstätten stehen jederzeit zu Ihrer Verfügung.

ACHTUNG

Lesen Sie diese Anleitung vor Arbeitsbeginn aufmerksam durch, um mit dem Gerät richtig umgehen zu können und Unfälle zu vermeiden.

ACHTUNG

Bewahren Sie diese Anleitung für die gesamte Lebensdauer des Geräts auf.

ACHTUNG

GEFAHR VON GEHÖRSCHÄDEN. Unter normalen Einsatzbedingungen dieses Geräts kann der Bediener einem persönlichen und täglichen Schalldruckpegel von mindestens 85 dB (A) exponiert sein.

In dieser Betriebsanleitung finden Sie die Erklärung zur Funktionsweise der verschiedenen Bauteile und die Hinweise für die anfallenden Kontrollen und Wartungsarbeiten.

HINWEIS

Die in dieser Anleitung enthaltenen Beschreibungen und Abbildungen sind unverbindlich. Der Hersteller behält sich das Recht auf etwaige Änderungen vor, ohne dabei die vorliegende Anleitung ändern zu müssen.

Die Abbildungen dienen rein als Beispiel. Die tatsächlichen Bauteile können von den abgebildeten abweichen. Wenden Sie sich bei Fragen bitte an ein autorisiertes Servicezentrum.

1.1 LESEN DER ANLEITUNG

Die Anleitung ist in Kapitel und Abschnitte gegliedert. Jeder Abschnitt ist eine Untergliederung des betreffenden Kapitels. Die Verweise auf Titel oder Abschnitte sind durch das Kürzel Kap. bzw. Abschn. gefolgt von der entsprechenden Nummer angegeben. Beispiel: „Kap. 2“ oder „Abschn. 2.1“.

Zusätzlich zu den Betriebs- und Wartungsvorschriften enthält diese Anleitung ebenfalls Informationen, auf die Sie besonders achten müssen. Diese Informationen sind durch nachstehende Symbole gekennzeichnet:

ACHTUNG

Es besteht die Gefahr von Unfällen, ernsthaften Verletzungen u.U. mit Todesfolge oder schweren Sachschäden.

WARNUNG

Es besteht die Gefahr von Schäden an der Maschine oder an ihren Bauteilen.

HINWEIS

Vermittelt eine zusätzliche Information im Zusammenhang mit den vorgenannten Sicherheitshinweisen.

Die Abbildungen in dieser Bedienungsanleitung sind mit 1, 2, 3 usw. nummeriert. Die Bauteile in den Abbildungen sind jeweils durch Buchstaben oder Zahlen gekennzeichnet. Ein Verweis auf das Bauteil C in Abbildung 2 wird mit folgender Bezeichnung identifiziert: „Siehe C, Abb. 2“ oder einfach „(C, Abb. 2)“. Ein Verweis auf das Bauteil 2 in Abbildung 1 wird mit folgender Bezeichnung identifiziert: „Siehe 2, Abb. 1“ oder einfach „(2, Abb. 1)“.

DE

2 ERKLÄRUNG DER SYMBOLE UND SICHERHEITSHINWEISE (ABB. 1)

1. Gefahr durch Verwendung giftiger Stoffe in den Gemisch- und Flüssigkeitstanks
2. Die Betriebs- und Wartungsanleitung lesen
3. Tragepflicht von Schutzzanzügen
4. Tragepflicht von Gehörschutz und Schutzbrille
5. Tragepflicht der Atemschutzmaske
6. Tragepflicht von Sicherheitsschuhen
7. Tragepflicht von Handschuhen
8. Keine Altflüssigkeiten in die Umwelt ableiten
9. Nicht trinken
10. Die Schutzvorrichtung nicht bei laufendem Gebläse abnehmen
11. Herausschleudern von Material aus dem Gerät, sich in sicherem Abstand aufhalten
12. Nicht ohne Flüssigkeiten verwenden
13. Dieses Symbol bezeichnet eine Warnung und einen Hinweis
14. Giftiger Stoff
15. Seriennummer
16. CE-Konformitätszeichen
17. Gerätetyp: **SPRÜHGERÄT**
18. Baujahr

3 KOMPONENTEN DES SPRÜHGERÄTS (ABB. 2)

1. Teleskop-Sprührohr
2. Schließventil für Flüssigkeiten
3. Flüssigkeitsschlauch
4. Spritzdüse
5. Gashebel
6. Sicherheitsgasgriff
7. AUS-Schalter
8. Startgriff
9. Gasbegrenzer
10. Flüssigkeitsdosierer
11. Primer-Ball
12. Starterhebel
13. Kraftstofftank
14. Flüssigkeitstank
15. Auspuff
16. Luftfilterdeckel
17. Kraftstofftankverschluss
18. Zündkerze
19. Tragegurt
20. Etikett mit sicherheitsrelevanten Hinweisen und Symbolen

4 SICHERHEITSVORSCHRIFTEN

ACHTUNG

Bei richtigem Einsatz ist das Sprühgerät ein äußerst schnelles, praktisches und leistungsfähiges Gerät, bei unsachgemäßem oder unvorsichtigem Gebrauch kann es jedoch eine Gefahr darstellen. Damit Sie stets bequem und sicher arbeiten können, sollten Sie unbedingt die nachstehenden und in dieser Anleitung enthaltenen Sicherheitsvorschriften beachten.

ACHTUNG

Das Zündsystem Ihres Geräts erzeugt ein elektromagnetisches Feld geringer Stärke. Dieses Feld kann unter Umständen Herzschrittmacher beeinflussen. Um die Gefahr ernster oder gar lebensgefährlicher Unfälle zu verringern, sollten Personen mit Herzschrittmachern vor der Benutzung dieser Maschine ihren Arzt und den Hersteller des Herzschrittmachers zu Rate ziehen.

ACHTUNG

Nationale Verordnungen können den Einsatz der Maschine einschränken.

1. Verwenden Sie das Sprühgerät erst, wenn Sie mit seinem Gebrauch vertraut sind. Unerfahrene Benutzer müssen sich vor dem Arbeitseinsatz mit dem Gerät vertraut machen.
2. Das Sprühgerät darf nur von Erwachsenen in guter körperlicher Verfassung verwendet werden, die darüber hinaus in die Gebrauchsanleitungen eingewiesen sind.

3. ACHTUNG

Arbeiten Sie nicht mit dem Sprühgerät, wenn Sie Anzeichen von Müdigkeit verspüren oder unter dem Einfluss von Alkohol oder Drogen stehen.

4. Vermeiden Sie Schals, Armbänder oder andere Kleidungsstücke, die sich im Laufer verfangen könnten. Tragen Sie stets eine PSA in Form von Handschuhen, Schutzbrille und Gehörschutz (siehe Kapitel 5 *PERSÖNLICHE SCHUTZAUSRÜSTUNG (PSA)*).
5. Halten Sie andere Personen oder Tiere beim Anlassen und Gebrauch des Sprühgeräts in einem ausreichenden Sicherheitsabstand.
6. Arbeiten Sie stets in stabiler und sicherer Stellung
7. Greifen Sie mit den Händen nicht in das Gebläse und führen Sie keine Wartung bei laufendem Motor aus.
8. Prüfen Sie das Sprühgerät täglich auf die einwandfreie Funktion der Sicherheits- und anderen Vorrichtungen.
9. Arbeiten Sie nicht mit einem beschädigten, behelfsmäßig reparierten oder eigenmächtig umgerüsteten Sprühgerät. Sie dürfen die Sicherheitsvorrichtungen auf keinen Fall abnehmen, beschädigen bzw. unwirksam machen.

10. ACHTUNG

Verwenden Sie das Sprühgerät nur an ausreichend belüfteten Orten. Sein Einsatz in explosionsgefährdeten Bereichen, geschlossenen Räumen bzw. in der Nähe von entzündlichen Stoffen ist verboten.

11. Rüsten Sie den Abtrieb des Sprühgeräts nur mit dem Originalgebläse des Herstellers aus.
12. Stillgelegte Sprühgeräte unbedingt durch den Fachhändler oder eine Abfallsammelstelle umweltgerecht entsorgen lassen.
13. Leihen Sie das Sprühgerät ausschließlich erfahrenen Personen aus, die sich im Betrieb und der sachgemäßen Verwendung des Geräts auskennen. Händigen Sie in diesem Fall vor Beginn der Arbeit ebenso die Betriebsanleitung aus.
14. Bewahren Sie diese Anleitung sorgfältig auf und lesen Sie sie vor jedem Gebrauch des Geräts durch.
15. Sorgen Sie dafür, dass alle Etiketten/Aufkleber mit den Gefahren- und Sicherheitszeichen in perfektem Zustand bleiben. Ersetzen Sie sofort ggf. beschädigte oder unkenntlich gewordene Etiketten/Aufkleber (siehe Kapitel 2 *ERKLÄRUNG DER SYMBOLE UND SICHERHEITSHINWEISE (Abb. 1)*).
16. Starten Sie das Gerät auf keinen Fall ohne Gebläse. Dies kann relevante Schäden an den Motorteilen verursachen und hat den sofortigen Garantieverfall zur Folge.
17. Benutzen Sie das Sprühgerät nicht in der Nähe von Elektrogeräten und elektrischen Leitungen.
18. Verbiegen Sie auf keinen Fall die Gebläseschaufeln; arbeiten Sie niemals mit einem beschädigten Gebläse.
19. Verwenden Sie das Sprühgerät nicht mit entzündlichen bzw. korrosiven Stoffen.
20. Bauen Sie das Gebläse nicht auf andere Motoren oder Antriebe.
21. Verstopfen bzw. schließen Sie keinesfalls die Lüftungsöffnung des Gebläses.
22. Verwenden Sie das Gerät ausschließlich für den in der Anleitung angegebenen Zweck (siehe Kapitel 11.4 *UNZULÄSSIGE VERWENDUNGEN*).
23. Lassen Sie das Gerät niemals bei laufendem Motor unbeaufsichtigt.
24. Der Besitzer bzw. Bediener ist in jedem Fall für die Unfälle oder Risiken gegenüber Dritten oder deren Eigentum verantwortlich.

5 PERSÖNLICHE SCHUTZAUSRÜSTUNG (PSA)



ACHTUNG

Bei der Arbeit mit dem Sprühgerät sowie bei jeder Handhabung von Pflanzenschutzmitteln (Transport, Aufbewahrung, Mischen, Warten von Geräten usw.) ist stets eine persönliche Schutzausrüstung zu tragen. Die Benutzung der PSA ist unerlässlich, um die Exposition gegenüber Pflanzenschutzmitteln zu vermeiden. Lassen Sie sich von Ihrem Fachhändler bei der Wahl der richtigen Bekleidung helfen.

Die Bekleidung muss für die Arbeit geeignet, darf aber nicht hinderlich sein. Tragen Sie eine anliegende Schutzbekleidung. **Der komplette Arbeitsanzug ist die ideale Lösung.** Tragen Sie keine Kleider, Schals, Krawatten oder Schmuckstücke, die sich im Gebüsch verfangen könnten. Binden Sie langes Haar zusammen und schützen Sie es (zum Beispiel mit einem Schal, einer Mütze, einem Helm usw.)

Ziehen Sie Sicherheitstiefel mit rutschfester Sohle und Stahlspitze an.



ACHTUNG

Tragen Sie eine Schutzbrille oder ein Visier. Setzen Sie vor dem Zerstäuben von Flüssigkeiten oder Pulvern stets ein zugelassenes Atemschutzgerät auf.

Schützen Sie sich durch Kopfhörer oder Ohrstöpsel vor den Geräuschemissionen. Die Benutzung eines Gehörschutzes erfordert größere Aufmerksamkeit und Vorsicht, da hiermit die Wahrnehmung akustischer Gefahrenzeichen (Schreie, Alarmer usw.) eingeschränkt ist.

Ziehen Sie Schutzhandschuhe an, mit denen die Vibrationen maximal gedämpft werden und die vor Kontakt mit den chemischen Stoffen schützen.

DE

6 MONTAGE

Bei Anlieferung ist das Gerät zum Einsatz von flüssigen Mitteln eingerichtet. Ein Umbausatz für Pulver ist verfügbar.

Das Gerät erscheint wie in Abb. 3, Abb. 4.

6.1 MONTAGE VON ROHREN/GRIFF

1. Bringen Sie den Griff (P, Abb. 3, Abb. 6) am Rohr (D) an.
2. Sichern Sie den Schlauch (A, Abb. 3) mit der Schelle (C1) an das Ausgangsrohr aus dem Gebläse (B). Sichern Sie den Schlauch (A, Abb. 3) mit der Schelle (C2) am Teleskop-Sprührohr (D). Bevor Sie die Schraube der Rohrschelle (C1, Abb. 7) festziehen, führen Sie den Schlauch des Gaszugs (H) und den Flüssigkeitsschlauch (T) in die entsprechende Aufnahme ein.
3. Drehen Sie zum Herausziehen des im Rohr (D) befindlichen Verlängerungsrohres (Abb. 5) den Gewinding (M) in Richtung „geöffnetes Schloss“. Sobald die gewünschte Stellung erreicht ist, drehen Sie den Gewinding (E) in Stellung „geschlossenes Schloss“, um die beiden Rohre zu sichern.
4. Stecken Sie die Spritzdüse (E, Abb. 4, Abb. 8) mittels Adapter (L) auf das Rohr (D). Drehen Sie den Knauf (V) im Uhrzeigersinn fest.
5. Sichern Sie das Wasserrohr (X, Abb. 9) mit den beiden Schellen (U) an den Stiften des Rohrs (D) und der Spritzdüse (E).

6.2 GRIFF

Der Griff kann entsprechend den Bedürfnissen des Bedieners durch Abschrauben des Knaufs (N, Abb. 10) auf dem Rohr jeweils nach vorn oder hinten verstellt werden. Drehen Sie den Knauf (N) fest, nachdem Sie die richtige Position gefunden haben. Der Griff kann außerdem nach rechts oder links geschwenkt werden (Abb. 11), um die Arbeit mit dem Sprühgerät zu erleichtern.

7 ULV-BAUSATZ (ABB. 12)



WARNUNG

Der ULV-Bausatz Nr. 365200203A muss bei Behandlungen verwendet werden, die wenig Produktmengen oder eine geringe Befeuchtung der Blätter erfordern. Der ULV-Bausatz dient also nicht zur Verbesserung der Förderleistung nach oben, sondern zur Reduzierung des Sprühvolumens.

Bauen Sie die serienmäßige Spritzdüse aus und die neue (A) ein. Nehmen Sie dazu den Adapter (B) zu Hilfe, der mit der Schelle (C) am Sprührohr (D) des Sprüngeräts befestigt wird.

Um eine stärkere Zerstäubung zu erzielen, müssen die ULV-Scheibe (E) und der Flüssigkeitsfilter (F) montiert werden. Letzterer wird anstelle des vorhandenen PVC-Rohrs montiert.



WARNUNG

Bei der Montage des Flüssigkeitsfilters (F) müssen die zwei PVC-Rohre durch Abschneiden angepasst werden, nachdem die richtige Position des Griffs bestimmt wurde.

DE

8 SICHERHEITS- UND UMWELTSCHUTZVORRICHTUNGEN

8.1 SICHERHEITSVORRICHTUNGEN

Das Gerät verfügt über folgende Sicherheitsvorrichtungen:

8.1.1 Aus-Schalter

Bei Drücken des Schalters (7, Abb. 2) wird der Motor gestoppt.

8.1.2 Sicherheitsgasgriff

Der Griff (6, Abb. 2) verhindert eine unbeabsichtigte Betätigung des Gashebels (5, Abb. 2).

8.1.3 Schließventil für Flüssigkeiten

Das Schließventil der Flüssigkeitsabgabe (2, Abb. 2) verhindert das unbeabsichtigte Austreten der Flüssigkeiten.

8.1.4 Auspuff

Der Auspuff garantiert den kleinstmöglichen Schallpegel und führt die Abgase vom Bediener weg. In warmen und trockenen Klimazonen besteht große Brandgefahr. Beachten Sie die örtlichen Bestimmungen und Wartungsanleitungen.



ACHTUNG

Der Auspuff ist beim und nach dem Gebrauch sowie bei im Leerlauf laufendem Motor äußerst heiß. Es besteht daher Brandgefahr, besonders wenn Sie das Gerät in der Nähe von entzündlichem Material betreiben.



ACHTUNG

Verwenden Sie das Gerät niemals ohne bzw. mit beschädigtem Auspuff. Ein beschädigter Auspuff kann Schallpegel und Brandgefahr erhöhen.

8.2 UMWELTSCHUTZVORRICHTUNGEN

Das Gerät verfügt über folgende Umweltschutzvorrichtungen:

8.2.1 Flüssigkeitsdosierer

Mit dem Dosierer (10, Abb. 2) können die Flüssigkeiten korrekt dosiert werden.

8.2.2 ULV-Filter

Mit dem ULV-Filter (F, Abb. 27) können die Flüssigkeiten korrekt dosiert werden.

8.2.3 Gasbegrenzer

Mit dem Begrenzer (9, Abb. 2) können die Flüssigkeiten korrekt dosiert werden.

DE

9 START

9.1 KRAFTSTOFF



ACHTUNG

Benzin ist ein hochentzündlicher Kraftstoff. Gehen Sie bei der Handhabung von Benzin oder Kraftstoffgemisch immer mit größter Vorsicht vor. In der Nähe des Kraftstoffs oder der Maschine sind offene Flammen und Rauchen verboten.

- Um Brand- und Verbrennungsgefahr zu reduzieren, gehen Sie stets vorsichtig mit dem Kraftstoff um. Er ist hochentzündlich.
- Schütteln Sie und füllen Sie den Kraftstoff in einen hierfür zugelassenen Behälter.
- Mischen Sie den Kraftstoff im Freien, wo keine Funken oder Flammen vorhanden sind.
- Legen Sie die Kettensäge auf den Boden, stellen Sie den Motor ab und lassen Sie diesen vor dem Tanken abkühlen.
- Drehen Sie den Tankverschluss langsam auf, um den Druck entweichen zu lassen und damit kein Kraftstoff austreten kann.
- Drehen Sie den Tankverschluss nach dem Tanken wieder fest zu. Durch Vibrationen kann sich der Deckel lockern und Kraftstoff austreten.
- Trocknen Sie den auf dem Tank ausgetretenen Kraftstoff. Verbringen Sie das Gerät in 3 Meter Entfernung von der Stelle, an der Sie getankt haben, bevor Sie den Motor starten.
- Versuchen Sie unter keinen Umständen, ausgelaufenen Kraftstoff zu verbrennen.
- Beim Umgang mit Kraftstoff und während der Benutzung des Geräts ist das Rauchen verboten.
- Bewahren Sie den Kraftstoff an einem kühlen, trockenen und gut belüfteten Ort auf.
- Der Kraftstoff darf nicht in einer Umgebung mit trockenem Laub, Stroh, Papier usw. aufbewahrt werden.
- Bewahren Sie das Gerät und den Kraftstoff an einem Ort auf, an dem die Kraftstoffdämpfe keine Funken oder offene Flammen, Heizungsboiler, Elektromotoren, Schalter, Öfen usw. erreichen können.
- Solange der Motor läuft, darf der Tankverschluss nicht geöffnet werden.
- Verwenden zur Reinigung niemals Kraftstoff.
- Achten Sie darauf, keinen Kraftstoff auf Ihre Kleidung zu verschütten.

Dieses Gerät wird von einem 2-Takt-Motor angetrieben, der die Vormischung von Benzin und Öl für 2-Takt-Motoren erfordert. Vermischen Sie bleifreies Benzin und Öl für 2-Takt-Motoren in einem sauberen, für Motor zugelassenen Behälter.

Empfohlener Kraftstoff: Dieser Motor ist für den Betrieb mit bleifreiem Benzin für Fahrzeuge mit Oktanzahl 89 ([R + M] / 2) oder höher zertifiziert.

Mischen Sie das Öl für 2-Takt-Motoren gemäß den Anleitungen auf der Packung mit Benzin.

Wir empfehlen die Verwendung von Öl für 2-Takt-Motoren Oleo-Mac / EfcO im Verhältnis **2%** (1:50), das speziell für alle luftgekühlten 2-Takt-Motoren formuliert ist.

DE

Das im Prospekt (Abb. A) angegebene korrekte Öl-/Kraftstoff-Mischungsverhältnis gilt sowohl bei Verwendung von Oleo-Mac / EfcO **PROSINT 2** e **EUROSINT 2** als auch eines gleichwertigen Motorenöls hoher Qualität (**Spezifikation JASO FD oder ISO L-EGD**).





BENZIN 	ÖL 	
	2% - 50:1	
ℓ	ℓ	(cm ³)
1	0,02	(20)
5	0,10	(100)
10	0,20	(200)
15	0,30	(300)
20	0,40	(400)
25	0,50	(500)

Bild A

 **WARNUNG**

Verwenden Sie kein Öl für Fahrzeuge oder für 2-Takt-Außenbordmotoren.

 **WARNUNG**

- **Kaufen Sie nur die für die Ihren Bedarf unbedingt notwendige Menge Kraftstoff und niemals mehr als die in einem oder zwei Monaten erforderliche Menge.**
- **Lagern Sie das Benzin in einem gut verschlossenen Behälter an einem kühlen, trockenen Ort.**

 **WARNUNG**

Kein Kraftstoffgemisch mit einem Ethanolgehalt über 10% verwenden; zugelassen sind Gasohol (Mischung aus Benzin und Ethanol) mit einem Ethanolgehalt bis 10% oder Kraftstoff E10.

HINWEIS

Mischen Sie jeweils nur die erforderliche Kraftstoffmenge an. Das fertige Kraftstoffgemisch darf nur kurze Zeit im Tank bzw. Kanister bleiben. Es empfiehlt sich der Einsatz des Kraftstoffadditivs **Emak ADDITIX 2000** Art.Nr. 001000972Azur Lagerung des Gemisch für einen Zeitraum von 12 Monaten.

Alkylatbenzin



WARNUNG

Alkylatbenzin hat nicht die gleiche Dichte des normalen Benzins. Bei den auf den Betrieb mit Normalbenzin abgestimmten Motoren ist womöglich eine Neueinstellung des Vergasers erforderlich. Wenden Sie sich hierfür an ein autorisiertes Servicezentrum.

DE

9.2 TANKEN



ACHTUNG

Befolgen Sie die Sicherheitsvorschriften für die Handhabung von Kraftstoff. Stellen Sie den Motor vor dem Tanken unbedingt ab. Füllen Sie niemals Kraftstoff in eine Maschine mit laufendem oder heißem Motor. Entfernen Sie sich mindestens 3 m von der Stelle, an der Sie aufgetankt haben, bevor Sie den Motor starten. NICHT RAUCHEN!

1. Schütteln Sie den Gemischkanister vor dem Auftanken.
2. Säubern Sie den Bereich um den Tankverschluss, um Verschmutzungen des Kraftstoffs zu vermeiden.
3. Drehen Sie den Tankverschluss langsam auf.
4. Füllen Sie das Kraftstoffgemisch vorsichtig in den Tank. Möglichst keinen Kraftstoff verschütten.
5. Reinigen und kontrollieren Sie die Dichtung, bevor Sie den Tankverschluss wieder aufsetzen.
6. Setzen Sie den Tankverschluss sofort wieder auf und drehen Sie ihn von Hand fest zu. Entfernen Sie eventuell verschütteten Treibstoff.



ACHTUNG

Kontrollieren Sie, ob Kraftstoff austritt; beseitigen Sie etwaige Leckstellen vor dem Gebrauch. Falls erforderlich verständigen Sie bitte Ihren Fachhändler.

Stellen Sie vor Anlassen des Geräts sicher, dass alle Hähne geschlossen sind.

9.2.1 Motor überflutet

- Ziehen Sie den Zündkerzenstecker (3, Abb. 13) ab.
- Drehen Sie die Zündkerze ab und reinigen Sie sie.
- Öffnen Sie vollständig die Drosselklappe.
- Ziehen Sie das Startseil mehrere Male durch, um den Brennraum zu entleeren.
- Schrauben Sie die Zündkerze wieder ein und drücken Sie den Stecker **kräftig auf**.

- Stellen Sie den Ein-/Aus-Schalter auf I in Anlassstellung.
- Stellen Sie den Chochebel auch bei kaltem Motor auf OPEN.
- Starten Sie nun den Motor.

9.3 ANLASSEN DES MOTORS

Überprüfen Sie den einwandfreien Betrieb des Gashebels (B, Abb. 14) und schieben Sie den Gasbegrenzer (C) in Leerlaufstellung. Füllen Sie den Vergaser durch mehrmaliges Drücken der Kugel (D, Abb. 15). Stellen Sie den Chochebel (E, Abb. 16) auf „CLOSE“. Stellen Sie das Sprühgerät standfest auf den Boden ab. Halten Sie das Sprühgerät fest (Abb. 17) und ziehen Sie einige Male kräftig das Startseil, bis der Motor anspringt. **Warten Sie 10 Sekunden** und betätigen Sie dann den Gashebel (B, Abb. 14), um den automatischen Starter zu lösen. Der Starterhebel (E, Abb. 16) muss in die Ausgangsposition „OPEN“ zurückspringen.

ACHTUNG

Betätigen Sie zum Anlassen eines betriebswarmen Motors nicht den automatischen Starter (E, Abb. 16).

9.4 EINLAUFEN DES MOTORS

Der Motor erreicht seine volle Leistungskraft nach 5÷8 Arbeitsstunden.

Lassen Sie den Motor während dieser Einlaufzeit nicht leer auf Hochtouren laufen, um eine übermäßige Beanspruchung zu vermeiden.

ACHTUNG

Während der Einlaufzeit darf die Vergasung nicht verstellt werden, um eine vermeintliche Leistungssteigerung zu erzielen; der Motor könnte dadurch beschädigt werden.

HINWEIS

Es ist vollkommen normal, dass der Motor während und nach dem ersten Gebrauch etwas raucht.

10 ABSTELLEN DES MOTORS

Stellen Sie den Gashebel (B, Abb. 18) und den Begrenzer (C) in Leerlaufstellung. Stellen Sie den Motor durch Drücken des AUS-Schalters (A) ab. Stellen Sie nach Abschalten des Geräts sicher, dass alle Hähne geschlossen sind.

11 GEBRAUCH

11.1 SICHERHEITSKONTROLLEN

ACHTUNG

Führen Sie vor jedem Einsatz des Geräts sowie bei Stößen oder Stürzen folgende Sicherheitskontrollen aus.

- Prüfen Sie, ob die Griffe sauber, trocken und sicher am Gerät befestigt sind.
- Prüfen Sie die korrekte Position der Anschlusspunkte des Tragegurts.
- Prüfen Sie die einwandfreie Befestigung der Schrauben am Gerät.
- Stellen Sie sicher, dass die Lüftungsschlitze nicht verstopft sind.
- Vergewissern Sie sich, dass das Gerät keine Schadensanzeichen oder Verschleißspuren aufweist.
- Prüfen Sie die freigängige Bewegung des Gashebels und des Sicherheitsgasgriffs.
- Führen Sie einen Probetrieb aus und prüfen Sie dabei, ob ungewöhnliche Vibrationen oder Geräusche auftreten.
- Vergewissern Sie sich, dass Gashebel und Sicherheitsgasgriff nach dem Loslassen prompt in Ausgangsstellung zurückkehren.
- Vergewissern Sie sich, dass durch Drücken nur des Gashebel letzterer gesichert bleibt.
- Prüfen Sie die korrekte Befestigung aller Flüssigkeitsleitungen.

11.2 GEBRAUCHSVORSCHRIFTEN

Das Sprühgerät dieser Baureihe ist für landwirtschaftliche Arbeiten ausgelegt. Die verwendeten Werkstoffe sind gegen die am Herstellungsdatum gängigen chemischen Produkte zur Zerstäubung (oder Unkrautbekämpfung) im landwirtschaftlichen Einsatz beständig.

Hiervon abweichende Verwendungen sind nicht zulässig, wobei nicht für Schäden durch aggressive, dichte oder festklebende Chemikalien gehaftet wird.



ACHTUNG

Die Verwendung des Geräts durch Minderjährige ist strikt verboten.

Vorliegende Anleitung gilt für rückentragbare Sprühgeräte mit Axialgebläsen für Pflanzenschutzbehandlungen im Obst- und Weinbau, ebenfalls für Reihenkulturen von Bäumen verschiedener Art.

Planen Sie Ihre Arbeit sorgfältig. Beginnen Sie nicht mit der Arbeit, ohne den Arbeitsbereich klar definiert zu haben.

Verschütten Sie keine Flüssigkeiten beim Tanken. Nehmen Sie diese anderenfalls auf, säubern Sie den Boden und entsorgen Sie die Mittel nach den örtlichen Bestimmungen.

Schalten Sie bei Stürzen während der Arbeit den Motor ab und lösen Sie den Tragegurt, um das Gerät vor dem Aufstehen abzustreifen.

Sollte das Gerät zu Boden fallen, prüfen Sie vor einem erneuten Einsatz die Funktion sämtlicher Bedienelemente und Sicherheiten.

Unterbrechen Sie die Arbeit bei nicht korrekter oder fehlerhafter Flüssigkeitszerstäubung und lassen Sie die Düsen bei einem autorisierten Servicezentrum kontrollieren.



ACHTUNG

Halten Sie den Arbeitsbereich stets unter Kontrolle und richten Sie den Strahl nicht gegen Personen oder Tiere. Stellen Sie den Motor sofort ab, wenn sich jemand nähert.

11.3 VORSICHTSMASSNAHMEN FÜR DEN ARBEITSBEREICH

- Arbeiten Sie nicht in der Nähe von Stromkabeln oder Gebäuden.
- Arbeiten Sie nur, wenn Sicht und Lichtverhältnisse ein sicheres Arbeiten gestatten.
- Gehen Sie nicht rückwärts.
- Stellen Sie den Motor vor Absetzen des Geräts ab.
- Achten Sie besonders auf Alarmer bei Verwendung des Gehörschutzes, denn diese Ausrüstungen können das Hören von Warntönen (Aufforderungen, Signale, Warnungen usw.) beeinträchtigen.
- Seien Sie besonders vorsichtig bei der Arbeit am Hang oder auf unebenem Gelände.

11.4 UNZULÄSSIGE VERWENDUNGEN

Die Verwendung des Geräts mit folgenden Produkten ist streng verboten:

- Dickflüssige oder klebrige Flüssigkeiten.
- Korrosive oder saure Mittel.
- Lacke aller Art.
- Lösemittel für Lacke aller Art.
- Kraftstoffe oder Schmiermittel aller Art.
- LPG oder Gas aller Art.
- Brennbare Flüssigkeiten aller Art.
- Tierische sowie menschliche Flüssignahrung.
- Flüssigkeiten mit Granulat oder Feststoffen.
- Gemische mehrerer miteinander nicht verträglicher Chemikalien.
- Flüssige oder mit suspendiertem Granulat geladene bzw. besondere dickflüssige Düngemittel.
- Flüssigkeiten mit Temperaturen über 40 °C.
- Verwenden Sie das Sprühgerät nicht für Sandstrahl- oder andere Arbeiten.
- Das Gerät ist hält keinen Explosionen oder Bränden des enthaltenen Materials stand.
- Alle Mittel, die nicht unter den spezifischen Verwendungszweck des Geräts fallen.
- **Benutzen Sie das Gerät nicht zur Brandbekämpfung. Das Sprühgerät ist kein Feuerlöschmittel.**
- Stellen Sie das Gerät nicht auf geneigte Flächen ab. Kipp- und Sturzgefahr.

11.5 RÜCKSICHTSVOLLER BETRIEB

- Befolgen Sie die örtlichen Bestimmungen und Verordnungen über die Zeiten, an denen das Sprühgerät benutzt werden darf. Benutzen Sie das Sprühgerät nicht am frühen Morgen und spät abends.
- Prüfen Sie Richtung und Stärke des Windes. Richten Sie den Strahl niemals auf Personen, Tiere, Autos oder Häuser.

- Richten Sie den Strahl nicht gegen offene Fenster oder Türen.
- Achten Sie immer auf Passanten.
- Lassen Sie das Sprühgerät nie mit laufendem Motor unbeaufsichtigt.
- Arbeiten Sie mit der kleinstmöglichen Motordrehzahl.

11.6 STAUBREDUZIERUNG

- Benutzen Sie das Sprühgerät nicht, um besonders staubiges Material wegzublasen.
- Richten Sie den Luftstrahl niemals auf folgende Materialien:
 - Große Mengen an Kies oder staubigem Kies.
 - Baustellenschmutz.
 - Gipspulver.
 - Zement- und Betonstaub.
 - Trockene Oberflächenschicht des Gartens.
 - Brennende Materialien.
 - Silikatpulver.
 - Materialien mit Asbest.

11.7 VERWENDUNG CHEMISCHER PRODUKTE

Alle Pflanzenschutz- oder Unkrautbekämpfungsmittel können bei unsachgemäßer Verwendung Mensch und Umwelt schaden. Prüfen Sie vor Benutzung der vorgesehenen chemischen Produkte, ob diese laut örtlichen Bestimmungen genehmigt sind.

Die Benutzung wird daher ausschließlich entsprechend geschulten Personen (mit Erlaubnis) und jedenfalls nur nach Lesen der Gebrauchsanleitungen auf dem Behälter empfohlen.



ACHTUNG

Verwenden Sie das Gerät nur mit den nach örtlichen und nationalen Verordnungen genehmigten Pflanzenschutzmitteln für rückengetragene Sprühgeräte mit Verbrennungsmotor.



ACHTUNG

Bestimmte Pflanzenschutzmittel können sich insbesondere in hoher Konzentration für die Komponenten des Geräts als aggressiv erweisen. Wenden Sie sich für Fragen oder Informationen über die eingesetzten Mittel an die für Pflanzenschutzmittel zuständigen Beratungsstellen.

11.8 BEHANDLUNG MIT PFLANZENSCHUTZMITTELN

Lesen Sie vor jeder Benutzung die Gebrauchsanleitungen des Pflanzenschutzmittels. Beachten Sie die Anweisungen im Hinblick auf das Mischen, das Auftragen, die persönlichen Schutzausrüstungen, die Lagerung und Entsorgung.

Halten Sie sich an die Rechtsvorschriften über die Behandlung mit Pflanzenschutzmitteln.



ACHTUNG

Pflanzenschutzmittel können Stoffe enthalten, die für Personen, Tiere, Pflanzen und Umwelt giftig sind. Gefahr von Vergiftungen und tödlicher Verletzungen!

Pflanzenschutzmittel dürfen nur durch Personen verwendet werden, die in die Behandlung mit derartigen Mitteln sowie in die jeweiligen Erste-Hilfe-Maßnahmen eingewiesen sind.

Halten Sie die Gebrauchsanleitungen oder Etiketten der Pflanzenschutzmittel stets griffbereit, um dem Arzt im Notfall sofort die notwendigen Informationen mitteilen zu können. Befolgen Sie im Notfall die Anweisungen auf dem Etikett bzw. die Gebrauchsanleitungen des Pflanzenschutzmittels.

Vorbereitung des Gemischs

Vermischen Sie die Pflanzenschutzmittel ausschließlich nach den Herstellerangaben. Falsche Mischverhältnisse können giftige Dämpfe oder explosionsfähige Gemische erzeugen.

- Versprühen Sie niemals unverdünnte Pflanzenschutzmittel.
- Bereiten Sie das Gemisch unbedingt im Freien oder an gut belüfteten Orten vor.
- Bereiten Sie nur die unbedingt erforderliche Menge an Gemisch vor, um Rückstände zu vermeiden.
- Beachten Sie beim Vermischen verschiedener Pflanzenschutzmittel die Herstellerangaben. Falsche Mischverhältnisse können giftige Dämpfe oder explosionsfähige Gemische erzeugen.
- Vermischen Sie verschiedene Pflanzenschutzmittel nur, wenn diese ausdrücklich vom Hersteller zugelassen sind.

Füllen des Behälters

- Füllen Sie die Pflanzenschutzmittel nur im Freien oder an gut belüfteten Orten ein.
- Stellen Sie das Gerät auf eine ebene Fläche, damit es nicht kippen kann. Füllen Sie den Behälter niemals über die maximale Markierung.



ACHTUNG

Füllen Sie das Gerät nicht, falls Sie es noch auf dem Rücken tragen. Verletzungsgefahr!

- Füllen Sie nur die unbedingt erforderliche Menge an Pflanzenschutzmittel ein, um Rückstände zu vermeiden.
- Schließen Sie den Dosierhahn vor dem Füllen.
- Tauchen Sie den Schlauch bei Zugabe von Leitungswasser nicht in das Gemisch. Der etwaige Unterdruck im Versorgungsnetz kann Flüssigkeit in die Leitungen ansaugen.
- Führen Sie vor Einfüllen des Gemischs einen Probetrieb mit Süßwasser aus, um die Dichtigkeit aller Komponenten zu testen.
- Verschließen Sie den Behälterdeckel nach dem Befüllen hermetisch.

Gebrauch

Blasen Sie mit dem Mund niemals auf Düsen oder andere kleine Teile.

11.9 VORSCHRIFTEN BEIM GEBRAUCH CHEMISCHER PRODUKTE

Hier einige Vorsichtsmaßnahmen zur Vermeidung von Schäden und Unfällen:

- Stellen Sie die Parameter des Geräts so ein, dass eine Drift der versprühten Produkte unter Berücksichtigung der Windverhältnisse verhindert wird.
- Richten Sie das Sprührohr des Geräts niemals gegen den Wind.
- Achtsame Lagerung an angemessen geschützten Orten mit Zugangsverbot für Fremde und Kinder.
- Benutzen Sie beim Umgang mit den Produkten säurefeste Gummihandschuhe, Schutzbrille - Atemschutzmasken oder -helme, Overalls aus wasserdichten Stoffen oder TYVEK, Gummistiefel oder dergleichen.
- Suchen Sie bei Augenkontakt oder Verschlucken von chemischen Produkten oder Gemischen einen Arzt auf und zeigen Sie diesem das Etikett des verschluckten Produkts.
- Ziehen Sie umgehend die mit Pflanzenschutzmittel verschmutzten Kleider aus.
- Bei einigen Pflanzenschutzmittel ist das Tragen einer flüssigkeitsdichten Schutzbekleidung vorgeschrieben.
- Tragen Sie bei Arbeiten über Kopf auch eine flüssigkeitsdichte Kopfbedeckung.
- Waschen Sie vor erneuter Benutzung gründlich alle Kleider, die mit dem reinen bzw. verdünnten chemischen Gemisch in Berührung gekommen sind.
- Sie dürfen beim Vorbereiten oder Verteilen des Gemisch sowie in der Nähe oder innerhalb behandelter Flächen weder rauchen noch trinken oder essen.
- Beachten Sie bei der Behandlung die Sicherheitsabstände zu Wohngebieten, Wasserläufen, Straßen, Sportzentren, Grünanlagen oder öffentlichen Wegen.
- Waschen Sie die leeren Pflanzenschutzmittel-Behälter sorgfältig aus, spülen Sie mehrmals mit sauberem Wasser aus und bewahren Sie diese trocken in speziellen Plastiksäcken auf. Die Waschrückstände können für die Behandlung verwendet werden.
- Die leeren Behälter in spezialisierten Sammelstellen abgeben und den nationalen sowie lokalen Bestimmungen entsprechend entsorgen. Die Behälter niemals einfach wegwerfen und nicht zu anderen Zwecken benutzen.
- Das Sprühgerät nach der Arbeit sorgfältig reinigen, in dem die Rückstände mit einer mindestens 10-fachen Wassermenge verdünnt werden; das erhaltene Gemisch auf der behandelten Fläche verteilen.
- Bei Verwendung aggressiver Chemikalien ist eine intensivere Kontrolle der Membranen erforderlich; nach jedem Gebrauch von Kupferhydroxid muss die Anlage gewaschen werden.
- In der Nähe des Ortes, an dem die Behandlung durchgeführt wird, muss immer frisches Wasser zur Verfügung stehen.

11.10 AUFBEWAHRUNG DER CHEMISCHEN PRODUKTE

- Setzen Sie das Gerät in den Arbeitspausen keiner direkten Sonneneinstrahlung oder Hitzequellen aus.
- Verwahren und befördern Sie die Pflanzenschutzmittel nur in zugelassenen Behältern.
- Bewahren Sie die Pflanzenschutzmittel nicht in Speise-, Getränke- und Futtermittelbehältern auf.
- Bewahren Sie die Pflanzenschutzmittel nicht in der Nähe von Lebensmitteln, Getränken und Futtermitteln auf.

DE

11.11 ENTSORGUNG DER CHEMISCHEN PRODUKTE

Schütten Sie Rückstände von Pflanzenschutzmitteln und Waschwasser des Geräts nicht in Oberflächengewässer, Kanalisation, Entwässerungsgräben, Schächte und Abflüsse.

11.12 BRANDSCHUTZMASSNAHMEN

Führen Sie keine Flammen oder Wärmequellen an das Sprühgerät heran.

11.13 WITTERUNGSBEDINGUNGEN

Die Behandlung sollte früh am Morgen oder in den letzten Nachmittagsstunden erfolgen. Vermeiden Sie die heißeren Tagesstunden.

Führen Sie keine Behandlung bei drohendem Regen, bei Niederschlag oder Nebel aus.

Behandeln Sie nicht bei starkem Wind oder bei Windstärke über 3 Meter pro Sekunde.

11.14 GEBRAUCH

1. Stellen Sie den Schultergurt so ein, dass Sie das Gerät bequem tragen können (Abb. 19).
2. Füllen Sie den Flüssigkeitstank (Abb. 20). Verschließen Sie den Deckel (D) hermetisch.



ACHTUNG

Am Flüssigkeitstank (Abb. 21) sind die Füllstände markiert, um die empfohlene Gewichtsbelastung von 30 kg für Männer und 20 kg für Frauen nicht zu überschreiten.

3. Sollte eine zweite Person anwesend sein, die beim Aufschultern des Geräts hilft, ist unbedingt zu beachten, dass:
 - Der Motor im Leerlauf läuft.
 - Sich der Helfer nicht im Emissionsbereich der Abgase befindet und diese nicht einatmet.
 - Der Flüssigkeitshahn geschlossen ist.
 - Der Helfer nicht vor dem Sprührohr steht.
 - Der Helfer den Arbeitsbereich unmittelbar vor Verwendung des Geräts verlässt.
4. Stellen Sie vor Anlassen des Motors sicher, dass der Flüssigkeitshahn geschlossen ist (Abb. 22).

5. Starten Sie den Motor nach den beiliegenden Verfahren (siehe Kapitel 9.3 *ANLASSEN DES MOTORS*).
6. Öffnen Sie den Flüssigkeitshahn (Abb. 22).
7. Stellen Sie die Flüssigkeitsmenge über den Dosierer ein (E, Abb. 23).

Die Geschwindigkeit des Luftstrahl wird am Gashebel eingestellt (B, Abb. 14).

Wählen Sie die für den Einsatz passende Geschwindigkeit.

Nachdem Sie die richtige Geschwindigkeit gefunden haben, können Sie diese mithilfe des Begrenzers (C, Abb. 14) halten sowie genau und schnell wieder aufrufen.

Die Höchstdrehzahl wird bei vollkommen nach oben stehendem Begrenzer (C) erhalten.

DE

ACHTUNG

- **Sich nicht vorneigen, Verletzungsgefahr.**
- **Arbeiten Sie nicht auf einer Leiter oder in unsicherer Lage.**
- **Arbeiten Sie nicht in Nähe spannungsführender Stromleitungen; Lebensgefahr durch Stromschlag.**

ACHTUNG

Achten Sie auf die Umgebung: Richten Sie den Strahl niemals gegen andere Personen oder Tiere. Das Sprühgerät könnte kleine Gegenstände mit hoher Geschwindigkeit aufwirbeln.

Stellen Sie das Gerät nach dem Einsatz auf einer nicht brennbaren Unterlage ab. Nähern Sie es leicht brennbarem Material (zum Beispiel Holzspäne, Baumrinden, trockenes Gras und Kraftstoff); **Brandgefahr.**

WARNUNG

Der ULV-Bausatz muss verwendet werden, wenn wenig Sprühgut genügt oder das Blatt nur mäßig nass werden soll. Der ULV-Bausatz dient also nicht zur Verbesserung der Förderleistung nach oben, sondern zur Reduzierung des Sprühvolumens.

11.14.1 Einstellung der Sprühbreite (Abb. 24, Abb. 25)

Der Öffnungswinkel des Strahls kann während der Arbeit einfach mit einer Hand eingestellt und an die Breite der jeweils behandelten Kultur angepasst werden.

11.14.2 Einstellung der Zerstäubung (Abb. 26, Abb. 27, Abb. 28)

Der ULV-Bausatz im Lieferung (Abb. 26) ermöglicht die optimale Zerstäubung der Flüssigkeiten, somit für eine gezielte und sparsame Behandlung. Der ULV-Filter (F, Abb. 26, Abb. 27) verfügt über 6 kalibrierte Löcher. Fluchten Sie das gewählte Loch mit der Öffnung (G, Abb. 28) des Deckels (H). Die starke Zerstäubungsleistung der kalibrierten Löcher gestattet dem Bediener eine lange Arbeitsautonomie.

ACHTUNG

Um die Verstopfung der kalibrierten Löcher im ULV-Filter (F) zu vermeiden, ist der Einbau des Flüssigkeitsfilters (L, Abb. 26) von grundlegender Bedeutung.

ACHTUNG

Nehmen Sie das Gitter (D, Abb. 29) niemals bei laufendem Motor ab. Das Gebläse (E) könnte schwere Handverletzungen verursachen.

DE

Waschen Sie beim Wechsel der Flüssigkeit sorgfältig den Tank und die Leitungen unter fließendem Wasser aus.

Entleeren Sie den Tank nach jedem Arbeitseinsatz: Öffnen Sie bei abgestelltem Motor das Schließventil der Flüssigkeiten (2, Abb. 2) mit der tiefer als der Tank liegenden Spitze des Sprührohrs. Sammeln Sie ausgetretene Flüssigkeit in einem Behälter und entsorgen Sie diese nach den geltenden Bestimmungen.

12 TRANSPORT

Befördern Sie das Sprühgerät bei abgestelltem Motor.

ACHTUNG

Zum Transport auf Fahrzeugen muss das Sprühgerät mittels Riemen sicher am Fahrzeug befestigt werden. Das Sprühgerät muss stehend mit leerem Tank und gemäß den Transportvorschriften für diese Geräte befördert werden.

13 WARTUNG

Beachten Sie stets unsere Wartungsvorschriften.

Führen Sie eigenständig nur die normalen Wartungsarbeiten durch. Wenden Sie sich an nur Fachwerkstätten.

Verwenden Sie zur Reinigung niemals Kraftstoffgemisch.

Ziehen Sie bei Wartung, Reinigung oder Reparatur stets den Kerzenstecker ab.

ACHTUNG

Tragen Sie bei den Wartungsarbeiten stets Schutzhandschuhe. Führen Sie keine Wartung bei warmem Motor aus.

ACHTUNG

Die Folgen einer unsachgemäßen Wartung, der Verwendung von Nichtoriginal-Komponenten und der Abnahme der Sicherheitsvorrichtungen kann den Bediener sowie die behandelten Pflanzen ernsthaft beschädigen.

13.1 KONFORMITÄT DER ABGASEMISSIONEN

Dieser Motor, einschließlich seines Emissionskontrollsystems, muss gemäß den Anweisungen der Betriebsanleitung verwaltet, gebraucht und gewartet werden, um die gesetzlich vorgeschriebenen Abgasgrenzwerte für selbstfahrende Arbeitsmaschinen ohne Straßenzulassung einzuhalten.

Jeder unbefugte Eingriff am Emissionskontrollsystem des Motors bzw. dessen nicht bestimmungsgemäße Verwendung ist untersagt.

Fehler bei Betrieb, Gebrauch oder Wartung des Motors oder der Maschine können u. U. so schwere Funktionsstörungen des Abgaskontrollsystems verursachen, dass die anwendbaren Rechtsvorschriften nicht mehr erfüllt sind. In diesem Fall sind sofortige Maßnahmen zu ergreifen, um die Systemstörung zu beheben und die Emissionen wieder unter die vorgeschriebenen Grenzwerte zu senken.

Einige Beispiele für falschen Betrieb, Gebrauch und falsche Wartung sind u. a.:

- Überlasten oder Beschädigen der Kraftstoffdosiervorrichtungen.
- Verwendung von Kraftstoff bzw. Motorenöl, deren Eigenschaften nicht den Vorgaben im Kapitel 9.1 *KRAFTSTOFF* entsprechen.
- Verwendung von Nicht-Originalteilen, z. B. Zündkerzen usw.
- mangelnde oder mangelhafte Wartung der Auspuffanlage sowie Missachtung der Wartungsintervalle für Auspuff, Kerze, Luftfilter usw.



ACHTUNG

Durch eigenmächtige Eingriffe an diesem Motor verliert das EU-Emissionszertifikat seine Gültigkeit.

Der CO₂-Anteile dieses Motors findet sich auf der Emak WEBSITE (www.myemak.com) unter "Die Welt des Outdoor Power Equipment".



ACHTUNG

Tragen Sie bei den Wartungsarbeiten stets Schutzhandschuhe. Führen Sie keine Wartung bei warmem Motor aus.



ACHTUNG

Das Nichtbefolgen der Anleitungen zum Schärfen erhöht deutlich die Gefahr von Rückschlägen.

13.2 LUFTFILTER

Öffnen Sie bei deutlicher Abnahme der Motorleistung die Abdeckung (A, Abb. 30) und prüfen Sie den Luftfilter (B). Falls er verstopft oder beschädigt ist, muss er ausgewechselt werden. Bevor der neue Filter eingebaut wird, müssen die Innenseite der Abdeckung und der Bereich um den Filter vom größten Schmutz befreit werden.

13.3 KRAFTSTOFFFILTER

Überprüfen Sie regelmäßig den Zustand des Kraftstofffilters (C). Tauschen Sie einen übermäßig verschmutzten Filter aus (Abb. 31).

13.4 FLÜSSIGKEITSFILTER

Waschen Sie den Filter (D, Abb. 34) in einer sauberen, nicht entzündlichen Reinigungsflüssigkeit (z.B. warme Seifenlauge) und trocknen Sie ihn anschließend.

DE

13.5 ULV-FILTER

Blasen Sie die sechs kalibrierten Löcher (Abb. 35) mit Druckluft aus.

13.6 MOTOR

Reinigen Sie regelmäßig die Zylinderrippen mit einem Pinsel oder Druckluft (Abb. 32). Schmutzablagerungen am Zylinder führen zum Heißlaufen des Motors und verursachen Betriebsstörungen.

13.7 ZÜNDKERZE

Reinigen Sie regelmäßig die Zündkerze und überprüfen Sie den Elektrodenabstand (Abb. 33). Verwenden Sie Zündkerzen NGK BPMR6A oder anderer Marken mit gleichwertigem Wärmewert.

13.8 SCHUTZGITTER

Beseitigen Sie regelmäßig Abfälle und Schmutz vom Schutzgitter des Gebläses (Abb. 36).



ACHTUNG

Entfernen Sie das Gitter (Abb. 36) niemals bei laufendem Motor. Das Gebläse könnte schwere Handverletzungen verursachen.

13.9 AUSPUFF (ABB. 37)



ACHTUNG

Dieser Auspuff ist mit Katalysator ausgerüstet, wodurch der Motor die Emissionsauflagen erfüllt. Sie dürfen den Katalysator auf keinen Fall ändern oder demontieren, da Sie hiermit gegen das Gesetz verstoßen.



ACHTUNG

Auspuffe mit Katalysator werden beim Betrieb extrem heiß und bleiben es für längere Zeit auch nach Abstellen des Motors. Dieser Zustand tritt ebenfalls im Leerlauf ein. Die Berührung kann Hautverbrennungen verursachen. Denken Sie an die Brandgefahr!

ACHTUNG

Benutzen Sie das Gerät niemals bei beschädigtem, fehlendem oder umgerüstetem Auspuff. Ein unzureichend gewarteter Auspuff hat beim Betrieb eine erhöhte Brandgefahr sowie Gehörschäden zur Folge.

WARNUNG

Ersetzen Sie einen beschädigten Auspuff. Ein häufig verstopfter Auspuff deutet möglicherweise auf eine beschränkte Leistungsfähigkeit des Katalysators hin.

DE

13.10 STARTERGRUPPE

ACHTUNG

Die Schraubenfeder ist gespannt. Sie könnte über weite Entfernungen herausspringen und schwere Verletzungen verursachen. Versuchen Sie niemals, Sie auszubauen oder zu verändern.

13.11 DICHTUNGEN

Der Gebrauch chemischer und besonders für die Gemische aus Nitrilkautschuk gefährlicher Chemikalien kann vorzeitige Schäden an den Membranen verursachen. Verkürzen Sie in diesen Fällen die Kontrollintervalle. Achten Sie bei Behandlungen mit Kupferhydroxid besonders auf die Reinigung der Anlage und waschen Sie diese nach jeder Behandlung.

13.12 VERGASER

Bevor Sie den Leerlauf einstellen, reinigen Sie den Luftfilter (B, Abb. 30) und lassen Sie den Motor warmlaufen. Dieser Motor ist gemäß der (EU)-Verordnung 2016/1628 entworfen und gefertigt worden.

ACHTUNG

Manipulieren Sie nicht den Vergaser.

Die Leerlaufschraube (T, Abb. 38) ist auf eine Betriebsdrehzahl des Motors zwischen 2100 ± 100 U/min eingestellt.

13.13 AUSSERPLANMÄSSIGE WARTUNG

Am Ende jeder Saison - bei intensivem Einsatz - oder alle zwei Jahre - bei normalem Einsatz - sollten Sie eine allgemeine Inspektion durch einen Fachtechniker des Kundenservice ausführen lassen.

ACHTUNG

Alle nicht in dieser Anleitung beschriebenen Wartungseingriffe haben durch eine Fachwerkstatt zu erfolgen. Um einen auf Dauer einwandfreien Betrieb des Geräts zu garantieren, verwenden Sie zum Austausch defekter Teile ausschließlich ORIGINALERSATZTEILE.

Etwaige unvorschriftsmäßige Umrüstungen und/oder Nicht-Originalzubehör können schwere oder sogar tödliche Verletzungen von Bediener und Drittpersonen verursachen.

DE

14 LAGERUNG

Reinigen Sie das Gerät gründlich nach jeder Behandlung, indem Sie es mit Wasser waschen und trocknen lassen. Verschmutzte Geräte sind für Personen und besonders für Kinder äußerst gefährlich. Das Ablassen von Waschrückständen in die Umgebung ist aufgrund der Grundwasserbelastung verboten. Verteilen Sie die Rückstände auf dem Feld oder auf den Kulturen, wo sie keinen Schaden anrichten können.

ACHTUNG

Kippen Sie das Gerät zum Ablassen der Flüssigkeitsrückstände aus dem Tank niemals um.

Bei längerem Stillstand des Geräts:

- Betreiben Sie das Sprühgerät mit sauberem Wasser und trocknen Sie es gründlich.
- Entleeren und reinigen Sie den Kraftstofftank in gut belüfteter Umgebung. Zum Entleeren des Vergasers starten Sie den Motor und lassen ihn dann zum Stehen kommen (das Kraftstoffgemisch im Vergaser könnte die Membranen beschädigen).
- Gehen Sie zur Inbetriebnahme des Gerätes nach der Winterpause wie beim normalen Anlassen vor (siehe Kapitel 9 *START*).
- Entsorgen Sie den Kraftstoff und das Öl nach den geltenden Bestimmungen umweltgerecht.
- Reinigen Sie gründlich die Schlitze des Schutzgitters (Abb. 36), den Luftfilter (B, Abb. 30), die Zylinderrippen (Abb. 32) und die Leitungen.

ACHTUNG

Achten Sie beim Wiedereinbau des zwecks Reinigung ausgebauten Flüssigkeitstanks besonders:

- **auf das Einsetzen der drei O-Ringe (A, Abb. 39) in ihre Aufnahme und auf das Schmieren mit flüssigem Silikon.**
- **auf das Einsetzen der Tankdichtung (C, Abb. 40) in ihre Aufnahme und auf das Schmieren mit flüssigem Silikon.**

Diese Maßnahmen garantieren die perfekte Dichtigkeit des Flüssigkeitskreises.

- Lagern Sie das Gerät trocken, möglichst vom Boden angehoben und von Wärmequellen entfernt.

15 UMWELTSCHUTZ

Umweltschutz ist ein relevanter und vorrangiger Aspekt beim Einsatz dieser Maschine und kommt der guten Nachbarschaft sowie unserem Lebensraum gleichermaßen zu gute.

- Stören Sie Ihre Nachbarn so wenig wie möglich.
- Befolgen Sie die örtlichen Bestimmungen für die Entsorgung von Verpackungstoffen, Altöl, Kraftstoff, Zündkerzen Filtern, defekten oder stark umweltbelastenden Komponenten; diese Abfälle gehören nicht in den normalen Haushaltsmüll, sondern müssen sortenrein getrennt und den entsprechenden Wertstoffstellen für das nachträgliche Recycling zugeführt werden.

Verschrottung und Entsorgung

Wenn das Gerät am Ende ihrer Lebensdauer definitiv außer Betrieb genommen wird, sollte es sorgfältig gewaschen werden, um Rückstände von Chemikalien zu beseitigen.

Setzen Sie die stillgelegte Maschine nicht in die Umwelt frei, sondern wenden Sie sich an eine Sammelstelle.

Ein Großteil der bei der Fertigung der Maschine verwendeten Werkstoffe sind recycelbar; sämtliche Metalle (Stahl, Aluminium, Messing) können einem Schrotthändler zugeführt werden. Wenden Sie sich für weitere Infos in diesem Sinne an die zuständige kommunale Einrichtung. Die aus der Verschrottung der Maschine hervorgehenden Abfälle sind nach den geltenden Umweltgesetzen zu entsorgen.

Beachten Sie auf jeden Fall die einschlägigen örtlichen Bestimmungen.

Zerstören Sie bei der Verschrottung des Geräts das CE-Kennzeichen auf dem Gerät und das vorliegende Handbuch.

16 VORBEREITUNG DES GERÄTS AUF DIE VERTEILUNG VON PULVER

OPTIONALER Pulver-Bausatz (Abb. 41):

1. Dosiergruppe
2. Steuerhebel
3. Antistatisches Kabel mit Kette

16.1 VORBEREITUNG

- Stecken Sie den Schlauch (A, Abb. 42) in den Halter (B) ein. Befestigen Sie den Halter (B) an die Pulver-Mischvorrichtung (D) anhand der drei Schrauben (C).
- Schrauben Sie die beiden Griffe (E, Abb. 43) ab, um den Tank lösen und abnehmen zu können. Die beiden Griffe (E) werden zur Befestigung des Tanks am Halter des Pulver-Bausatzes wiederverwendet.
- Nehmen Sie den Tank (F, Abb. 44) und den Förderer (G) ab.
- Lösen Sie die sechs Schrauben (H, Abb. 45) und bauen Sie den Halter des Flüssigkeitsbehälters (L) ab.
- Nehmen Sie vom Tank den Filter (M, Abb. 46) und den Schlauch (N) ab, indem Sie die Schelle (P, Abb. 44) entfernen.

- Bauen Sie die Booster-Pumpe (P, Abb. 47) durch Lösen der drei Schrauben (R) aus. Trennen Sie die drei Schläuche, indem Sie die drei Schellen (S) entfernen.

 **ACHTUNG**

Benutzen Sie die Booster-Pumpe nicht zum Verteilen von Pulver. Sie könnte dabei schweren Schaden nehmen.

- Nehmen Sie die Spritzdüse (T, Abb. 48) und den Schlauch (U) durch Entfernen der Schelle (V) ab.

DE

16.2 EINBAU DES BAUSATZES

- Bringen Sie das Steuerelement des Dosierers (A, Abb. 49) anhand der vier Schrauben (C, Abb. 50) am Griff (B) an. Die ausgegebene Pulvermenge wird durch Drehen des Hebels (D) in den Positionen von 1 (Mindestmenge) bis 20 (Höchstmenge) eingestellt.
- Bringen Sie den Dosierer (E, Abb. 51) anhand der sechs Schrauben (F,) an.

 **ACHTUNG**

Achten Sie auf das Einsetzen der drei O-Ringe (G) in ihre Aufnahme und auf das Schmieren mit flüssigem Silikon. Andernfalls ist keine Dichtigkeit garantiert.

- Setzen Sie den Förderer (H, Abb. 52) in seine Aufnahme ein

 **ACHTUNG**

Achten Sie auf das Einsetzen der Tankdichtung (L) in ihre Aufnahme und auf das Schmieren mit flüssigem Silikon. Andernfalls ist keine Dichtigkeit garantiert.

- Bringen Sie den Pulvertank (M, Abb. 53) an und befestigen Sie ihn mit den zwei Griffen (N). Die beiden Griffe (N) sind die des Flüssigkeitshalters.
- Nehmen Sie den Stopfen (P, Abb. 54) an und entfernen Sie die Schelle (R) zum Lösen des Schlauchs (S). Führen Sie das Kabel (T, Abb. 55) in den Schlauch (S) ein. Befestigen Sie dann das antistatische Kabel (T, Abb. 56) und die Kette (U) am Bogen (V) mit Schraube (Z) und Mutter (K). Das Kabel (T) muss im Schlauch verbleiben, um die elektrostatischen Ladungen „aufzufangen“ und diese dann über die Kette (U) zum Boden abzuleiten. Achten Sie beim Einbau des Schlauchs (S) auf die Passmarkierung. Führen Sie beim Einbau der Schelle (R) die Züge des Gashebels und des Pulverdosierers in die Öse ein.

 **ACHTUNG**

Die Benutzung der Kette (U, Abb. 55, Abb. 56) ist von grundlegender Bedeutung. Die Nichtbenutzung kann aufgrund der elektrostatischen Entladungen zur Verbrennung des entzündlichen Pulvers führen (Schwefel usw.).

 **ACHTUNG**

Sofern zutreffend, befolgen Sie die Vorschriften des Kapitels 11.8 *Behandlung mit Pflanzenschutzmitteln*.

Sprühen Sie keinen Schwefel oder Produkte mit Schwefel in Pulverform, da diese stark explosionsfähig sind und eine niedrige Zündtemperatur aufweisen.

16.2.1 Erdungssystem

Bei der Arbeit mit Pulver können elektrostatische Entladungen mit Funkenbildung entstehen.

Die Gefahr ist größer bei:

- Extrem trockenen Witterungsbedingungen.
- Benutzung von Pflanzenschutzmitteln in Pulverform, die eine große Staubkonzentration erzeugen.

Zur Reduzierung der Gefahr von Funkenbildung muss das Erdungssystem komplett auf dem Gerät montiert sein. Das Erdungssystem besteht aus einem an eine Metallkette angeschlossenen Leiterdraht der Blasanlage. Zur Ableitung der elektrostatischen Ladungen muss die Kette einen leitende Untergrund berühren.



Arbeiten Sie nicht auf einem nicht leitenden Untergrund (z.B. Kunststoff oder Asphalt).

DE

ACHTUNG

Arbeiten Sie nicht bei fehlendem oder beschädigtem Erdungssystem.

17 TECHNISCHE DATEN

Hubraum	cm ³	61,3	
Motor		2-Takt EMAK	
Leistung	kW	3,3	
Motorhöchstzahl	min ⁻¹	8100 ± 200	
Leerlaufzahl	min ⁻¹	2100 ± 100	
Inhalt Kraftstofftank	 cm ³	2150 (2,15 l)	
Leichtstart		Ja	
Automatischer Starter		Ja	
Vergaser-Primer		Ja	
Inhalt Haupttank	cm ³	16000 (16 l)	
Leergewicht (Gewicht bei voller Beladung)	kg	14 (30)	
Abmessungen	mm	320 x 430 x 760	
Staubmenge	kg/min	2 (Pulver)	11 (Granulat)
Gebläse-Luftdurchsatz	m ³ /min	20	
Flüssigkeitsmenge	l/min	0,15 ÷ 0,87	0,51 ÷ 5,02
Max. Luftgeschwindigkeit	m/s	90	

Flüssigkeitsmenge

	ULV	l/min
1		0,15
2		0,28

Flüssigkeitsmenge		
	ULV	ℓ/min
	3	0,35
	4	0,55
	5	0,79
	6	0,87
		ℓ/min
	1	0,51
	2	1,74
	3	2,73
	4	3,55
	5	4,32
	6	4,39
	7	4,79
	8	5,02

1. Die Fördermenge mit ULV-Filter wird nicht durch die Stellung des Dosierventils beeinflusst (A, Abb. 57) (von 1 bis 8).
2. Die Fördermenge mit ULV-Filter wird nicht durch die Stellung der Spritzdüse beeinflusst (B, Abb. 57) (ganz geöffnet oder ganz geschlossen).
3. Die Booster-Pumpe (C, Abb. 57) garantiert eine konstante Fördermenge auch bei noch oben oder nach unten geneigtem Sprührohr.

Schalldruck ⁽¹⁾	dB (A)	L _{PA} av EN 22868	102,0
Messunsicherheit	dB (A)		2,0
Gemessener Schallleistungspegel	dB (A)	EN 22868 ISO 3744	112,0
Messunsicherheit	dB (A)		2,0
Garantierter Schallleistungspegel	dB (A)	EN 22868 ISO 3744	114,0
Schwingungspegel ⁽¹⁾	m/s ²	EN 22867	< 2,5
Messunsicherheit	m/s ²	EN 12096	-

⁽¹⁾ Gewichtete Mittelwerte (1/7 Leerlauf, 6/7 max. Motordrehzahl).

18 KONFORMITÄTSERKLÄRUNG

Die Firma

**EMAK spa via Fermi, 4 - 42011 Bagnolo in Piano (RE)
ITALY**

erklärt eigenverantwortlich, dass das Gerät:

1. Art:

SPRÜHGERÄT

2. Fabrikat: / Typ:

OLEO-MAC AM 163

3. Serienkennung:

EFCO AT 2063

den Maßgaben der Richtlinien

2006/42/EG - 2014/30/EU - (EU) 2016/1628

den Maßgaben folgender
harmonisierter Normen entspricht:

**EN ISO 28139:2009 - EN 55012:2007+A1:2009 -
EN ISO 14982:2009**

Ausgeführt in:

Bagnolo in Piano (RE) Italy - via Fermi, 4

Datum:

01.10.22

Technische Dokumentation verwahrt
bei:

Verwaltungssitz. - Technische Direktion

  **Emak** s.p.a.

Luigi Bartoli - Geschäftsführer

19 WARTUNGSÜBERSICHT

<p>Beachten Sie bitte, dass folgende Wartungsintervalle ausschließlich für normale Betriebsbedingungen gelten. Wenn Ihre tägliche Arbeit unter schwierigeren Bedingungen als normal durchgeführt wird, müssen die Wartungsintervalle entsprechend verkürzt werden.</p>		Vor jedem Gebrauch	Nach jedem Tanken	Nach jedem Arbeitstag	Wöchentlich	Monatlich	Bei Schäden oder Defekten	Nach Bedarf:
Komplette Maschine	Überprüfen: Lecks, Risse und Abnutzung	X	X					
	Reinigen			X				
Kontrollen: Schalter, Anlasser, Gashebel und Gashebel-Sperre	Betriebsprüfung	X	X					
Kraftstofftank	Überprüfen: Lecks, Risse und Abnutzung	X	X					
Kraftstoff- und Flüssigkeitsfilter (S. 126,126)	Überprüfen und reinigen					X		
	Filterelement auswechseln						X	X ⁽¹⁾
Alle zugänglichen Schrauben und Muttern (Vergaserschrauben ausgenommen)	Überprüfen	X						
	Festziehen				X			
Luftfilter	Reinigen	X						X
	Austauschen						X	X ⁽¹⁾
Anwurfseil - Tragegurt	Überprüfen: Schäden und Abnutzung				X			
	Austauschen						X	
Vergaser	Leerlauf prüfen	X	X					
Zündkerze	Elektrodenabstand prüfen					X		
	Austauschen						X	X ⁽¹⁾
Antivibrationssystem	Überprüfen: Schäden und Abnutzung				X			
	Austausch durch autorisierte Fachwerkstatt						X	
Dichtungen	Überprüfen und gegebenenfalls austauschen					X		
Flüssigkeitstank	Überprüfen					X		
	Reinigen	X						

⁽¹⁾ Alle 6 Monate

20 STÖRUNGSBEHEBUNG



ACHTUNG

Vor Durchführung aller in der untenstehenden Tabelle empfohlenen Prüfungen das Gerät immer abstellen und die Zündkerze trennen, es sei denn, der Betrieb des Geräts wird ausdrücklich verlangt.

Wenn alle möglichen Ursachen überprüft wurden, die Störung jedoch nicht behoben werden konnte, wenden Sie sich bitte an ein autorisiertes Servicezentrum. Bei Auftreten eines nicht in dieser Tabelle angeführten Problems wenden Sie sich bitte an ein autorisiertes Servicezentrum.

DE

STÖRUNG	MÖGLICHE URSACHEN	ABHILFE
Der Motor startet nicht oder geht wenige Sekunden nach dem Start wieder aus.	Keine Funkenbildung.	Zündfunken der Kerze kontrollieren. Wenn kein Zündfunken abgegeben wird, den Test mit einer neuen Kerze wiederholen.
	Motor überflutet.	Siehe Verfahren lt. Kapitel 9.2.1 <i>Motor überflutet</i> . Wenn der Motor immer noch nicht anspringt, den Vorgang mit einer neuen Zündkerze wiederholen.
Der Motor springt an, beschleunigt aber nicht korrekt oder funktioniert bei hoher Drehzahl nicht einwandfrei.	Der Vergaser muss eingestellt werden.	Vergaser bei einer autorisierten Kundendienststelle einstellen lassen.
Der Motor erreicht die Höchstgeschwindigkeit nicht und/oder gibt übermäßig viel Rauch ab.	Öl-/Benzingemisch kontrollieren.	Frisches Benzin und geeignetes Motorenöl für 2-Takt-Motoren verwenden.
	Luftfilter verschmutzt.	Reinigen: siehe Anweisungen in Kapitel 13.2 <i>LUFTFILTER</i> .
	Der Vergaser muss eingestellt werden.	Vergaser bei einer autorisierten Kundendienststelle einstellen lassen.
Der Motor startet, dreht und beschleunigt, hält aber die Leerlaufdrehzahl nicht.	Der Vergaser muss eingestellt werden.	Die Leerlaufschraube (T, Abb. 38) im Uhrzeigersinn drehen, um die Drehzahl zu erhöhen, siehe Kapitel 13.12 <i>VERGASER</i> .
Der Motor startet und dreht, gibt aber eine geringe Luftströmung ab.	Das Gitter des Gebläses ist verstopft.	Das Gitter des Gebläses reinigen.
	Das Gebläse ist beschädigt.	Autorisiertes Servicezentrum aufsuchen.
Der Motor startet und dreht, gibt aber eine geringe Luftströmung ab.	Flüssigkeitsfilter oder Leitungen verstopft.	Reinigen oder ersetzen.

21 GARANTIESCHEIN

Diese Maschine ist nach den modernsten Fertigungstechniken entwickelt und hergestellt worden. Der Hersteller garantiert seine Produkte für einen Zeitraum von 24 Monaten ab dem Kaufdatum bei Privat- und Heimwerkereinsatz. Bei professionellem Gebrauch ist die Laufzeit der Garantie auf 12 Monate beschränkt.

Allgemeine Garantiebedingungen

- DE
- Die Garantie hat ab Kaufdatum Gültigkeit. Der Hersteller tauscht über das Vertriebs- und technische Servicenetz die durch Material-, Bearbeitungs- und Fertigungsmängel fehlerhaften Teile kostenlos aus. Die Garantie hebt die vom Bürgerlichen Gesetzbuch geregelten Käuferansprüche bei Folgeschäden durch Fehler oder Mängel des verkauften Sachwerts nicht auf.
 - Das technische Personal wird die Eingriffe im Rahmen der hierfür erforderlichen organisatorischen Maßnahmen schnellstmöglich durchführen.
 - Zur Anforderung der Serviceleistungen im Garantiezeitraum müssen dem autorisierten Personal der untenstehende und vollständig ausgefüllte Garantieschein mit Verkäuferstempel sowie die Rechnung bzw. der Kaufbeleg als Datumsnachweis vorgelegt werden.**
 - Die Garantie erlischt in folgenden Fällen:
 - Offensichtliche Wartungsversäumnisse
 - Unsachgerechte Anwendung bzw. Umrüstung des Produkts
 - Benutzung nicht geeigneter Schmier- oder Kraftstoffe
 - Einbau nicht originaler Ersatz- oder Zubehörteile
 - Eingriffe durch unbefugtes Personal.
 - Von der Herstellergarantie ausgeschlossen sind alle Verbrauchsmaterialien sowie die normaler Betriebsabnutzung unterliegenden Teile.
 - Die Garantie deckt keinerlei Geräteeingriffe für Tuning- oder Verbesserungszwecke.
 - Von der Garantie sind die ggf. im Garantiezeitraum erforderlichen Einstellungen und Wartungseingriffe ausgeschlossen.
 - Nicht umgehend dem Frachtunternehmen gemeldete Transportschäden machen die Garantie nichtig.
 - Ist Ihr Gerät mit Motoren anderer Fabrikate (Briggs & Stratton, Tecumseh, Kawasaki, Honda usw.) ausgerüstet, gilt die Garantie des jeweiligen Motorherstellers.
 - Die Garantie deckt weder direkt noch indirekt durch Produktdefekte bzw. durch eine zwangsläufig längere Nichtbenutzung des Geräts verursachte Personen- oder Sachschäden.

MODELL

BAUNUMMER

KÄUFER

Nicht versenden! Nur der technischen Garantieforderung beilegen.

DATUM

VERTRAGSHÄNDLER

1 INTRODUCCIÓN	139
1.1 CÓMO LEER EL MANUAL	139
2 EXPLICACIÓN DE LOS SÍMBOLOS Y ADVERTENCIAS DE SEGURIDAD (FIG. 1)	140
3 COMPONENTES DEL ATOMIZADOR (FIG. 2).....	140
4 NORMAS DE SEGURIDAD.....	141
5 DISPOSITIVOS DE PROTECCIÓN INDIVIDUAL	142
6 MONTAJE.....	143
6.1 MONTAJE DE LOS TUBOS/EMPUÑADURA.....	143
6.2 EMPUÑADURA.....	143
7 KIT ULV (FIG. 12)	143
8 DISPOSITIVOS DE SEGURIDAD Y CONTROL AMBIENTAL.....	144
8.1 DISPOSITIVOS DE SEGURIDAD	144
8.1.1 TECLA DE PARADA	144
8.1.2 PALANCA DE TOPE DEL ACELERADOR	144
8.1.3 VÁLVULA DE CIERRE DE LOS LÍQUIDOS	144
8.1.4 SILENCIADOR.....	144
8.2 DISPOSITIVOS DE CONTROL AMBIENTAL.....	144
8.2.1 DOSIFICADOR DE LÍQUIDOS.....	144
8.2.2 FILTRO ULV	145
8.2.3 LIMITADOR DE ACELERACIÓN	145
9 ARRANQUE.....	145
9.1 COMBUSTIBLE	145
9.2 LLENADO.....	147
9.2.1 MOTOR AHOGADO.....	147
9.3 PUESTA EN MARCHA DEL MOTOR.....	148
9.4 RODAJE DEL MOTOR	148
10 PARADA DEL MOTOR.....	148
11 UTILIZACIÓN	148
11.1 CONTROLES DE SEGURIDAD.....	148
11.2 NORMAS DE USO	149
11.3 PRECAUCIONES EN EL ÁREA DE TRABAJO	149
11.4 USOS PROHIBIDOS	150
11.5 COMPORTAMIENTO CIVIL.....	150
11.6 REDUCCIÓN DE POLVOS.....	151
11.7 USO DE PRODUCTOS QUÍMICOS	151
11.8 TRATAMIENTO CON FITOFÁRMACOS	151
11.9 NORMAS A SEGUIR PARA EL USO DE PRODUCTOS QUÍMICOS	152
11.10 CONSERVACIÓN DE LOS PRODUCTOS QUÍMICOS	153
11.11 ELIMINACIÓN DE LOS PRODUCTOS QUÍMICOS	153
11.12 PREVENCIÓN DE INCENDIOS	154
11.13 CONDICIONES METEOROLÓGICAS.....	154
11.14 UTILIZACIÓN	154
11.14.1 REGULACIÓN DE LA AMPLITUD DEL CHORRO (FIG. 24, FIG. 25).....	155
11.14.2 REGULACIÓN DE LA NEBULIZACIÓN (FIG. 26, FIG. 27, FIG. 28)	155
12 TRANSPORTE.....	156
13 MANTENIMIENTO	156
13.1 CONFORMIDAD DE LAS EMISIONES GASEOSAS	156
13.2 FILTRO DE AIRE.....	157

13.3	FILTRO DEL COMBUSTIBLE	157
13.4	FILTRO DE LÍQUIDOS	157
13.5	FILTRO ULV	157
13.6	MOTOR	157
13.7	BUJÍA	157
13.8	REJILLA DE PROTECCIÓN	158
13.9	SILENCIADOR (FIG. 37)	158
13.10	GRUPO DE ARRANQUE	158
13.11	JUNTAS	158
13.12	CARBURADOR	159
13.13	MANTENIMIENTO EXTRAORDINARIO	159
14	GUARDADO	159
15	PROTECCIÓN DEL AMBIENTE	160
16	PREPARACIÓN DE LA MÁQUINA PARA LA DISTRIBUCIÓN DE PRODUCTOS EN POLVO	160
16.1	PREPARACIÓN	161
16.2	MONTAJE DEL KIT	161
16.2.1	SISTEMA DE CONEXIÓN A TIERRA	162
17	DATOS TÉCNICOS	162
18	DECLARACIÓN DE CONFORMIDAD	164
19	TABLA DE MANTENIMIENTO	165
20	SOLUCIÓN DE PROBLEMAS	166
21	CERTIFICADO DE GARANTÍA	167

1 INTRODUCCIÓN

Gracias por elegir un producto Emak.

Nuestra red de puntos de venta y talleres autorizados está a su disposición para cualquier necesidad.

ATENCIÓN

Para utilizar correctamente la máquina y evitar accidentes, lea con atención este manual antes de comenzar el trabajo.

ATENCIÓN

Este manual debe acompañar la máquina durante toda la vida útil.

ATENCIÓN

RIESGO DE DAÑO AUDITIVO. En condiciones normales, el uso de esta máquina puede exponer al operador a un nivel diario de ruido igual o superior a 85 dB (A).

El manual contiene explicaciones sobre el funcionamiento de los distintos componentes e instrucciones para realizar los controles y el mantenimiento.

NOTA

Las descripciones e ilustraciones contenidas en el presente manual no son vinculantes. El fabricante se reserva el derecho de modificar los productos sin realizar las modificaciones correspondientes en el material impreso.

Las figuras son indicativas. Los componentes efectivos pueden variar respecto de aquellos ilustrados. En caso de dudas, contactar con un Centro de Asistencia Autorizado.

1.1 CÓMO LEER EL MANUAL

El manual se divide en capítulos y apartados. Cada apartado es un subnivel del capítulo. Las referencias a títulos o apartados se indican con la abreviatura cap. o ap. seguida del número correspondiente. Ejemplo: "cap. 2" o "ap. 2.1".

Además de las instrucciones de uso y mantenimiento, este manual contiene otras informaciones que requieren una especial atención. Dichas informaciones están señaladas con los siguientes símbolos:

ATENCIÓN

En caso de riesgo de accidentes o lesiones personales, incluso mortales, o daños materiales graves.

PRECAUCIÓN

En caso de riesgo de daños a la máquina o a sus componentes.

NOTA

Información adicional a las instrucciones de los mensajes de seguridad.

Las figuras en estas instrucciones de uso están numeradas: 1, 2, 3, etc. Los componentes indicados en las figuras se distinguen con letras o números según el caso. Una referencia al componente C en la figura 2 se indica de esta manera: "Ver C, Fig. 2" o simplemente "(C, Fig. 2)". Una referencia al componente 2 en la figura 1 se indica de esta manera: "Ver 2, Fig. 1" o simplemente "(2, Fig. 1)".

2 EXPLICACIÓN DE LOS SÍMBOLOS Y ADVERTENCIAS DE SEGURIDAD (FIG. 1)

1. Peligro debido al uso de sustancias tóxicas en los depósitos de la mezcla y de los líquidos
2. Lea el manual de uso y mantenimiento
3. Obligación de llevar monos de protección
4. Obligación de llevar auriculares y gafas de protección
5. Obligación de llevar barbijo
6. Obligación de llevar calzado de seguridad
7. Obligación de llevar guantes
8. No descargar líquidos residuales en el ambiente
9. No beber
10. No quitar el dispositivo de protección con el ventilador en movimiento
11. Disparo de material desde la máquina; mantener la distancia de seguridad
12. No utilizar sin líquidos
13. Este símbolo indica Atención y Aviso
14. Sustancia venenosa
15. Número de serie
16. Marcha CE de conformidad
17. Tipo de máquina: **ATOMIZADOR**
18. Año de fabricación

3 COMPONENTES DEL ATOMIZADOR (FIG. 2)

1. Tubo de lanzamiento telescópico
2. Válvula de cierre de los líquidos
3. Tubo de líquidos
4. Difusor
5. Palanca del acelerador
6. Palanca de bloqueo del acelerador
7. Interruptor STOP
8. Empuñadura de arranque
9. Limitador de aceleración
10. Dosificador de líquidos
11. Bulbo primer
12. Palanca del cebador
13. Depósito de combustible
14. Depósito de líquidos
15. Silenciador
16. Tapa del filtro de aire
17. Tapón del depósito de combustible
18. Bujía
19. Arnés
20. Etiqueta de símbolos y advertencias de seguridad

4 NORMAS DE SEGURIDAD

ATENCIÓN

Si se utiliza correctamente, el atomizador es un instrumento de trabajo rápido, cómodo y eficaz; pero si se la emplea de modo incorrecto o sin las debidas precauciones, puede resultar peligroso. Para que su trabajo sea siempre agradable y seguro, respete estrictamente las normas de seguridad que se indican a continuación y en el resto del manual.

ATENCIÓN

El sistema de encendido de la máquina genera un campo electromagnético de muy baja intensidad. Este campo puede interferir con algunos marcapasos. Para reducir el riesgo de lesiones graves o mortales, las personas con marcapasos deberían consultar a su médico y al fabricante del marcapasos antes de utilizar esta máquina.

ATENCIÓN

La legislación de algunos países puede limitar el uso de la máquina.

1. No utilice el atomizador sin antes instruirse sobre el modo de uso. Practique lo necesario con la máquina antes de utilizarla para un trabajo.
2. El atomizador debe ser utilizado por personas adultas en buenas condiciones físicas e instruidas sobre las normas de uso.

3. ATENCIÓN

No utilice el atomizador si está cansado o bajo el efecto de alcohol, drogas o medicamentos.

4. No lleve puestos bufandas, pulseras ni otros elementos que puedan ser atrapados por el rotor. Utilice los dispositivos de protección individual (DPI) necesarios, en particular guantes, gafas de protección y auriculares (ver el capítulo 5 *DISPOSITIVOS DE PROTECCIÓN INDIVIDUAL*).
5. Compruebe que no haya animales ni otras personas en el radio de acción del atomizador durante la puesta en marcha y el uso.
6. Trabaje siempre en una posición estable y segura.
7. No acerque nunca las manos al rotor ni efectúe operaciones de mantenimiento cuando el motor esté en marcha.
8. Inspeccione el atomizador a diario para cerciorarse de que todos los dispositivos, incluso los de seguridad, funcionen correctamente.
9. No trabaje con el atomizador dañado, mal reparado, mal montado o modificado arbitrariamente. No quite, dañe ni desactive ninguno de los dispositivos de seguridad.

10. ATENCIÓN

Use el atomizador sólo en sitios bien ventilados. No lo utilice en atmósfera explosiva, recintos cerrados o cerca de sustancias inflamables.

11. Se prohíbe aplicar a la toma de fuerza del atomizador un rotor distinto del que se entrega de fábrica.

12. Cuando el atomizador se retire del uso, no lo abandone en el medio ambiente; entréguelo al revendedor o a un centro de recogida de desechos.
13. Entregue o preste el atomizador sólo a personas expertas que conozcan su funcionamiento y uso correcto. Entregue también el manual de instrucciones de uso, cuya lectura es necesaria antes de comenzar el trabajo.
14. Conserve cuidadosamente este manual y consúltelo antes de cada uso de la máquina.
15. Mantenga en perfectas condiciones todas las etiquetas con señales de peligro y de seguridad. Si se dañan o deterioran, sustitúyalas lo más pronto posible (capítulo 2 *EXPLICACIÓN DE LOS SÍMBOLOS Y ADVERTENCIAS DE SEGURIDAD (Fig. 1)*).
16. Nunca utilice la máquina sin el rotor. Esto puede causar daños considerables en el motor y la inmediata pérdida de vigencia de la garantía.
17. No utilice el atomizador en proximidad de aparatos eléctricos o líneas eléctricas.
18. No golpee ni fuerce las aspas del rotor, ni utilice la máquina si el rotor está dañado.
19. No emplee el atomizador con sustancias inflamables y/o corrosivas.
20. No monte el rotor en otros motores o transmisiones de potencia.
21. No obstruya ni cierre la entrada de aire del rotor.
22. No destine la máquina a usos diferentes de aquellos indicados en el manual (capítulo 11.4 *USOS PROHIBIDOS*).
23. No abandone la máquina con el motor encendido.
24. El propietario o el usuario es responsable de los riesgos y accidentes sufridos por terceros y de los daños sufridos por bienes ajenos.

5 DISPOSITIVOS DE PROTECCIÓN INDIVIDUAL



ATENCIÓN

Utilice los DPI durante el empleo del atomizador y durante la manipulación de productos fitosanitarios (transporte, almacenaje, mezclado, mantenimiento de los equipos, etc.). El uso de los dispositivos de protección individual es indispensable para evitar la exposición a los productos fitosanitarios. Consulte con su revendedor de confianza para saber qué prendas utilizar.

La ropa debe ser adecuada y cómoda. Utilice ropa adherente. **El mono entero es la opción más aconsejable.** No lleve prendas sueltas, bufandas, corbatas o collares, ya que podrían engancharse en las malezas. Es necesario recoger el cabello largo y proteger la cabeza con un pañuelo, una gorra o un casco, etc.

Utilice zapatos de seguridad con suela antideslizante y puntal de acero.



ATENCIÓN

Utilice gafas o viseras de protección. Utilice un barbijo homologado antes de dispersar líquidos o polvos.

Utilice elementos de protección contra el ruido; por ejemplo, auriculares o tapones para los oídos. Prudencia y atención al uso de protecciones antirruído, que limitan la percepción de señales acústicas de peligro como gritos, alarmas, etc.

Utilice guantes que absorban al máximo las vibraciones e impidan el contacto con las sustancias químicas.

6 MONTAJE

La máquina se entrega preparada para el uso de productos líquidos. Está disponible un kit de transformación para los polvos.

La máquina se presenta como en las Fig. 3, Fig. 4.

6.1 MONTAJE DE LOS TUBOS/EMPUÑADURA

1. Ponga la empuñadura (P, Fig. 3, Fig. 6) en el tubo (D).
2. Conecte el tubo flexible (A, Fig. 3) al tubo de salida del ventilador (B) mediante la abrazadera de apriete (C1). Conecte el tubo flexible (A, Fig. 3) al tubo telescópico (D) mediante la abrazadera de apriete (C2). Antes de apretar el tornillo de la abrazadera de apriete (C1, Fig. 7), introduzca en el alojamiento correspondiente el tubo del cable acelerador (H) y el tubo de líquidos (T).
3. Para extraer el tubo de alargue (Fig. 5) que está dentro del tubo (D), gire la corona (M) en la dirección "candado abierto". Una vez alcanzada la posición deseada, gire la corona (M) a la posición "candado cerrado" para bloquear los dos tubos.
4. Conecte el difusor (E, Fig. 4, Fig. 8) al tubo (D) mediante el adaptador (L). Enrosque el pomo (V) en sentido horario.
5. Conecte el tubo del agua (X, Fig. 9) fijándolo con las dos abrazaderas (U) a los pernos del tubo (D) y del difusor (E).

6.2 EMPUÑADURA

La empuñadura se puede regular según las necesidades del usuario, desenroscando el pomo (N, Fig. 10) y desplazándola hacia delante o hacia atrás sobre el tubo. Una vez hallada la posición correcta, enrosque el pomo (N). La empuñadura se puede girar a la derecha o a la izquierda (Fig. 11), durante el trabajo, para facilitar el uso del atomizador al operador.

7 KIT ULV (FIG. 12)



PRECAUCIÓN

El kit ULV cód. 365200203A debe utilizarse para tratamientos en los que se necesita poco producto o cuando la hoja debe mojarse poco. El kit ULV no sirve para aumentar el alcance en altura sino para reducir el volumen del chorro.

Desmunte el difusor original e instale el nuevo (A) utilizando el adaptador (B), que debe fijarse con la abrazadera (C) al tubo de salida (D) del atomizador.

Si desea aumentar la pulverización, monte el disco ULV (E) y el filtro para líquidos (F). Éste debe colocarse en lugar del tubo de PVC existente.



PRECAUCIÓN

Cuando se monta el filtro de líquidos (F) es preciso cortar los dos tubos de PVC de manera tal que la empuñadura quede en la posición adecuada.

8 DISPOSITIVOS DE SEGURIDAD Y CONTROL AMBIENTAL

8.1 DISPOSITIVOS DE SEGURIDAD

La máquina está dotada de los siguientes dispositivos de seguridad:

8.1.1 Tecla de parada

Interruptor (7, Fig. 2); al pulsarlo, se detiene el motor.

8.1.2 Palanca de tope del acelerador

La palanca (6, Fig. 2) impide el accionamiento involuntario de la palanca del acelerador (5, Fig. 2).

8.1.3 Válvula de cierre de los líquidos

La válvula de cierre de los líquidos (2, Fig. 2) impide la salida accidental de los líquidos.

8.1.4 Silenciador

El silenciador asegura el mínimo nivel acústico y aleja los humos de escape. En áreas de clima cálido y seco puede haber un alto riesgo de incendio. Respete las normas locales y las instrucciones de mantenimiento.



ATENCIÓN

El silenciador se recalienta durante y después del uso y cuando el motor está en régimen mínimo. Existe el riesgo de incendio, sobre todo cuando la máquina se acciona cerca de materiales inflamables.



ATENCIÓN

No utilice la máquina sin silenciador o con un silenciador averiado. Un silenciador defectuoso puede aumentar el nivel acústico y el riesgo de incendio.

8.2 DISPOSITIVOS DE CONTROL AMBIENTAL

La máquina está dotada de los siguientes dispositivos de control ambiental:

8.2.1 Dosificador de líquidos

El dosificador (10, Fig. 2) permite dosificar los líquidos correctamente.

8.2.2 Filtro ULV

El filtro ULV (F, Fig. 27) permite dosificar los líquidos correctamente.

8.2.3 Limitador de aceleración

El limitador (9, Fig. 2) permite dosificar los líquidos correctamente.

9 ARRANQUE

9.1 COMBUSTIBLE



ATENCIÓN

La gasolina es un combustible extremadamente inflamable. Preste mucha atención a la hora de manipular gasolina o una mezcla de combustibles. No fume ni acerque llamas u otras fuentes de ignición al combustible ni a la máquina.

- Manipule el combustible con cuidado para reducir el riesgo de incendio o quemadura. El combustible es altamente inflamable.
- Agite y ponga el combustible en un recipiente aprobado para el combustible.
- Mezcle el combustible al aire libre y en ausencia de chispas o llamas.
- Apoye la máquina sobre un terreno despejado, pare el motor y déjelo enfriar antes del llenado.
- Afloje el tapón del combustible lentamente para aliviar la presión y evite fugas de combustible.
- Apriete bien el tapón de combustible después del llenado. Las vibraciones pueden causar un aflojamiento del tapón y fugas de combustible.
- Seque el combustible que haya rebalsado del depósito. Desplace la máquina a 3 metros de distancia del sitio de llenado antes de poner el motor en marcha.
- No intente en ninguna circunstancia quemar el combustible rebalsado.
- No fume durante la manipulación del combustible ni durante el funcionamiento de la máquina.
- Almacene el combustible en un lugar fresco, seco y bien ventilado.
- No almacene el combustible en lugares con hojas secas, paja, papel, etc.
- Conserve la unidad y el combustible en lugares donde los vapores del combustible no puedan entrar en contacto con chispas o llamas libres, calentadores de agua, motores eléctricos o interruptores, hornos, etc.
- No quite el tapón del depósito cuando el motor esté en funcionamiento.
- No utilice combustible para la limpieza.
- Preste atención para no ensuciarse la ropa con combustible.

Esta máquina se acciona con un motor de 2 tiempos y requiere la premezcla de gasolina con aceite para motores de 2 tiempos. Premezcle la gasolina sin plomo con el aceite para motores de dos tiempos en un recipiente limpio aprobado para la gasolina.

Combustible recomendado: este motor está certificado para funcionar con gasolina sin plomo para uso automovilístico con 89 octanos $([R + M] / 2)$ o con un número mayor de octanos.

Mezcle el aceite para motores de 2 tiempos con la gasolina siguiendo las instrucciones del envase.

Recomendamos utilizar aceite para motores de 2 tiempos Oleo-Mac / Efcó al **2%** (**1:50**) formulado específicamente para todos los motores de dos tiempos enfriados por aire.

Las proporciones correctas de aceite y combustible indicadas en el prospecto (Fig. A) son adecuadas cuando se utiliza aceite para motores Oleo-Mac / Efcó **PROSINT 2** y **EUROSINT 2** o un aceite para motor de alta calidad equivalente (**especificaciones JASO FD o ISO L-EGD**).





GASOLINA 	ACEITE 	
	2% - 50:1	
ℓ	ℓ	(cm ³)
1	0,02	(20)
5	0,10	(100)
10	0,20	(200)
15	0,30	(300)
20	0,40	(400)
25	0,50	(500)

Fig. A

 **PRECAUCIÓN**
No utilice aceite para vehículos o aceite para motores fuera de borda de 2 tiempos.

 **PRECAUCIÓN**

- **Compre sólo la cantidad de combustible necesaria en base al consumo; no compre más de lo que se utilizará en uno o dos meses.**
- **Conserve la gasolina en un recipiente cerrado herméticamente, en un lugar fresco y seco.**

 **PRECAUCIÓN**
Para le mezcla, no utilice combustibles con porcentajes de alcohol superiores al 10%; se admite el uso de gasohol (mezcla de gasolina y etanol) con un porcentaje de etanol de hasta el 10% o combustible E10.

NOTA
 Prepare sólo la mezcla necesaria para el uso; no la deje en el depósito o en el bidón durante mucho tiempo. Se aconseja utilizar estabilizador para combustible **Emak ADDITIX 2000** cód. 001000972A, para conservar la mezcla durante 12 meses.



PRECAUCIÓN

La gasolina alquílica no tiene la misma densidad que la gasolina común. Por lo tanto, los motores puestos a punto con gasolina común pueden requerir una regulación diferente del carburador. Para esta operación es necesario dirigirse a un Centro de Asistencia Autorizado.

9.2 LLENADO



ATENCIÓN

Siga las instrucciones de seguridad al manipular el combustible. Apague el motor antes del llenado. No añada combustible a una máquina con el motor caliente o en funcionamiento. Antes de poner el motor en marcha, aléjese 3 m de la posición donde se ha efectuado el llenado. ¡NO FUME!

1. Agite el bidón de la mezcla antes del llenado.
2. Limpie la superficie en torno al tapón del combustible para evitar contaminaciones.
3. Afloje lentamente el tapón del combustible.
4. Vierta la mezcla de combustible con cuidado en el depósito. Evite que el combustible se derrame
5. Antes de volver a poner el tapón del combustible, limpie e inspeccione la junta.
6. Coloque inmediatamente el tapón y apriételo a mano. Elimine todo eventual residuo de combustible.



ATENCIÓN

Compruebe que no haya fugas de combustible; si las hay, elimínelas antes del uso. Si es necesario, contacte con el servicio de asistencia del revendedor.

Compruebe que todos los grifos estén cerrados antes de poner la máquina en marcha.

9.2.1 Motor ahogado

- Levante el capuchón de la bujía (3, Fig. 13).
- Desenrosque la bujía y séquela.
- Abra la mariposa por completo.
- Tire de la cuerda del motor de arranque varias veces para vaciar la cámara de combustión.
- Coloque la bujía y baje el capuchón presionándolo con **firmeza**.
- Ponga el interruptor en I, posición de arranque.
- Ponga la palanca del cebador en OPEN, aunque el motor esté frío.
- Ponga en marcha el motor.

9.3 PUESTA EN MARCHA DEL MOTOR

Asegúrese de que la palanca del acelerador (B, Fig. 14) funcione correctamente y el limitador de aceleración (C) esté en el mínimo. Cargue el carburador presionando varias veces el bulbo (D, Fig. 15). Ponga la palanca del cebador (E, Fig. 16) en CLOSE. Apoye el soplador en el suelo, en una posición estable. Manteniendo firme el soplador (Fig. 17), tire del cable de arranque varias veces hasta que se produzca la primera explosión. **Deje pasar 10 segundos** y luego accione la palanca del acelerador (B, Fig. 14) para desbloquear el cebador automático. La palanca del cebador (E, Fig. 16) debe volver a la posición inicial de OPEN.

ATENCIÓN

Si el motor ya está caliente, no utilice el cebador automático (E, Fig. 16) para el arranque.

9.4 RODAJE DEL MOTOR

El motor alcanza su potencia máxima al cabo de 5÷8 horas de trabajo.

Durante este período de rodaje, no haga funcionar el motor sin carga al régimen máximo para evitar un esfuerzo excesivo.

ATENCIÓN

Durante el rodaje, no modifique la carburación con el propósito de aumentar la potencia: el motor podría dañarse.

NOTA

Es normal que un motor nuevo emita humo durante y después del primer uso.

10 PARADA DEL MOTOR

Ponga la palanca del acelerador (B, Fig. 18) y el limitador (C) en el mínimo. Apague el motor pulsando el interruptor de STOP (A). Compruebe que todos los grifos estén cerrados después del apagado de la máquina.

11 UTILIZACIÓN

11.1 CONTROLES DE SEGURIDAD

ATENCIÓN

Efectúe los siguientes controles de seguridad antes de cada uso de la máquina y cada vez que la máquina sufra caídas o golpes.

- Asegúrese de que las empuñaduras estén limpias, secas y fijadas firmemente a la máquina.
- Verifique la posición correcta de los puntos de fijación del arnés.
- Verifique la fijación correcta de los tornillos presentes en la máquina.
- Compruebe que los pasos del aire de refrigeración no estén obstruidos.

- Cerciórese de que la máquina no presente signos de daño o desgaste.
- Verifique el movimiento libre de la palanca del acelerador y de la palanca de bloqueo del acelerador.
- Efectúe un accionamiento de prueba y cerciórese de la ausencia de vibraciones o ruidos anómalos.
- Asegúrese de que la palanca del acelerador y la palanca de bloqueo del acelerador vuelvan rápidamente a la posición neutra al ser soltadas.
- Asegúrese de que, al presionar solamente la palanca del acelerador, ésta quede bloqueada.
- Compruebe que todos los tubos del líquido estén fijados correctamente.

11.2 NORMAS DE USO

El atomizador de esta serie está diseñado para usos agrícolas. Los materiales empleados resisten los productos químicos habitualmente utilizados para el riego (o la desyerba) agrícola a la fecha de construcción.

No se admiten usos diferentes y el fabricante no responde en caso de daños causados por productos químicos agresivos, densos o tendientes a encolarse.



ATENCIÓN

Está terminantemente prohibido hacer trabajar a personas menores de edad.

El presente manual es válido para los atomizadores de mochila con ventiladores axiales para tratamientos fitosanitarios en plantaciones de árboles frutales y viñedos y cultivos arbóreos en hileras de diferentes tipos.

Planifique el trabajo detenidamente. No comience a trabajar sin antes definir claramente la zona de trabajo.

No derrame líquidos durante el llenado del depósito. En tal caso, recoja el líquido derramado, limpie el terreno y deseche los productos según las leyes locales.

En caso de caída accidental durante el trabajo, apague el motor y desenganche el arnés para librarse del peso de la máquina antes de levantarse.

Si la máquina cae al suelo, verifique el correcto funcionamiento de todos los mandos y las protecciones antes de un nuevo uso.

En caso de defectos de salida de los líquidos, suspenda el trabajo y haga controlar las boquillas a un Centro de Asistencia Autorizado.



ATENCIÓN

Observe constantemente el área de trabajo: no dirija el chorro a personas o animales. Detenga el motor inmediatamente si alguien se acerca.

11.3 PRECAUCIONES EN EL ÁREA DE TRABAJO

- No trabaje cerca de cables eléctricos o de edificios.
- Trabaje sólo cuando la visibilidad y la luz sean suficientes para ver claramente.

- No camine hacia atrás.
- Pare el motor antes de apoyar la máquina.
- Preste atención especialmente cuando se estén utilizando dispositivos de protección que pueden limitar la capacidad de oír sonidos que indican riesgos (avisos, señales, advertencias, etc.).
- Tenga mucho cuidado al trabajar en pendiente o sobre terrenos irregulares.

11.4 USOS PROHIBIDOS

Se prohíbe terminantemente el uso con los siguientes productos:

- Líquidos densos o pegajosos.
- Productos corrosivos y ácidos.
- Pinturas de cualquier índole o tipo.
- Solventes o diluyentes para pinturas de cualquier índole o tipo.
- Combustibles o lubricantes de cualquier índole o tipo.
- GLP o gases de cualquier índole o tipo.
- Líquidos inflamables de cualquier índole o tipo.
- Líquidos alimentarios animales o humanos.
- Líquidos con contenido de gránulos o sólidos consistentes.
- Mezclas de varios productos químicos no compatibles entre sí.
- Fertilizantes líquidos negros o en suspensión con grumos o particularmente densos.
- Líquidos con temperaturas superiores a 40 °C.
- No utilice el atomizador para operaciones de arenado o similares.
- La máquina no está diseñada para resistir explosiones o incendios del material que contiene.
- Todos los productos no específicamente indicados para el uso en la máquina.
- **Prohibido el uso para apagar incendios. El atomizador no es un dispositivo antiincendio.**
- Nunca apoye la máquina sobre un plano inclinado. Peligro de inestabilidad.

11.5 COMPORTAMIENTO CIVIL

- Respete las normas locales y demás disposiciones sobre el uso del atomizador. No utilice la máquina ni muy temprano por la mañana ni muy tarde al final del día.
- Verifique la dirección y la intensidad del viento. No apunte el chorro a personas, animales, automóviles o inmuebles.
- No dirija nunca el chorro a ventanas o puertas.
- Preste atención a los transeúntes.
- No deje el atomizador en funcionamiento sin vigilancia.
- Utilice la menor velocidad posible.

11.6 REDUCCIÓN DE POLVOS

- No utilice nunca un atomizador para desplazar materiales excesivamente polvorientos.
- No dirija el chorro de aire a:
 - Grandes cantidades de grava o polvo de grava.
 - Suciedad de obras de construcción.
 - Polvo de yeso.
 - Polvo de cemento y hormigón.
 - Estrato superficial seco del jardín.
 - Materiales en combustión.
 - Polvos de silicatos.
 - Materiales con amianto.

11.7 USO DE PRODUCTOS QUÍMICOS

Todos los productos antiparasitarios o desyerbadores pueden ser nocivos para el ser humano y para el medio ambiente si se utilizan inadvertidamente o de manera incorrecta. Antes de utilizar productos químicos, compruebe que el uso esté permitido por las leyes locales.

Se recomienda el uso sólo a personas adecuadamente capacitadas (con licencia) y en todo caso después de haber leído atentamente las instrucciones de uso que figuran en el envase.

ATENCIÓN

Utilice la máquina sólo con productos fitosanitarios aprobados por los reglamentos locales y nacionales sobre los productos fitosanitarios a utilizar con atomizadores de mochila con motor de explosión.

ATENCIÓN

Algunos productos fitoiátricos, sobre todo en altas concentraciones, pueden resultar agresivos para los componentes de la máquina; en caso de dudas o necesidad de información sobre las características de los productos empleados, consulte con los servicios de asistencia dedicados a los productos fitoiátricos.

11.8 TRATAMIENTO CON FITOFÁRMACOS

Antes del uso, lea las instrucciones de uso del fitofármaco. Siga las advertencias relativas a la mezcla, la aplicación, los dispositivos de protección individual, la conservación y la eliminación.

Respete las normas de ley sobre el tratamiento con fitofármacos.

ATENCIÓN

Los fitofármacos pueden contener sustancias nocivas para las personas, los animales, los vegetales y el medio ambiente; peligro de intoxicación y lesiones mortales.

Los fitofármacos deben ser utilizados sólo por personas capacitadas para la manipulación de estos productos y para las intervenciones de primeros auxilios.

Mantenga siempre al alcance de la mano las instrucciones de uso y las etiquetas de los productos fitosanitarios, para poder informar inmediatamente al médico sobre sus características en caso de emergencia. En caso de emergencia, siga las advertencias de la etiqueta y aquellas incluidas en las instrucciones de uso del fitofármaco.

Preparación de la mezcla

Añada fitofármacos a una mezcla sólo siguiendo las indicaciones del fabricante; una relación de mezcla incorrecta puede generar vapores tóxicos y mezclas explosivas.

- No rocíe nunca fitofármacos no diluidos.
- Prepare la mezcla sólo al aire libre o en locales bien aireados.
- Prepare sólo la cantidad de mezcla necesaria, para evitar residuos.
- Para mezclar diferentes tipos de fitofármacos, siga las indicaciones del fabricante; una relación de mezcla incorrecta puede generar vapores tóxicos y mezclas explosivas.
- Mezcle entre sí fitofármacos diferentes sólo si han sido expresamente homologados por el fabricante.

Llenado del recipiente

- Introduzca los fitofármacos sólo al aire libre o en locales bien aireados.
- Coloque el equipo sobre una superficie plana para que no se vuelque; no supere la marca de nivel máximo del recipiente.



ATENCIÓN

No llene el equipo mientras esté colgado de los hombros: ¡peligro de lesiones!

- Introduzca sólo la cantidad necesaria del fitofármaco, para evitar residuos.
- Antes del llenado, cierre el grifo de dosificación.
- Durante el añadido de agua de la red de distribución, no sumerja la manguera en la mezcla: una depresión en la red puede causar el reflujó de líquido hacia los conductos de agua.
- Antes de verter la mezcla de fitofármaco, realice una prueba de funcionamiento con agua dulce y verifique la estanqueidad de todos los componentes.
- Una vez lleno el recipiente, cierre herméticamente la tapa.

Empleo

No sople con la boca en las boquillas u otras partes pequeñas.

11.9 NORMAS A SEGUIR PARA EL USO DE PRODUCTOS QUÍMICOS

Algunas precauciones para evitar daños y accidentes:

- Regule los parámetros de la máquina para evitar la deriva de las sustancias pulverizadas, teniendo en cuenta las condiciones del viento.

- No dirija el tubo de lanzamiento de la máquina con viento en contra.
- Almacenamiento cuidadoso en lugares adecuadamente protegidos, con acceso prohibido a extraños y niños.
- Manipule los productos con atención, utilizando guantes de goma antiácido, gafas, barbijos o cascos depuradores, monos de tejidos hidrófugos o TIVEK, botas de goma y afines.
- En caso de contacto con los ojos o ingestión de productos químicos o mezcla de producto, consulte con un médico y muéstrele la etiqueta del producto ingerido.
- Cámbiese de inmediato si la ropa se le ha ensuciado con fitofármaco.
- Con algunos fitofármacos es necesario llevar prendas impermeables.
- Para trabajar a alturas superiores a la de la cabeza, utilice para la cabeza una protección impermeable a los líquidos.
- Lave con cuidado, antes de reutilizarlas, todas las prendas que hayan entrado en contacto con la mezcla química, ya sea pura o diluida.
- No fume, beba ni coma durante la preparación o la distribución de la mezcla dentro de las parcelas tratadas y en sus proximidades.
- Realice el tratamiento respetando las distancias de seguridad a los centros habitados, cursos de agua, calles, instalaciones deportivas, parques y senderos de uso público.
- Lave bien los recipientes de los fitofármacos, aclárelos varias veces con agua limpia y guárdelos secos en bolsas de plástico apropiadas. Los líquidos de lavado pueden utilizarse para el tratamiento.
- Envíe los recipientes vacíos a un centro autorizado para su eliminación con arreglo a las normas nacionales y locales. No arroje los recipientes en el medio ambiente ni los vuelva a utilizar para otros fines.
- Una vez concluido el trabajo, lave bien el atomizador. Para ello, diluya los residuos con una cantidad de agua al menos 10 veces superior al residuo y redistribuya la mezcla sobre el campo tratado.
- Intensifique el control de las membranas cuando se utilicen productos químicos agresivos. Lave el equipo con hidróxido de cobre después de cada uso.
- Es necesario disponer de agua limpia cerca del lugar donde se realice el tratamiento.

11.10 CONSERVACIÓN DE LOS PRODUCTOS QUÍMICOS

- Durante las pausas de trabajo, no exponga el equipo directamente a rayos de sol o a fuentes de calor.
- Conserve y transporte el fitofármaco sólo en recipientes homologados.
- No conserve el fitofármaco en recipientes destinados a alimentos, bebidas y piensos.
- No conserve el fitofármaco cerca de alimentos, bebidas y piensos.

11.11 ELIMINACIÓN DE LOS PRODUCTOS QUÍMICOS

No vierta residuos de fitofármaco y de lavado del equipo en aguas superficiales, cloacas, alcantarillas, pozos o drenajes.

11.12 PREVENCIÓN DE INCENDIOS

No acerque llamas ni fuentes de calor al atomizador.

11.13 CONDICIONES METEOROLÓGICAS

Se recomienda realizar el tratamiento en las primeras horas de la mañana o en las últimas horas de la tarde, evitando las horas más cálidas del día.

No efectúe el tratamiento en caso de niebla o si llueve o hay probabilidades de lluvia.

No efectúe el tratamiento en presencia de viento fuerte o superior a 3 metros por segundo.

11.14 UTILIZACIÓN

1. Regule la bandolera de manera que la máquina resulte fácil de llevar (Fig. 19).
2. Llene el depósito con los líquidos (Fig. 20). Cierre el tapón (D) asegurándose del cierre hermético.



ATENCIÓN

En el depósito de los líquidos (Fig. 21) están indicados los niveles del mismo; no supere los pesos recomendados: para los hombres 30 kg y para las mujeres 20 kg.

3. Si se cuenta con un ayudante para ponerse la máquina sobre los hombros, asegurarse de que:
 - El motor esté funcionando al mínimo.
 - El ayudante no se encuentre en la zona de salida de los gases y no los respire.
 - El grifo de los líquidos esté cerrado.
 - El ayudante no se encuentre delante del tubo de lanzamiento.
 - El ayudante abandone el área de trabajo antes de que se empiece a utilizar la máquina.
4. Antes de poner el motor en marcha, compruebe que el grifo de los líquidos esté cerrado (Fig. 22).
5. Ponga en marcha el motor siguiendo los procedimientos adjuntos (capítulo 9.3 *PUESTA EN MARCHA DEL MOTOR*).
6. Abra el grifo de los líquidos (Fig. 22).
7. Regule el caudal de los líquidos mediante el dosificador (E, Fig. 23).

La velocidad del chorro de aire de soplado se regula mediante el acelerador (B, Fig. 14).

Seleccione la velocidad más adecuada al uso.

Una vez identificada, para poder mantenerla y restablecerla rápidamente con precisión, es posible utilizar el limitador de aceleración (C, Fig. 14).

El régimen máximo se obtiene cuando el limitador (C) está en la posición más alta.



ATENCIÓN

- **No se incline hacia delante: peligro de lesiones.**
- **No trabaje sobre una escalera o en posiciones inestables.**
- **No trabaje cerca de conductos eléctricos bajo tensión: peligro mortal de electrocución.**



ATENCIÓN

Controle el ambiente circundante: no sople nunca en dirección de otras personas o animales. El soplador podría hacer disparar pequeños objetos a alta velocidad.

Después del trabajo, guarde el equipo sobre una base plana no inflamable. No lo ponga cerca de materiales fácilmente inflamables (ej. virutas de madera, cortezas, césped seco y combustible): **peligro de incendio.**



PRECAUCIÓN

El kit ULV debe utilizarse para tratamientos en los que se necesita poco producto o cuando la hoja debe mojarse poco.. El kit ULV no sirve para aumentar el alcance en altura sino para reducir el volumen del chorro.

11.14.1 Regulación de la amplitud del chorro (Fig. 24, Fig. 25)

El ángulo de apertura del chorro se puede regular con facilidad, con una sola mano y sin interrumpir el trabajo, adaptándolo a la amplitud del cultivo donde efectuar el tratamiento.

11.14.2 Regulación de la nebulización (Fig. 26, Fig. 27, Fig. 28)

Se suministra en dotación el kit ULV (Fig. 26) para optimizar la nebulización de los líquidos, asegurando un tratamiento localizado sin inútiles dispersiones o derroches. El filtro ULV (F, Fig. 26, Fig. 27) está dotado de 6 orificios calibrados. El orificio preelegido deberá coincidir con la apertura (G, Fig. 28) de la tapa (H). La fuerte nebulización garantizada por los orificios calibrados permite al operador una larga autonomía de trabajo.



ATENCIÓN

Es de fundamental importancia montar el filtro de los líquidos (L, Fig. 26) para evitar el atascamiento de los orificios calibrados del filtro ULV (F).



ATENCIÓN

No quite nunca la rejilla (D, Fig. 29) con el motor en funcionamiento. El ventilador (E) podría causar lesiones graves en las manos.

Al cambiar de tipo de líquido, lave bien el depósito y los tubos con agua corriente.

Al final de cada uso vacíe el depósito: con el motor apagado abra la válvula de los líquidos (2, Fig. 2) manteniendo el extremo del tubo de lanzamiento más abajo del depósito. Recoja en un recipiente el líquido desbordado y elimínelo según las leyes vigentes.

12 TRANSPORTE

Transporte el atomizador con el motor apagado.

ATENCIÓN

Para transportar el atomizador en un vehículo, amárrelo firmemente con correas. El atomizador se debe transportar en posición vertical, con el depósito vacío y de conformidad con las normas aplicables al transporte de estas máquinas.

13 MANTENIMIENTO

Siga siempre las instrucciones del fabricante para las operaciones de mantenimiento.

No realice por su cuenta operaciones o reparaciones que no formen parte del mantenimiento ordinario. En caso de necesidad, diríjase exclusivamente a un taller autorizado.

No utilice combustible (mezcla) para las operaciones de limpieza.

Saque el capuchón de la bujía antes de realizar cualquier operación de mantenimiento, limpieza o reparación.

ATENCIÓN

Durante las operaciones de mantenimiento, utilice siempre guantes de protección. No haga trabajos de mantenimiento con el motor caliente.

ATENCIÓN

Un mantenimiento inadecuado, el uso de componentes no originales y el desmontaje de los dispositivos de seguridad pueden implicar daños graves para el operador y las plantas tratadas.

13.1 CONFORMIDAD DE LAS EMISIONES GASEOSAS

Este motor, incluido el sistema de control de las emisiones, debe ser gestionado, utilizado y sometido a mantenimiento según las instrucciones contenidas en el manual del usuario, con el fin de mantener las emisiones dentro de los límites legales aplicables a las máquinas móviles no viales.

No se debe hacer ningún intento de manipulación indebida ni un uso inadecuado del sistema de control de las emisiones del motor.

El funcionamiento, el uso o el mantenimiento incorrectos del motor o de la máquina pueden causar fallos del sistema de control de las emisiones hasta el punto de que no se respeten los límites legales aplicables. En tal caso, se debe actuar de inmediato para corregir los desperfectos del sistema y restablecer los valores adecuados.

Algunos ejemplos, no exhaustivos, de funcionamiento, uso o mantenimiento incorrectos son:

- forzamiento o rotura de los dispositivos de dosificación del combustible;
- uso de combustible o aceite del motor que no tengan las características indicadas en el capítulo 9.1 *COMBUSTIBLE*;

- uso de repuestos no originales; por ejemplo, bujías;
- mantenimiento inadecuado o nulo del sistema de escape, incluida una frecuencia incorrecta de mantenimiento del silenciador, de la bujía, del filtro de aire, etc.

ATENCIÓN

La manipulación indebida de este motor deja sin efecto la certificación UE sobre las emisiones.

El nivel de emisión de CO₂ de este motor está indicado en la página web (www.myemak.com) de Emak en la sección "El mundo Outdoor Power Equipment".

ATENCIÓN

Durante las operaciones de mantenimiento, utilice siempre guantes de protección. No haga trabajos de mantenimiento con el motor caliente.

ATENCIÓN

Si no se respetan las instrucciones de afilado, aumenta considerablemente el riesgo de contragolpe.

13.2 FILTRO DE AIRE

Si nota una fuerte disminución de la potencia del motor, abra la tapa (A, Fig. 30) y controle el filtro de aire (B). Cambie el filtro si está obstruido o dañado. Antes de montar el nuevo filtro, quite la suciedad más gruesa de la parte interior de la tapa y de la zona alrededor del filtro.

13.3 FILTRO DEL COMBUSTIBLE

Controle periódicamente el estado del filtro del combustible (C). Cámbielo si está muy sucio (Fig. 31).

13.4 FILTRO DE LÍQUIDOS

Lave el filtro (D, Fig. 34) en un fluido detergente limpio, no inflamable (ej. agua jabonosa caliente) y séquelo.

13.5 FILTRO ULV

Limpie con aire comprimido los seis orificios calibrados (Fig. 35).

13.6 MOTOR

Limpie regularmente las aletas del cilindro con pincel o aire comprimido (Fig. 32). La acumulación de suciedad en el cilindro puede provocar recalentamientos perjudiciales para el funcionamiento del motor.

13.7 BUJÍA

Se recomienda limpiar la bujía y controlar la distancia de los electrodos periódicamente (Fig. 33). Utilice bujías NGK BPMR6A o de otra marca con grado térmico equivalente.

13.8 REJILLA DE PROTECCIÓN

Limpie periódicamente la rejilla de protección del ventilador (Fig. 36) eliminando los residuos y la suciedad.

ATENCIÓN

No quite nunca la rejilla (Fig. 36) con el motor en funcionamiento. El ventilador podría causar lesiones graves en las manos.

13.9 SILENCIADOR (FIG. 37)

ATENCIÓN

Este silenciador está dotado de catalizador, elemento necesario para que el motor responda a los niveles de emisiones permitidos. No modifique ni quite el catalizador: está prohibido por la ley.

ATENCIÓN

Los silenciadores dotados de catalizador se calientan mucho durante el uso y permanecen calientes durante mucho tiempo después de la parada del motor. Esto ocurre incluso si el motor funciona al régimen mínimo. El contacto puede causar quemaduras de piel. ¡Recuerde el riesgo de incendio!

ATENCIÓN

No utilice la máquina si el silenciador está dañado, ha sido modificado o no está montado. Si el silenciador no recibe un mantenimiento adecuado, aumentará el riesgo de incendio y pérdida de la audición.

PRECAUCIÓN

Si el silenciador está dañado, es preciso sustituirlo. Si el silenciador se obstruye con frecuencia, esto puede ser indicio de que el rendimiento del catalizador es limitado.

13.10 GRUPO DE ARRANQUE

ATENCIÓN

El muelle helicoidal está bajo tensión; podría salir volando y causar graves lesiones. No intente desmontarlo o modificarlo.

13.11 JUNTAS

El uso de productos químicos, particularmente perjudiciales para las mezclas de goma nitrílica, puede causar roturas precoces en las membranas; en estas condiciones, intensifique los controles. Cuando se realizan tratamientos con hidróxido de cobre hay que prestar atención a la limpieza del circuito, lavándolo después de cada tratamiento.

13.12 CARBURADOR

Antes de regular el mínimo, limpie el filtro de aire (B, Fig. 30) y caliente el motor. Este motor ha sido diseñado y fabricado de conformidad con la transposición del reglamento (EU) 2016/1628.

ATENCIÓN

No modifique el carburador.

El tornillo del mínimo (T, Fig. 38) está ajustado para obtener un régimen de funcionamiento del motor entre 2100±100 rpm.

13.13 MANTENIMIENTO EXTRAORDINARIO

Se recomienda hacer realizar un control general de la máquina a un técnico especializado de la red de asistencia cada dos años en caso de uso normal o al final de cada temporada en caso de uso intensivo.

ATENCIÓN

Todas las operaciones de mantenimiento no indicadas en este manual deben ser realizadas en un taller autorizado. Para garantizar un funcionamiento constante y regular de la máquina, es indispensable utilizar exclusivamente REPUESTOS ORIGINALES.

Eventuales modificaciones no autorizadas y/o el uso de accesorios no originales pueden causar lesiones graves o mortales al operador o a terceros.

14 GUARDADO

Después de cada tratamiento, limpie bien el equipo lavándolo con agua y secándolo cuidadosamente. Los equipos sucios son muy peligrosos para las personas, especialmente para los niños. La descarga de los residuos de lavado en el ambiente sin precauciones está prohibido, ya que causa contaminación de las capas. Distribuya los residuos pasando sobre campos o cultivos donde no produzcan daños.

ATENCIÓN

No invierta la máquina para hacer salir los residuos de líquido del depósito.

Si la máquina no se va a utilizar durante un tiempo prolongado:

- Haga funcionar el atomizador con agua pura y séquelo bien.
- Vacíe y limpie el depósito de combustible en un sitio bien ventilado. Para vaciar el carburador, ponga el motor en marcha y espere hasta que se pare. Si queda mezcla en el carburador, las membranas pueden dañarse.
- Para volver a utilizar la máquina después de la pausa invernal, es suficiente realizar las mismas operaciones que para la puesta en marcha habitual (capítulo 9 *ARRANQUE*).
- Deseche el carburante y el aceite conforme a las normas vigentes.
- Limpie cuidadosamente las ranuras de la rejilla de protección (Fig. 36), el filtro de aire (B, Fig. 30), las aletas del cilindro (Fig. 32) y los tubos.



ATENCIÓN

Cuando se desmonte el depósito de los líquidos para limpiarlo, al volver a montarlo prestar atención:

- **a la introducción de las tres juntas OR (A, Fig. 39) en su alojamiento, lubricándolas con silicona líquida.**
- **a la introducción de la junta del depósito (C, Fig. 40) en su alojamiento, lubricándola con silicona líquida.**

Estas medidas garantizan la perfecta estanqueidad del circuito de líquidos.

ES

- Guarde la máquina en un ambiente seco, en lo posible levantada del suelo y lejos de fuentes de calor.

15 PROTECCIÓN DEL AMBIENTE

La protección ambiental debe ser un aspecto prioritario del uso de la máquina, en beneficio de la convivencia cívica y de la salud del planeta.

- Evite causar molestias a sus vecinos.
- Respete escrupulosamente las normas locales sobre el desecho de embalajes, aceites, gasolina, baterías, filtros, piezas deterioradas o cualquier elemento de fuerte impacto ambiental. No los deseche con los residuos domésticos, sepárelos según su composición y llévelos a un centro de clasificación y reciclaje.

Desguace y eliminación

Cuando la máquina termine su vida útil, lavarla a fondo para eliminar los posibles residuos de productos químicos.

Al final de la vida útil de la máquina, no la deje con la basura doméstica sino en un centro de residuos especiales.

Gran parte de los materiales que componen la máquina son reciclables; por ejemplo, todos los metales (acero, aluminio, latón) se pueden entregar a un chatarrero. Para más información, consulte al servicio de recogida de residuos de su zona. Una vez desguazada la máquina, deseche los componentes de acuerdo con las normas de protección ambiental, evitando contaminar el suelo, el aire y el agua.

En todos los casos deben respetarse las normas pertinentes.

En el momento del desguace de la máquina, destruya la etiqueta de la marca CE junto con este manual.

16 PREPARACIÓN DE LA MÁQUINA PARA LA DISTRIBUCIÓN DE PRODUCTOS EN POLVO

Kit para la distribución de polvos OPCIONAL (Fig. 41):

1. Grupo dosificador
2. Palanca de mando

3. Cable antiestático con cadena

16.1 PREPARACIÓN

- Introduzca el tubo (A, Fig. 42) en el soporte (B). Fije el soporte (B) al dispositivo agitador de polvos (D) mediante los tres tornillos (C).
- Desenrosque los dos pomos (E, Fig. 43) para soltar el depósito y poder quitarlo. Los dos pomos (E) deberán reutilizarse para fijar el depósito en el soporte para polvos.
- Quite el depósito (F, Fig. 44) y el minitransportador (G).
- Desenrosque los seis tornillos (H, Fig. 45) para desmontar el soporte del depósito de líquidos (L).
- Quite del grupo depósito el filtro (M, Fig. 46) y el tubo (N) desmontando la abrazadera (P, Fig. 44).
- Desmonte la bomba booster (P, Fig. 47) desenroscando los tres tornillos (R). Desconecte los tres tubos quitando las tres abrazaderas (S).

ATENCIÓN

No utilice la bomba booster para distribuir productos en polvo. Podría dañarse gravemente.

- Desmonte el difusor (T, Fig. 48,) y el tubo (U) quitando la abrazadera (V).

16.2 MONTAJE DEL KIT

- Monte el mando del dosificador (A, Fig. 49) en la empuñadura (B) mediante los cuatro tornillos (C, Fig. 50). La salida de los polvos se regula mediante la rotación de la palanca (D) en las posiciones de 1 (caudal mínimo) a 20 (caudal máximo).
- Monte el grupo dosificador (E, Fig. 51) mediante los seis tornillos (F).

ATENCIÓN

Preste atención a la introducción de las tres juntas OR (G) en su alojamiento, lubricándolas con silicona líquida. En caso contrario, la estanqueidad no está garantizada.

- Introduzca en su alojamiento el minitransportador (H, Fig. 52)

ATENCIÓN

Preste atención a la introducción de la junta del depósito (L) en su alojamiento, lubricándola con silicona líquida. En caso contrario, la estanqueidad no está garantizada.

- Monte el depósito de polvos (M, Fig. 53) fjiéndolo con los dos pomos (N). Los dos pomos (N) se deben recuperar del soporte para líquidos.
- Quite el tapón (P, Fig. 54) y desmonte la abrazadera (R) para soltar el tubo flexible (S). Introduzca el cable (T, Fig. 55) en el tubo flexible (S). Fije el cable antiestático (T, Fig. 56) y la cadena (U) al codo (V) con el tornillo (Z) y la tuerca (K). El cable (T) debe quedar alojado dentro del tubo para capturar las cargas electrostáticas, que se descargarán a tierra

mediante la cadena (U). Para el montaje del tubo flexible (S) prestar atención a la muesca de acoplamiento. Al montar la abrazadera (R) introducir en el ojal los cables flexibles del acelerador y del mando del dosificador de polvos.

⚠ ATENCIÓN

Es fundamental utilizar siempre la cadena (U, Fig. 55, Fig. 56). La omisión de uso puede causar la combustión de los polvos más inflamables (azufre, etc.) a causa de las descargas electrostáticas.

⚠ ATENCIÓN

Cuando sean aplicables, siga las prescripciones del capítulo 11.8 *Tratamiento con fitofármacos*.

No pulverice azufre o productos que contengan azufre en polvo; son altamente explosivos y tienen una temperatura de ignición muy baja.

16.2.1 Sistema de conexión a tierra

Durante el trabajo con polvos, pueden producirse descargas electrostáticas, con formación de chispas.

El peligro aumenta en caso de:

- Condiciones climáticas extremadamente secas.
- Uso de fitofármacos en polvo que producen una alta concentración de polvos.



Para reducir el riesgo de formación de chispas, el sistema de conexión a tierra debe estar montado completamente en el equipo. Éste consiste en un cable conductor del sistema de soplado conectado a una cadena metálica. Para poder desviar las cargas electrostáticas, la cadena de metal debe tocar un fondo conductor.

No trabaje sobre un fondo no conductor (ej. plástico o asfalto).



⚠ ATENCIÓN

No trabaje sin un sistema de conexión a tierra o con un sistema de conexión a tierra defectuoso.

17 DATOS TÉCNICOS

Cilindrada		cm ³	61,3
Motor			2 tiempos EMAK
Potencia		kW	3,3
Nr. revoluciones máx. motor		min ⁻¹	8100 ± 200
Nr. revoluciones mínimo		min ⁻¹	2100 ± 100
Capacidad del depósito de combustible		cm ³	2150 (2,15 ℓ)
Arranque facilitado			Sí
Cebador automático (lift-starter)			Sí

Primer carburador		Sí	
Capacidad del depósito principal	cm ³	16000 (16 ℓ)	
Peso vacío (peso con plena carga)	kg	14 (30)	
Dimensiones	mm	320 x 430 x 760	
Caudal de polvos	kg/min	2 (polvos)	11 (gránulos)
Caudal de aire del ventilador	m ³ /min	20	
Caudal de líquidos	ℓ/min	0,15 ÷ 0,87	0,51 ÷ 5,02
Máxima velocidad del aire	m/s	90	

Caudal de líquidos		
	ULV	ℓ/min.
	1	0,15
	2	0,28
	3	0,35
	4	0,55
	5	0,79
	6	0,87
		ℓ/min.
	1	0,51
	2	1,74
	3	2,73
	4	3,55
	5	4,32
	6	4,39
	7	4,79
	8	5,02

1. El caudal con filtro ULV no se ve influido por la posición de la válvula dosificadora (A, Fig. 57) (de 1 a 8).
2. El caudal con filtro ULV no se ve influido por la posición del difusor (B, Fig. 57) (totalmente abierto o totalmente cerrado).
3. La bomba booster (C, Fig. 57) garantiza un caudal constante aun con el tubo de lanzamiento inclinado hacia arriba o hacia abajo.

Presión acústica ⁽¹⁾	dB (A)	L _{PA} av EN 22868	102,0
Incertidumbre	dB (A)		2,0
Nivel de potencia acústica medido	dB (A)	EN 22868 ISO 3744	112,0
Incertidumbre	dB (A)		2,0

Nivel de potencia acústica garantizada	dB (A)	EN 22868 ISO 3744	114,0
Nivel de vibración ⁽¹⁾	m/s ²	EN 22867	< 2,5
Incertidumbre	m/s ²	EN 12096	-

⁽¹⁾ Valores medios ponderados (1/7 a la velocidad mínima, 6/7 a la velocidad máxima del motor)

18 DECLARACIÓN DE CONFORMIDAD

El que suscribe,

**EMAK spa via Fermi, 4 - 42011 Bagnolo in Piano (RE)
ITALY**

declara bajo su propia responsabilidad que la máquina:

1. Tipo:

ATOMIZADOR

2. Marca: / Tipo:

OLEO-MAC AM 163

3. identificación de serie:

EFCO AT 2063

556 XXX 0001 - 556 XXX 9999

es conforme a las prescripciones de la Directiva

2006/42/EC - 2014/30/EU - (EU) 2016/1628

es conforme a las disposiciones de las siguientes normas armonizadas:

**EN ISO 28139:2009 - EN 55012:2007+A1:2009 -
EN ISO 14982:2009**

Hecho en:

Bagnolo in piano (RE) Italia - via Fermi, 4

Fecha:

01/10/2022

Documentación técnica depositada en:

Sede administrativa. - Dirección técnica

Luigi Bartoli - C.E.O.

19 TABLA DE MANTENIMIENTO

<p>Las siguientes frecuencias de mantenimiento son aplicables sólo en condiciones de funcionamiento normal. Si su trabajo cotidiano es más severo de lo normal, reduzca los intervalos en consecuencia.</p>		Antes de cada uso	Después de cada pausa para el llenado	Al finalizar la jornada de trabajo	Semanalmente	Mensualmente	En caso de daños o defectos	Según lo requerido
Máquina completa	Inspeccionar: pérdidas, grietas, desgaste	X	X					
	Limpiar			X				
Controles: interruptor, cebador, palanca del acelerador y palanca de bloqueo del acelerador	Verificar el funcionamiento	X	X					
Depósito de combustible	Inspeccionar: pérdidas, fisuras, desgaste	X	X					
Filtro de combustible y filtro de líquidos (pág. 157,157)	Inspeccionar y limpiar					X		
	Sustituir el elemento filtrante						X	X ⁽¹⁾
Todos los tornillos y tuercas accesibles (menos los tornillos del carburador)	Inspeccionar	X						
	Apretar				X			
Filtro de aire	Limpiar	X						X
	Sustituir						X	X ⁽¹⁾
Cuerda de arranque - Arnés	Inspeccionar: daños y desgaste				X			
	Sustituir						X	
Carburador	Controlar el mínimo	X	X					
Bujía	Controlar la distancia de los electrodos					X		
	Sustituir						X	X ⁽¹⁾
Sistema antivibración	Inspeccionar: daños y desgaste				X			
	Hacer sustituir en un taller autorizado						X	
Juntas	Inspeccionar y sustituir si es necesario					X		
Depósito de líquidos	Inspeccionar					X		
	Limpiar	X						

⁽¹⁾ Cada 6 meses

20 SOLUCIÓN DE PROBLEMAS

ATENCIÓN

Parar la máquina y desconectar la bujía antes de realizar las pruebas correctivas recomendadas en la tabla siguiente, a no ser que se requiera el funcionamiento de la unidad.

Si ha controlado todas las causas posibles y el problema persiste, consulte a un centro de asistencia autorizado. Si se presenta algún problema que no figura en esta tabla, llame a un centro de asistencia autorizado.

ES

PROBLEMA	CAUSAS POSIBLES	SOLUCIÓN
El motor no arranca o se apaga a los pocos segundos del arranque.	No hay chispa.	Controlar la chispa de la bujía. Si no hay chispa, repetir la prueba con una bujía nueva.
	Motor atascado.	Seguir el procedimiento del capítulo 9.2.1 <i>Motor ahogado</i> . Si el motor no arranca, repetir el procedimiento con una bujía nueva.
El motor arranca, pero no acelera correctamente o no funciona correctamente a alta velocidad.	Es necesario regular el carburador.	Llamar a un Centro de Asistencia Autorizado para regular el carburador.
El motor no alcanza la máxima velocidad y/o emite demasiado humo.	Controlar la mezcla aceite-gasolina.	Utilizar gasolina fresca y un aceite adecuado para motores de 2 tiempos.
	Filtro de aire sucio.	Limpiar: ver las instrucciones en el capítulo 13.2 <i>FILTRO DE AIRE</i> .
	Es necesario regular el carburador.	Llamar a un Centro de Asistencia Autorizado para regular el carburador.
El motor arranca, gira y acelera, pero no mantiene el mínimo.	Es necesario regular el carburador.	Regular el tornillo del mínimo (T, Fig. 38) en sentido horario para aumentar la velocidad; ver el capítulo 13.12 <i>CARBURADOR</i> .
El motor arranca y gira, pero emite un bajo flujo de aire.	La rejilla del ventilador está obstruida.	Limpiar la rejilla del ventilador.
	El ventilador está dañado.	Contactar con un Centro de Asistencia Autorizado.
El motor arranca y gira, pero emite un bajo flujo de líquidos.	Filtro de líquidos o tubos obstruidos.	Limpiar o sustituir.

21 CERTIFICADO DE GARANTÍA

Esta máquina ha sido diseñada y realizada con las técnicas de producción más modernas. El fabricante garantiza sus productos durante 24 meses desde la fecha de compra para el uso no profesional. La garantía se limita a 12 meses en caso de uso profesional.

Condiciones generales de la garantía

1. La garantía tiene validez a partir de la fecha de compra. A través de la red de ventas y asistencia técnica, el fabricante sustituirá gratuitamente las partes que presenten defectos de material o de fabricación. La garantía no quita al comprador los derechos legales establecidos por el Código Civil con respecto a las consecuencias de los defectos o vicios del objeto vendido.
2. El personal técnico intervendrá lo más pronto posible, dentro de los límites impuestos por motivos organizativos.
3. **Para solicitar asistencia en garantía, es necesario presentar el certificado que figura más adelante, sellado por el vendedor y rellenado en todas sus partes, además de la factura o el comprobante de compra.**
4. La garantía pierde validez en caso de:
 - Falta manifiesta de mantenimiento,
 - Utilización incorrecta o manipulación indebida del producto,
 - Uso de lubricantes o combustibles no adecuados,
 - Empleo de repuestos o accesorios no originales,
 - Intervenciones efectuadas por personal no autorizado.
5. La garantía no cubre los materiales de consumo ni las partes sujetas a un desgaste normal de funcionamiento.
6. La garantía no cubre las intervenciones de actualización y mejora del producto.
7. La garantía no cubre la puesta a punto ni las intervenciones de mantenimiento que deban realizarse durante el período de garantía.
8. Todo daño sufrido por el producto durante el transporte debe señalarse al transportista; de lo contrario, la garantía pierde validez.
9. Para los motores de otras marcas (Briggs & Stratton, Tecumseh, Kawasaki, Honda, etc.) montados en nuestras máquinas, vale la garantía del respectivo fabricante.
10. La garantía no cubre daños directos o indirectos, materiales o personales, causados por fallos de la máquina o derivados de la imposibilidad de utilizarla.

ES

MODELO

Nº DE SERIE

ADQUIRIDO POR EL SR.

¡No expedir! Adjuntar sólo al pedido de asistencia técnica.

FECHA

CONCESIONARIO



1 INTRODUÇÃO.....	170
1.1 COMO LER O MANUAL	170
2 EXPLICAÇÃO DOS SÍMBOLOS E AVISOS DE SEGURANÇA (FIG. 1)	171
3 COMPONENTES DO ATOMIZADOR (FIG. 2)	171
4 NORMAS DE SEGURANÇA.....	172
5 EQUIPAMENTO DE PROTEÇÃO INDIVIDUAL	173
6 MONTAGEM	174
6.1 MONTAGEM DOS TUBOS/PEGA.....	174
6.2 PEGA	174
7 KIT ULV (FIG. 12)	174
8 DISPOSITIVOS DE SEGURANÇA E CONTROLO AMBIENTAL.....	175
8.1 DISPOSITIVOS DE SEGURANÇA	175
8.1.1 BOTÃO DE PARAGEM	175
8.1.2 ALAVANCA DE PARAGEM DO ACELERADOR.....	175
8.1.3 VÁLVULA DE FECHO DOS LÍQUIDOS	175
8.1.4 SILENCIADOR.....	175
8.2 DISPOSITIVOS DE CONTROLO AMBIENTAL.....	175
8.2.1 DOSEADOR DOS LÍQUIDOS	175
8.2.2 FILTRO ULV	176
8.2.3 LIMITADOR DE ACELERAÇÃO	176
9 ARRANQUE.....	176
9.1 COMBUSTÍVEL	176
9.2 REABASTECIMENTO	178
9.2.1 MOTOR ENCHARCADO.....	178
9.3 ARRANQUE DO MOTOR.....	179
9.4 RODAGEM DO MOTOR.....	179
10 PARAGEM DO MOTOR.....	179
11 UTILIZAÇÃO	179
11.1 VERIFICAÇÕES DE SEGURANÇA.....	179
11.2 NORMAS DE UTILIZAÇÃO	180
11.3 PRECAUÇÕES PARA A ÁREA DE TRABALHO	181
11.4 USOS PROIBIDOS.....	181
11.5 FUNCIONAMENTO DE CORTESIA	181
11.6 REDUÇÃO DE POEIRAS.....	182
11.7 UTILIZAÇÃO DE PRODUTOS QUÍMICOS.....	182
11.8 TRATAMENTO COM FITOFÁRMACOS	182
11.9 NORMAS A SEGUIR PARA A UTILIZAÇÃO DE PRODUTOS QUÍMICOS.....	184
11.10 CONSERVAÇÃO DE PRODUTOS QUÍMICOS.....	184
11.11 ELIMINAÇÃO DE PRODUTOS QUÍMICOS.....	185
11.12 PRECAUÇÕES CONTRA OS INCÊNDIOS	185
11.13 CONDIÇÕES METEOROLÓGICAS	185
11.14 UTILIZAÇÃO	185
11.14.1 REGULAÇÃO DA AMPLITUDE DO JATO (FIG. 24, FIG. 25)	186
11.14.2 REGULAÇÃO DA NEBULIZAÇÃO (FIG. 26, FIG. 27, FIG. 28).....	186
12 TRANSPORTE.....	187
13 MANUTENÇÃO.....	187
13.1 CONFORMIDADE DAS EMISSÕES GASOSAS	187
13.2 FILTRO DE AR.....	188

13.3	FILTRO DE COMBUSTÍVEL	188
13.4	FILTRO DOS LÍQUIDOS	188
13.5	FILTRO ULV	188
13.6	MOTOR	188
13.7	VELA	189
13.8	GRELHA DE PROTEÇÃO	189
13.9	SILENCIADOR (FIG. 37)	189
13.10	GRUPO DE ARRANQUE	189
13.11	JUNTAS	190
13.12	CARBURADOR	190
13.13	MANUTENÇÃO EXTRAORDINÁRIA	190
14	ARMAZENAMENTO	190
15	PROTEÇÃO DO AMBIENTE	191
16	PREPARAÇÃO DA MÁQUINA PARA A DISTRIBUIÇÃO DE PRODUTOS EM PÓ	192
16.1	PREPARAÇÃO	192
16.2	MONTAGEM DO KIT	192
16.2.1	SISTEMA DE LIGAÇÃO À TERRA	193
17	DADOS TÉCNICOS	194
18	DECLARAÇÃO DE CONFORMIDADE	195
19	TABELA DE MANUTENÇÃO	196
20	RESOLUÇÃO DE AVARIAS	197
21	CERTIFICADO DE GARANTIA	199

1 INTRODUÇÃO

Obrigado por ter escolhido um produto Emak.

A nossa rede de revendedores e de oficinas autorizadas está ao seu inteiro dispor para o que for necessário.

ATENÇÃO

Para utilizar corretamente a máquina e evitar acidentes, não comece a trabalhar sem primeiro ler este manual com a máxima atenção.

ATENÇÃO

Este manual deve acompanhar a máquina durante toda a sua vida.

ATENÇÃO

RISCO DE DANOS AUDITIVOS. Em condições normais de utilização, esta máquina pode resultar num nível de exposição ao ruído pessoal e diário igual ou superior a 85 dB (A) para o operador responsável.

Nele encontrará explicações relativas ao funcionamento dos várias componentes, bem como instruções para as verificações necessárias e para a manutenção.

NOTA

As descrições e as figuras contidas neste manual não são rigorosamente vinculativas. O Fabricante reserva-se o direito de efetuar eventuais modificações sem se comprometer em atualizar periodicamente este manual.

As figuras são indicativas. Os componentes efetivos podem diferir dos representados. Em caso de dúvida, contacte um Centro de Assistência Autorizado.

1.1 COMO LER O MANUAL

O manual está dividido em capítulos e parágrafos. Cada parágrafo é um subnível do capítulo relevante. As referências a títulos ou parágrafos são indicadas com a abreviatura cap. ou par. seguida do respetivo número. Exemplo: "cap. 2" ou "par. 2.1".

Para além das instruções de uso e manutenção, este manual contém informações que requerem a sua atenção especial. Estas informações estão assinaladas com os seguintes símbolos:

ATENÇÃO

Quando existe o risco de acidentes ou lesões pessoais, mesmo mortais, ou graves danos materiais.

CUIDADO

Quando existe o risco de danos na máquina ou em componentes individuais da mesma.

NOTA

Fornece informações adicionais às instruções das mensagens de segurança anteriores.

As figuras destas instruções de utilização estão numeradas 1, 2, 3, e assim por diante. Os componentes indicados nas figuras estão marcados com letras ou números, consoante o caso. Uma referência ao componente C na figura 2 é feita com a indicação: “Ver C, Fig. 2” ou simplesmente “(C, Fig. 2)”. Uma referência ao componente 2 na figura 1 é feita com a indicação: “Ver 2, Fig. 1” ou simplesmente “(2, Fig. 1)”.

2 EXPLICAÇÃO DOS SÍMBOLOS E AVISOS DE SEGURANÇA (FIG. 1)

1. Perigo devido à utilização de substâncias tóxicas nos depósitos da mistura e dos líquidos
2. Ler o manual de uso e manutenção
3. Obrigatório usar fatos de proteção
4. Obrigatório usar auscultadores e óculos de segurança
5. Obrigatório usar máscara respiratória
6. Obrigatório usar calçado de segurança
7. Obrigatório usar luvas
8. Não descarregar líquidos residuais no ambiente
9. Não beber
10. Não remover o dispositivo de proteção com a ventoinha em movimento
11. Lançamento de material da máquina, permanecer a uma distância de segurança
12. Não utilizar sem líquidos
13. Este símbolo indica Atenção e Aviso
14. Substância venenosa
15. Número de série
16. Marca CE de conformidade
17. Tipo de máquina: **ATOMIZADOR**
18. Ano de fabrico

3 COMPONENTES DO ATOMIZADOR (FIG. 2)

1. Tubo de lançamento telescópico
2. Válvula de fecho dos líquidos
3. Tubo dos líquidos
4. Difusor
5. Alavanca do acelerador
6. Alavanca de paragem do acelerador
7. Interruptor STOP
8. Punho de arranque
9. Limitador de aceleração
10. Doseador dos líquidos
11. Bolbo primer
12. Alavanca lift-starter
13. Depósito do combustível
14. Depósito de líquidos
15. Silenciador
16. Tampa do filtro do ar
17. Tampa do depósito do combustível
18. Vela
19. Arneses
20. Etiqueta de símbolos e avisos de segurança

4 NORMAS DE SEGURANÇA

ATENÇÃO

O atomizador, se bem utilizado, é uma ferramenta de trabalho rápida, cómoda e eficaz; se for utilizado incorretamente ou sem as devidas precauções, pode tornar-se uma ferramenta perigosa. Para que o seu trabalho se processe sempre de forma agradável e segura, respeite escrupulosamente as normas de segurança descritas de seguida e ao longo de todo o manual.

ATENÇÃO

O sistema de arranque da sua unidade produz um campo eletromagnético de intensidade muito baixa. Este campo pode interferir com alguns pacemakers. Para reduzir o risco de lesões graves ou mortais, as pessoas com pacemaker deverão consultar o seu médico e o fabricante do pacemaker antes de utilizar esta máquina.

ATENÇÃO

As leis nacionais podem limitar a utilização da máquina.

1. Não utilize o atomizador antes de ser especificamente instruído sobre a utilização. O operador, na primeira experiência, deve praticar antes da utilização no terreno.
2. O atomizador deve ser utilizado apenas por adultos, em boas condições físicas e conscientes das regras de utilização.

3. ATENÇÃO

Não utilize o atomizador em condições de fadiga física ou sob a influência de álcool ou drogas.

4. Não use lenços, pulseiras ou quaisquer outros adornos que possam ficar presos no impulsor. Use os EPI, em especial luvas, óculos de proteção e auscultadores (ver o capítulo 5 *EQUIPAMENTO DE PROTEÇÃO INDIVIDUAL*).
5. Não permita a permanência de outras pessoas ou animais no raio de ação do atomizador durante o arranque e a utilização do mesmo.
6. Trabalhe sempre numa posição estável e segura.
7. Não aproxime as mãos do impulsor nem faça a manutenção quando o motor estiver em funcionamento.
8. Verifique diariamente o atomizador para se certificar de que todos os dispositivos, de segurança ou não, estão a funcionar.
9. Não trabalhe com um atomizador danificado, mal reparado, mal montado ou arbitrariamente modificado. Não remova nem danifique nem torne ineficaz nenhum dispositivo de segurança.

10. ATENÇÃO

Utilize o atomizador apenas em locais bem ventilados. Não utilize em atmosferas explosivas, em ambientes fechados ou perto de substâncias inflamáveis.

11. É proibido aplicar à tomada de força do atomizador um impulsor diferente do fornecido pelo fabricante.

12. Em caso de necessidade de colocar o atomizador fora de serviço, não o abandone no ambiente, mas entregue-o ao Revendedor ou a um centro de recolha de resíduos.
13. Entregue ou empreste o atomizador apenas a pessoas experientes que conheçam o funcionamento e o uso correto da máquina. Entregue também o manual com as instruções de utilização, a ler antes de iniciar o trabalho.
14. Conserve cuidadosamente o presente Manual e consulte-o antes de qualquer utilização da máquina.
15. Mantenha todas as etiquetas com os sinais de perigo e segurança em perfeitas condições. Em caso de danos ou deterioração, deve substituí-las imediatamente (ver o capítulo 2 *EXPLICAÇÃO DOS SÍMBOLOS E AVISOS DE SEGURANÇA (Fig. 1)*).
16. Recomenda-se nunca ligar a máquina sem o impulsor. Isso pode causar danos significativos nas peças do motor e a anulação imediata da garantia.
17. Não utilize o atomizador junto a equipamentos elétricos e linhas elétricas.
18. Não bata nem force as lâminas do impulsor; não trabalhe com o impulsor danificado.
19. Não utilize o atomizador com substâncias inflamáveis e/ou corrosivas.
20. Não monte o impulsor noutros motores ou transmissões de potência.
21. Não obstrua nem feche a entrada de ar do impulsor.
22. Não utilize a máquina para outras utilizações que não as indicadas no manual (ver o capítulo 11.4 *USOS PROIBIDOS*).
23. Não abandone a máquina com o motor ligado.
24. De salientar que o proprietário ou o operador é responsável pelos acidentes ou riscos sofridos por terceiros ou bens de sua propriedade.

5 EQUIPAMENTO DE PROTEÇÃO INDIVIDUAL

ATENÇÃO

Use sempre o EPI quando trabalhar com o atomizador e sempre que manusear os produtos fitossanitários (transporte, conservação, mistura, manutenção de equipamentos, etc.). A utilização de equipamento de proteção individual é essencial para evitar que o operador seja exposto aos produtos fitossanitários. O seu revendedor pode aconselhá-lo na escolha do vestuário adequado.

O vestuário deve ser adequado e não deve atrapalhar o operador. Use roupa justa de proteção. **Um fato-macaco é o ideal.** Não use roupa, lenços, gravatas ou colares que se possam enredar no mato. Prenda o cabelo comprido e proteja-o (por exemplo, com um lenço, boné, capacete, etc.).

Use botas de segurança com solas antiderrapantes e biqueira de aço.

ATENÇÃO

Use óculos ou uma viseira de proteção. Use um respirador homologado antes de espalhar líquidos ou pós.

Utilize proteções contra o ruído, por exemplo, auscultadores ou tampões. A utilização destes meios requer maior atenção e cautela por parte do operador, pois diminui-se a percepção de sinais de perigo (como gritos, alarmes, etc.).

Use luvas que permitam a máxima absorção das vibrações e protejam do contacto com as substâncias químicas.

6 MONTAGEM

A máquina é fornecida preparada para a utilização de produtos líquidos. Está disponível um kit de transformação para os pós.

A máquina apresenta-se tal como nas Fig. 3, Fig. 4.

PT

6.1 MONTAGEM DOS TUBOS/PEGA

1. Insira a pega (P, Fig. 3, Fig. 6) no tubo (D).
2. Ligue o tubo flexível (A, Fig. 3) ao tubo que sai da ventoinha (B) utilizando a abraçadeira (C1). Ligue o tubo flexível (A, Fig. 3) ao tubo telescópico (D) utilizando a abraçadeira (C2). Antes de apertar o parafuso da abraçadeira (C1, Fig. 7), insira no respetivo encaixe o tubo do cabo do acelerador (H) e o tubo dos líquidos (T).
3. Para retirar o tubo de extensão (Fig. 5) que está dentro do tubo (D), rode o anel (M) na direção de “alçoquete aberto”. Uma vez atingida a posição desejada, rode o anel (M) para a posição de “alçoquete fechado” para bloquear os dois tubos.
4. Engate o difusor (E, Fig. 4, Fig. 8) no tubo (D), utilizando o adaptador (L). Em seguida, aperte o manípulo (V) no sentido dos ponteiros do relógio.
5. Ligue o tubo de água (X, Fig. 9), fixando-o com as duas abraçadeiras (U) aos pinos do tubo (D) e do difusor (E).

6.2 PEGA

A pega pode ser ajustada de acordo com as necessidades do operador, desapertando o manípulo (N, Fig. 10) e movendo a pega para a frente ou para trás no tubo. Uma vez encontrada a posição certa, aperte o manípulo (N). A pega também pode ser rodada para a direita ou para a esquerda (Fig. 11), durante o trabalho, sempre para facilitar a utilização do atomizador ao operador.

7 KIT ULV (FIG. 12)



CUIDADO

O kit ULV cód. 365200203A deve ser utilizado para tratamentos que necessitem de pouco produto ou em que se deva molhar pouco a folha. Assim, o kit ULV não serve para melhorar o desempenho do fluxo para cima, mas para a redução do volume do jato.

Desmonte o difusor de série e monte o novo (A), utilizando o adaptador (B) que deve ser fixado ao tubo de lançamento (D) do atomizador através da abraçadeira (C).

Para obter uma maior nebulização, é necessário montar o disco ULV (E) e o filtro de líquidos (F). Este último deve ser montado no lugar do tubo de PVC existente.

 **CUIDADO**

Ao montar o filtro de líquidos (F), adapte os dois tubos de PVC, cortando-os depois de identificar a posição correta da pega.

8 DISPOSITIVOS DE SEGURANÇA E CONTROLO AMBIENTAL

8.1 DISPOSITIVOS DE SEGURANÇA

A máquina está equipada com os seguintes dispositivos de segurança:

8.1.1 Botão de paragem

O interruptor (7, Fig. 2), se premido, para o motor.

8.1.2 Alavanca de paragem do acelerador

A alavanca (6, Fig. 2) impede o acionamento inadvertido da alavanca do acelerador (5, Fig. 2).

8.1.3 Válvula de fecho dos líquidos

A válvula de fecho da alimentação dos líquidos (2, Fig. 2) impede a saída não intencional dos líquidos.

8.1.4 Silenciador

O silenciador assegura o nível mínimo de ruído e afasta os gases de escape do operador. Em áreas com um clima quente e seco, pode haver um grande risco de incêndios. Respeite as normas locais e as instruções de manutenção.

 **ATENÇÃO**

O silenciador aquece consideravelmente durante e após a utilização, e quando o motor está no regime mínimo. Existe o risco de incêndio, especialmente quando se opera a máquina perto de materiais inflamáveis.

 **ATENÇÃO**

Não utilize uma máquina sem silenciador ou com um silenciador defeituoso. Um silenciador defeituoso pode aumentar o nível de ruído e o risco de incêndio.

8.2 DISPOSITIVOS DE CONTROLO AMBIENTAL

A máquina está equipada com os seguintes dispositivos de controlo ambiental:

8.2.1 Doseador dos líquidos

O doseador (10, Fig. 2) permite dosear os líquidos corretamente.

8.2.2 Filtro ULV

O filtro ULV (F, Fig. 27) permite dosear os líquidos corretamente.

8.2.3 Limitador de aceleração

O limitador (9, Fig. 2) permite dosear os líquidos corretamente.

9 ARRANQUE

9.1 COMBUSTÍVEL

PT



ATENÇÃO

A gasolina é um combustível extremamente inflamável. Tenha muito cuidado ao manusear a gasolina ou uma mistura de combustíveis. Não fume nem faça fogo ou chamas perto do combustível ou da máquina.

- Para reduzir o risco de incêndio e queimaduras, manuseie o combustível cuidadosamente. É altamente inflamável.
- Agite e coloque o combustível num recipiente aprovado para combustível.
- Misture o combustível ao ar livre onde não haja faíscas ou chamas.
- Coloque num terreno desimpedido, pare o motor e deixe arrefecer antes de reabastecer.
- Desaperte lentamente a tampa do combustível para libertar a pressão e para evitar que o combustível vaze.
- Aperte bem a tampa do combustível após o reabastecimento. As vibrações podem fazer com que a tampa se solte e o combustível vaze.
- Seque o combustível que saiu do depósito. Afaste a máquina até 3 metros de distância do local de reabastecimento antes de ligar o motor.
- Nunca tente queimar combustível vazado em nenhuma circunstância.
- Não fume durante o manuseamento do combustível ou durante o funcionamento da máquina.
- Guarde o combustível num local fresco, seco e bem ventilado.
- Não guarde o combustível em locais com folhas secas, palha, papel, etc.
- Guarde o aparelho e o combustível em locais onde os vapores de combustível não entrem em contacto com faíscas ou chamas abertas, fervedores de água para aquecimento, motores elétricos ou interruptores, fornos, etc.
- Não retire a tampa do depósito quando o motor estiver em funcionamento.
- Não utilize combustível para operações de limpeza.
- Tenha cuidado para não derramar combustível na roupa.

Esta máquina é acionada por um motor de 2 tempos e requer a pré-mistura de gasolina e óleo para motores de 2 tempos. Pré-misture a gasolina sem chumbo e o óleo para motores de dois tempos num recipiente limpo aprovado para gasolina.

Combustível recomendado: este motor está certificado para funcionar com gasolina sem chumbo para utilização automobilística de 89 octanas $([R + M] / 2)$ ou com um número maior de octanas.

Misture o óleo para motores de 2 tempos com a gasolina de acordo com as instruções da embalagem.

Recomendamos a utilização de óleo para motores de 2 tempos Oleo-Mac / Efcó a **2% (1:50)** formulado especificamente para todos os motores de dois tempos arrefecidos a ar.

As proporções corretas de óleo/combustível indicadas no quadro (Fig. A) são adequadas quando se utiliza óleo para motores Oleo-Mac / Efcó **PROSINT 2** e **EUROSINT 2** ou um óleo de motor equivalente de alta qualidade (**especificações JASO FD ou ISO L-EGD**).





GASOLINA 	ÓLEO 	
	2% - 50:1	
ℓ	ℓ	(cm ³)
1	0,02	(20)
5	0,10	(100)
10	0,20	(200)
15	0,30	(300)
20	0,40	(400)
25	0,50	(500)

Fig. A

 **CUIDADO**

Não utilize óleo para veículos automóveis ou óleo para motores de popa de 2 tempos.

 **CUIDADO**

- **Compre apenas a quantidade de combustível de que necessita de acordo com o seu consumo; não compre mais do que vai usar em um ou dois meses.**
- **Conserve a gasolina num recipiente fechado hermeticamente, num local fresco e seco.**

 **CUIDADO**

Para a mistura, nunca utilize um combustível com uma percentagem de etanol superior a 10%; são aceitáveis gasool (mistura de gasolina e etanol) com uma percentagem de etanol até 10% ou combustível E10.

NOTA

Prepare apenas a mistura necessária à utilização; não a deixe no depósito ou no reservatório por muito tempo. Recomendamos a utilização do estabilizador para combustível **Emak ADDITIX 2000** cód. 001000972A, para conservar a mistura por um período de 12 meses.

Gasolina alquilada

CUIDADO

A gasolina alquilada não tem a mesma densidade que a gasolina normal. Por conseguinte, os motores desenvolvidos com gasolina normal podem exigir uma regulação diferente do carburador. Para esta operação é necessário contactar um Centro de Assistência Autorizado.

PT

9.2 REABASTECIMENTO

ATENÇÃO

Respeite as instruções de segurança para manusear o combustível. Desligue sempre o motor antes de reabastecer. Nunca adicione combustível a uma máquina com o motor a trabalhar ou quente. Afaste-se pelo menos 3 m da posição em que foi realizado o reabastecimento antes de ligar o motor. **NÃO FUME!**

1. Agite o depósito da mistura antes de reabastecer.
2. Limpe a superfície à volta da tampa do combustível para evitar contaminações.
3. Desaperte lentamente a tampa de combustível.
4. Deite cuidadosamente a mistura de combustível no depósito. Evite derramamentos.
5. Antes de voltar a colocar a tampa de combustível, limpe e verifique a junta.
6. Volte imediatamente a colocar a tampa de combustível apertando-a manualmente. Elimine os eventuais derrames de combustível.

ATENÇÃO

Verifique se há fugas de combustível e, se houver, elimine-as antes da utilização. Se necessário, contacte o serviço de assistência do seu revendedor.

Certifique-se de que todas as torneiras estão fechadas antes de ligar a máquina.

9.2.1 Motor encharcado

- Levante a tampa da vela (3, Fig. 13).
- Desaperte e seque a vela.
- Abra completamente a borboleta.
- Puxe o cordão de arranque várias vezes para esvaziar a câmara de combustão.
- Reaplique a vela e ligue a tampa pressionando-a **firmemente**.
- Coloque o interruptor de funcionamento na posição I, a posição de arranque.

- Coloque a alavanca do starter na posição OPEN, mesmo que o motor esteja frio.
- De seguida, ligue o motor

9.3 ARRANQUE DO MOTOR

Certifique-se de que a alavanca do acelerador (B, Fig. 14) está a funcionar corretamente e que o limitador de aceleração (C) está posicionado no mínimo. Carregue o carburador premindo o bolbo várias vezes (D, Fig. 15). Coloque a alavanca do starter (E, Fig. 16) na posição "CLOSE". Coloque o soprador no chão, numa posição estável. Mantendo o soprador no lugar (Fig. 17), puxe o cabo de arranque vigorosamente algumas vezes até obter o arranque. **Aguarde 10 segundos** e, em seguida, acione a alavanca do acelerador (B, Fig. 14) para desbloquear o dispositivo do starter automático. A alavanca do starter (E, Fig. 16) deve voltar à posição original "OPEN".

PT

ATENÇÃO

Quando o motor já estiver quente, não utilize o starter automático (E, Fig. 16) para o arranque.

9.4 RODAGEM DO MOTOR

O motor atinge a sua potência máxima após 5÷8 horas de trabalho.

Durante este período de rodagem não ponha o motor a trabalhar em vazio no número máximo de rotações para evitar solicitações excessivas.

ATENÇÃO

Durante a rodagem não varie a carburação para obter um presumível aumento de potência; o motor pode ficar danificado.

NOTA

É normal que um novo motor emita fumo durante e após a primeira utilização.

10 PARAGEM DO MOTOR

Coloque a alavanca do acelerador (B, Fig. 18) e o limitador (C) no mínimo. Desligue o motor premindo o interruptor STOP (A). Certifique-se de que todas as torneiras estão fechadas depois de desligar a máquina.

11 UTILIZAÇÃO

11.1 VERIFICAÇÕES DE SEGURANÇA

ATENÇÃO

Efetue as seguintes verificações de segurança antes de cada utilização da máquina e sempre que a máquina sofrer choques ou quedas.

- Certifique-se de que as pegadas estão limpas, secas e bem fixas à máquina.

- Certifique-se do correto posicionamento dos pontos de fixação dos arneses.
- Certifique-se da fixação correta dos parafusos na máquina.
- Certifique-se de que as passagens do ar de arrefecimento não estão obstruídas.
- Certifique-se de que a máquina não tem sinais de danos ou desgaste.
- Certifique-se da livre circulação da alavanca do acelerador e da alavanca de paragem do acelerador.
- Efetue um acionamento de teste e certifique-se de que não existem vibrações ou ruídos anormais.
- Certifique-se de que a alavanca do acelerador e a alavanca de paragem do acelerador, se libertadas, voltem rapidamente à posição neutra.
- Certifique-se de que, pressionando apenas a alavanca do acelerador, esta fica bloqueada.
- Certifique-se de que todos os tubos do líquido estão corretamente fixados.

11.2 NORMAS DE UTILIZAÇÃO

O atomizador desta série foi constituído para uso agrícola. Os materiais empregues resistem aos normais produtos químicos de pulverização (ou monda) agrícola utilizados à data de construção.

Não são permitidas utilizações diferentes e o fabricante não é responsável por quaisquer danos causados por produtos químicos agressivos, densos ou que tendam a colar.



ATENÇÃO

É estritamente proibida a utilização por parte de pessoas que não sejam maiores de idade.

Este manual é válido para atomizadores apoiados com ventoinhas axiais para tratamentos fitossanitários em pomares e vinhas, o mesmo para culturas de árvores em fileiras de vários géneros ou tipos.

Planeie atentamente o seu trabalho. Não comece a trabalhar enquanto não tiver definido claramente a zona de trabalho.

Não espalhe líquidos durante o reabastecimento do depósito. Caso contrário, recolha e limpe o solo e elimine os produtos de acordo com as leis locais.

Em caso de queda acidental durante o trabalho, desligue o motor e desengate os arneses para se libertar do peso da máquina antes de se levantar.

Se a máquina cair ao chão, certifique-se do funcionamento correto de todos os comandos e dispositivos de segurança antes de uma nova utilização.

Em caso de ejeção dos líquidos incorreta ou avariada, suspenda o trabalho e mande verificar os bicos num Centro de Assistência Autorizado.



ATENÇÃO

Verifique constantemente a área onde está a trabalhar: não direcione o jato para pessoas ou animais. Pare imediatamente o motor se alguém se aproximar.

11.3 PRECAUÇÕES PARA A ÁREA DE TRABALHO

- Não trabalhe perto de fios elétricos ou edifícios.
- Trabalhe apenas quando a visibilidade e a luz são suficientes para ver claramente.
- Não caminhe para trás.
- Desligue o motor antes de pousar a máquina.
- Preste especial atenção e cuidado quando usar as proteções, pois tal equipamento pode limitar a capacidade de ouvir os sons que indicam riscos (convites, sinais, avisos, etc.).
- Seja extremamente cauteloso quando trabalhar em declives ou terrenos irregulares.

11.4 USOS PROIBIDOS

São estritamente proibidas as utilizações com os seguintes produtos:

- Líquidos densos ou pegajosos.
- Produtos corrosivos e ácidos.
- Tintas de todos os géneros e tipos.
- Solventes ou diluentes para tintas de todos os géneros ou tipos.
- Combustíveis ou lubrificantes de todos os géneros ou tipos.
- GPL ou gases de todos os géneros ou tipos.
- Líquidos inflamáveis de todos os géneros ou tipos.
- Líquidos alimentares tanto animais como humanos.
- Líquidos contendo grânulos ou sólidos consistentes.
- Misturas de vários produtos químicos que não são compatíveis entre si.
- Adubos líquidos pretos ou em suspensão com grumos e/ou particularmente densos.
- Líquidos com temperaturas superiores a 40 °C.
- Não utilize o atomizador para jatos de areia ou operações semelhantes.
- A máquina não foi concebida para resistir a explosões ou incêndios do material contido.
- Todos os produtos que não se enquadram na utilização específica da máquina.
- **Não utilize para apagar incêndios. O atomizador não é um dispositivo de combate a incêndios.**
- Nunca coloque a máquina sobre superfícies inclinadas. Perigo de instabilidade.

11.5 FUNCIONAMENTO DE CORTESIA

- Siga as normas e regulamentos locais sobre quando utilizar o atomizador. Não utilize de manhã cedo ou muito tarde no decurso do dia.
- Verifique a direção e a intensidade do vento. Não aponte o jato para pessoas, animais, carros ou casas.
- Nunca direcione o jato para janelas abertas ou portas.
- Esteja sempre atento à passagem de pessoas.

- Não deixe o atomizador a trabalhar sem vigilância.
- Use a velocidade mais baixa possível do motor para realizar o trabalho.

11.6 REDUÇÃO DE POEIRAS

- Não utilize o atomizador para deslocar materiais excessivamente poeirentos.
- Nunca direcione o jato de ar para os seguintes materiais:
 - Grande quantidade de cascalho ou cascalho poeirento.
 - Sujidade do local de construção.
 - Pó de gesso.
 - Pó de cimento e betão.
 - Camada de superfície seca do jardim.
 - Materiais de combustão.
 - Pós de silicato.
 - Materiais com amianto.

11.7 UTILIZAÇÃO DE PRODUTOS QUÍMICOS

Todos os produtos pesticidas ou herbicidas podem ser prejudiciais tanto para o ser humano como para o ambiente se forem utilizados de forma incorreta ou inadvertida. Antes de utilizar produtos químicos, verifique se a utilização é permitida pelas leis locais.

Recomenda-se, por isso, a utilização apenas a pessoas devidamente treinadas (licença) e, em qualquer caso, apenas após uma leitura cuidadosa das instruções de utilização presentes na embalagem.

ATENÇÃO

Utilize a máquina apenas com produtos fitossanitários aprovados nos regulamentos locais e nacionais para produtos fitossanitários a utilizar com atomizadores dorsais com motor de combustão interna.

ATENÇÃO

Alguns produtos fitossanitários, especialmente em concentrações elevadas, podem ser agressivos para os componentes da máquina; para dúvidas ou informações sobre as características dos produtos utilizados, consulte os serviços de assistência responsáveis pelos produtos fitossanitários.

11.8 TRATAMENTO COM FITOFÁRMACOS

Antes de cada utilização, leia as instruções do fitofármaco. Cumpra as advertências relativas à mistura, aplicação, equipamento de proteção individual, armazenamento e eliminação.

Cumpra as normas legais sobre o tratamento com fitofármacos.



ATENÇÃO

Os fitofármacos podem conter substâncias nocivas para as pessoas, os animais, as plantas e o ambiente; perigo de intoxicação e lesões mortais!

Os fitofármacos só devem ser utilizados por pessoas treinadas no tratamento destes produtos e nas respetivas operações de primeiros socorros.

Mantenha sempre à mão as instruções de utilização ou os rótulos dos fitofármacos para poder informar imediatamente o médico, em caso de emergência, sobre as suas características. Em caso de emergência, siga as advertências do rótulo ou as fornecidas pelas Instruções de Utilização do fitofármaco.

Preparação da mistura

Adicione os fitofármacos numa mistura apenas de acordo com as indicações do fabricante; rácios de mistura incorretos podem gerar vapores tóxicos ou uma mistura explosiva.

- Nunca pulverize fitofármacos não diluídos.
- Prepare a mistura apenas ao ar livre ou em locais bem ventilados.
- Prepare apenas a quantidade necessária de mistura, para evitar resíduos.
- Se misturar diferentes tipos de fitofármacos, siga as instruções do fabricante; rácios de mistura incorretos podem gerar vapores tóxicos ou uma mistura explosiva.
- Misture diferentes fitofármacos, apenas se expressamente aprovados pelo fabricante.

Enchimento do recipiente

- Introduza os fitofármacos apenas ao ar livre ou em locais bem ventilados.
- Coloque o equipamento sobre uma superfície plana, de modo a que ele não possa virar; não encha o recipiente para além da marca de nível máximo.



ATENÇÃO

Durante o enchimento, não mantenha o equipamento sobre os ombros; perigo de lesões!

- Introduza apenas a quantidade necessária de fitofármaco, para evitar resíduos.
- Antes do enchimento, feche a torneira de dosagem.
- Ao adicionar água da rede de distribuição, não mergulhe o tubo flexível na mistura; a eventual depressão na rede pode sugar o líquido para as condutas.
- Antes de deitar a mistura de fitofármaco, efetue um teste de funcionamento com água doce e verifique a estanquidade de todos os componentes.
- Depois de encher o recipiente, feche bem a tampa do recipiente.

Emprego

Nunca sopre com a boca os bicos e outras partes pequenas.

11.9 NORMAS A SEGUIR PARA A UTILIZAÇÃO DE PRODUTOS QUÍMICOS

Algumas precauções para prevenir danos e ferimentos:

- Regule os parâmetros da máquina para evitar a deriva das substâncias pulverizadas, tendo em conta as condições do vento.
- Não direcione o tubo de lançamento da máquina contra o vento relativamente ao operador.
- Armazenamento cuidadoso em locais devidamente protegidos com acesso proibido a estranhos e crianças.
- Manuseie os produtos com cuidado usando luvas de borracha antiácidos, óculos - máscaras ou capacetes depurantes, macacões feitos de tecidos repelentes de água ou TIVEK, botas de borracha e similares.
- Em caso de contacto com os olhos ou ingestão de produtos químicos ou mistura de produto, consulte um médico e leve consigo a etiqueta do produto ingerido.
- Mude imediatamente a roupa de trabalho suja de fitofármaco.
- Para alguns fitofármacos é necessário usar um fato de proteção impermeável aos líquidos.
- Se trabalhar acima do nível da cabeça, coloque também uma touca impermeável aos líquidos.
- Lave cuidadosamente, antes de as reutilizar, todas as roupas que entrem em contacto com a mistura química, pura ou diluída.
- Não fume, beba e coma durante a preparação ou distribuição da mistura e perto ou dentro das parcelas tratadas.
- Trate respeitando as distâncias de segurança em relação a centros habitados, cursos de água, estradas, centros desportivos, espaços verdes públicos ou caminhos de uso público.
- Lave cuidadosamente as embalagens dos fitofármacos enxaguando-as várias vezes com água limpa e, em seguida, guarde-as secas em sacos de plástico apropriados. Os líquidos de lavagem podem ser utilizados para o tratamento.
- As embalagens vazias devem ser entregues nos respetivos centros de recolha em conformidade com a legislação nacional e as diretivas emitidas a nível local. As embalagens nunca devem ser abandonadas no ambiente e não devem ser reutilizadas para qualquer outro fim.
- Após a pulverização, lave cuidadosamente o atomizador diluindo os resíduos com uma quantidade de água pelo menos 10 vezes superior ao mesmo resíduo, redistribuindo a mistura obtida no campo tratado.
- Com a utilização de produtos químicos agressivos, intensifique os controlos das membranas; após cada utilização de hidróxido de cobre, o sistema deve ser lavado.
- É necessário ter água potável nas proximidades do local onde o tratamento é realizado.

11.10 CONSERVAÇÃO DE PRODUTOS QUÍMICOS

- Nas pausas do trabalho não exponha o equipamento diretamente aos raios solares e a fontes de calor.
- Armazene e transporte o fitofármaco apenas em recipientes aprovados.
- Não guarde o fitofármaco em recipientes destinados a alimentos, bebidas e rações para animais.

- Não guarde o fitofármaco perto de alimentos, bebidas e rações para animais.

11.11 ELIMINAÇÃO DE PRODUTOS QUÍMICOS

Não deite os resíduos de fitofármaco e de lavagem do equipamento em águas superficiais ou esgotos, valas de escoamento de estradas, poços e pontos de drenagem.

11.12 PRECAUÇÕES CONTRA OS INCÊNDIOS

Não aproxime chamas ou fontes de calor do atomizador.

11.13 CONDIÇÕES METEOROLÓGICAS

É aconselhável tratar nas primeiras horas da manhã ou nas últimas horas da tarde evitando as horas mais quentes do dia.

Nunca trate se o tempo ameaçar chuva, se chover ou em caso de nevoeiro.

Não trate na presença de vento forte ou, em todo o caso, superior a 3 metros por segundo.

11.14 UTILIZAÇÃO

1. Ajuste a alça de modo a que a máquina seja fácil de transportar (Fig. 19).
2. Encha o depósito de líquidos (Fig. 20). Feche a tampa (D) certificando-se da estanqueidade.



ATENÇÃO

Os níveis do depósito de líquidos (Fig. 21) estão indicados no mesmo para não ultrapassar os pesos recomendados, que são 30 kg para os homens e 20 kg para as mulheres.

3. Se estiver presente um ajudante para colocar a máquina às costas do operador, certifique-se de que:
 - O motor trabalha apenas no mínimo.
 - O ajudante não está na zona de escape dos gases e não os respira.
 - A torneira dos líquidos está fechada.
 - O ajudante não está à frente do tubo de lançamento.
 - O ajudante sai da área de trabalho imediatamente antes de utilizar a máquina.
4. Antes de ligar o motor, certifique-se de que a torneira dos líquidos está fechada (Fig. 22).
5. Ligue o motor seguindo os procedimentos em anexo (ver o capítulo 9.3 *ARRANQUE DO MOTOR*).
6. Abra a torneira dos líquidos (Fig. 22).
7. Regule o fluxo dos líquidos através do doseador (E, Fig. 23).

A velocidade do jato de ar de sopro é regulada agindo sobre o acelerador (B, Fig. 14).

Escolha a velocidade mais adequada dependendo da utilização.

Uma vez identificada, para poder mantê-la e encontrá-la rapidamente com precisão, pode utilizar o limitador de aceleração (C, Fig. 14).

O regime máximo é alcançado quando o limitador (C) é completamente movido para cima.

 **ATENÇÃO**

- **Não se incline para a frente; perigo de lesões.**
- **Não trabalhe numa escada ou em posições instáveis.**
- **Não trabalhe perto de condutas elétricas sob tensão; perigo mortal de eletrocussão.**

PT

 **ATENÇÃO**

Verifique o ambiente circunstante: nunca sobre na direção de outras pessoas ou animais. O soprador pode catapultar para cima pequenos objetos a alta velocidade.

Depois do trabalho, coloque o equipamento numa base plana não inflamável. Não o coloque perto de materiais altamente inflamáveis (por exemplo, aparas de madeira, cascas, relva seca e combustível); **risco de incêndio.**

 **CUIDADO**

O kit ULV deve ser utilizado para tratamentos que necessitem de pouco produto ou em que se deva molhar pouco a folha. Assim, o kit ULV não serve para melhorar o desempenho do fluxo para cima, mas para a redução do volume do jato.

11.14.1 Regulação da amplitude do jato (Fig. 24, Fig. 25)

O ângulo de abertura do jato pode ser facilmente ajustado, com uma só mão e sem interromper o trabalho, adaptando-o consoante a amplitude da cultura na qual realizar o tratamento.

11.14.2 Regulação da nebulização (Fig. 26, Fig. 27, Fig. 28)

É fornecido o kit ULV (Fig. 26), o qual permite uma ótima nebulização dos líquidos de saída, garantindo um tratamento direcionado e evitando dispersões ou desperdícios desnecessários. O filtro ULV (F, Fig. 26, Fig. 27) está equipado com 6 orifícios calibrados. O orifício escolhido deve ser colocado na abertura (G, Fig. 28) da tampa (H). A forte nebulização garantida pelos orifícios calibrados permite ao operador uma longa autonomia de trabalho.

 **ATENÇÃO**

É de importância fundamental a montagem do filtro dos líquidos (L, Fig. 26) para evitar a obstrução dos orifícios calibrados do filtro ULV (F).

 **ATENÇÃO**

Nunca retire a grelha (D, Fig. 29) com o motor em funcionamento. A ventoinha (E) pode causar lesões graves nas mãos.

Quando mudar o tipo de líquido, lave bem o depósito e os tubos com água corrente.

No final de cada utilização esvazie o depósito: com o motor desligado, abra a válvula de fecho dos líquidos (2, Fig. 2) com a ponta do tubo de lançamento num nível inferior ao do depósito. Recolha o líquido derramado num recipiente e elimine de acordo com as leis em vigor.

12 TRANSPORTE

Transporte o atomizador com o motor desligado.

ATENÇÃO

Para o transporte do atomizador no veículo, certifique-se da correta e sólida fixação ao veículo através de correias. O atomizador deve ser transportado na posição vertical, com o depósito vazio, certificando-se também de que não viola as normas de transporte em vigor para estas máquinas.

PT

13 MANUTENÇÃO

Siga sempre as nossas instruções para as operações de manutenção.

Nunca efetue operações ou reparações que não sejam de manutenção normal. Contacte apenas oficinas especializadas e autorizadas.

Não utilize carburante (mistura) nas operações de limpeza

Retire o tampão da vela de ignição sempre que efetuar operações de manutenção, limpeza ou reparação.

ATENÇÃO

Durante as operações de manutenção, calce sempre as luvas de proteção. Não efetue as operações de manutenção com o motor quente.

ATENÇÃO

As consequências de uma manutenção inadequada, da utilização de componentes não originais e da remoção dos dispositivos de segurança podem causar danos graves ao operador e às plantas tratadas.

13.1 CONFORMIDADE DAS EMISSÕES GASOSAS

Este motor, incluindo o sistema de controlo de emissões, deve ser gerido, utilizado e submetido a manutenção de acordo com as instruções fornecidas no manual do utilizador a fim de manter o desempenho das emissões dentro dos requisitos legais aplicáveis às máquinas móveis não rodoviárias.

Não deve ocorrer nenhuma violação intencional ou utilização imprópria do sistema de controlo de emissões do motor.

O funcionamento, uso ou manutenção errados do motor ou da máquina poderão comportar eventuais anomalias no sistema de controlo de emissões até ao ponto em que os requisitos legais aplicáveis deixem de ser cumpridos; nesse caso, deve realizar-se uma ação imediata para corrigir as anomalias no sistema e restabelecer os requisitos aplicáveis.

Exemplos, não exaustivos, de funcionamento, uso ou manutenção errados são:

- Forçar ou partir os dispositivos para dosear o combustível.
- Utilização de combustível e/ou óleo do motor que não cumpre as características indicadas no capítulo 9.1 *COMBUSTÍVEL*.
- Utilização de peças sobressalentes não originais, por exemplo, velas, etc.
- Falta de manutenção ou manutenção inadequada do sistema de escape, incluindo intervalos de manutenção errados para o silenciador, vela, filtro de ar, etc.

ATENÇÃO

A adulteração deste motor faz com que a certificação de emissões da UE já não seja válida.

PT

O nível de CO₂ deste motor pode ser encontrado no site WEB (www.myemak.com) da Emak na secção "Il Mondo Outdoor Power Equipment".

ATENÇÃO

Durante as operações de manutenção, calce sempre as luvas de proteção. Não efetue as operações de manutenção com o motor quente.

ATENÇÃO

Não seguir as instruções de afiar aumenta consideravelmente o risco de contragolpe.

13.2 FILTRO DE AR

Em caso de diminuição significativa da potência do motor, abra a tampa (A, Fig. 30) e verifique o filtro de ar (B). Substitua-o se estiver obstruído ou danificado. Antes de montar o novo filtro, elimine a sujidade maior do lado de dentro da tampa e da zona à volta do filtro.

13.3 FILTRO DE COMBUSTÍVEL

Verifique periodicamente o estado do filtro de combustível (C). Em caso de sujidade excessiva, substitua-o (Fig. 31).

13.4 FILTRO DOS LÍQUIDOS

Lave o filtro (D, Fig. 34) num líquido de limpeza limpo e não inflamável (por exemplo, água quente com sabão) e seque-o.

13.5 FILTRO ULV

Limpe os seis orifícios calibrados (Fig. 35) com ar comprimido.

13.6 MOTOR

Limpe periodicamente as aletas do cilindro com um pincel ou ar comprimido (Fig. 32). A acumulação de impurezas no cilindro pode causar um sobreaquecimento prejudicial ao funcionamento do motor.

13.7 VELA

Periodicamente é aconselhável limpar a vela e controlar a distância dos elétrodos (Fig. 33). Use uma vela NGK BPMR6A ou de outra marca de qualidade térmica equivalente.

13.8 GRELHA DE PROTEÇÃO

Limpe periodicamente a grelha de proteção da ventoinha (Fig. 36) eliminando quaisquer detritos e sujidade.

ATENÇÃO

Nunca retire a grelha (Fig. 36) com o motor em funcionamento. A ventoinha pode causar lesões graves nas mãos.

PT

13.9 SILENCIADOR (FIG. 37)

ATENÇÃO

Este silenciador está equipado com um catalisador, que é necessário para que o motor cumpra os requisitos de emissões. Nunca mude ou remova o catalisador: se fizer isto, viola a lei.

ATENÇÃO

Os silenciadores equipados com um catalisador tornam-se muito quentes durante a utilização e permanecem assim durante muito tempo após a paragem do motor. Isto também acontece com o motor no mínimo. O contacto pode causar queimaduras na pele. Lembre-se do risco de incêndio!

ATENÇÃO

Não utilize a máquina se o silenciador estiver danificado, em falta ou tiver sido modificado. A utilização de um silenciador não submetido a manutenção adequada aumenta o risco de incêndio e perda de audição.

CUIDADO

Se o silenciador estiver danificado, deve ser substituído. Se o silenciador estiver frequentemente entupido, pode ser um sinal de que o desempenho do catalisador é limitado.

13.10 GRUPO DE ARRANQUE

ATENÇÃO

A mola helicoidal está sob tensão e pode voar para longe, causando lesões graves. Nunca tente desmontá-la ou modificá-la.

13.11 JUNTAS

A utilização de produtos químicos, particularmente nocivos para os compostos de borracha de nitrilo, pode provocar ruturas precoces das membranas; nestas condições, intensifique os controlos. Ao realizar tratamentos com hidróxido de cobre, é necessário ter muito cuidado com a limpeza do sistema, lavando-o após cada tratamento.

13.12 CARBURADOR

Antes de efetuar a regulação do mínimo, limpe o filtro do ar (B, Fig. 30) e aqueça o motor. Este motor foi concebido e construído de acordo com a aplicação do Regulamento (EU) 2016/1628.

PT

ATENÇÃO

Não adultere o carburador.

O parafuso do mínimo (T, Fig. 38) é ajustado para obter uma velocidade de funcionamento do motor a 2100 ± 100 rpm.

13.13 MANUTENÇÃO EXTRAORDINÁRIA

É necessário, no final da época, se com uso intenso, de dois em dois anos com uso normal, prever uma verificação geral a ser realizada com um técnico especializado da rede de assistência.

ATENÇÃO

Todas as operações de manutenção não enumeradas neste manual devem ser efetuadas por uma oficina autorizada. Para garantir um funcionamento constante e regular da máquina, lembre-se que as eventuais substituições das peças sobresselentes deverão ser exclusivamente efetuadas com PEÇAS ORIGINAIS.

Qualquer modificação não autorizada e/ou utilização de acessórios não originais pode causar ferimentos graves ou fatais ao operador ou a terceiros.

14 ARMAZENAMENTO

Após cada tratamento, limpe bem o equipamento, lavando-o com água e secando-o cuidadosamente. O equipamento sujo é muito perigoso para as pessoas e especialmente para as crianças. É proibida a descarga de resíduos de lavagem no ambiente sem precauções, uma vez que provoca poluição das águas subterrâneas. Distribua os resíduos passando por cima do campo ou em culturas onde não se produzam danos.

ATENÇÃO

Não vire a máquina de cabeça para baixo para fazer sair os resíduos de líquido do depósito.

Quando tiver de deixar a máquina parada por longos períodos de tempo:

- Ponha o atomizador de líquidos a trabalhar com água pura e seque-o bem.

- Esvazie e limpe o depósito de combustível num local bem ventilado. Para esvaziar o carburador, ligue o motor e aguarde que pare (deixando a mistura no carburador as membranas podem danificar-se).
- Os procedimentos de colocação em serviço após um armazenamento de inverno são os mesmos que são efetuados durante o arranque normal da máquina (ver o capítulo 9 *ARRANQUE*).
- Elimine o combustível e o óleo segundo as normas e respeitando o ambiente.
- Limpe cuidadosamente as fendas da grelha de proteção (Fig. 36), o filtro de ar (B, Fig. 30), as aletas do cilindro (Fig. 32) e os tubos.



ATENÇÃO

Quando desmontar o depósito de líquidos para o limpar, ao voltar a montar, preste especial atenção:

- à inserção no respetivo lugar das três juntas OR (A, Fig. 39), lubrificando-as com silicone líquido.
- à inserção no respetivo lugar da junta do depósito (C, Fig. 40), lubrificando-a com silicone líquido.

Estas medidas garantirão a perfeita estanqueidade do circuito de líquidos.

- Conserve a máquina num local seco, de preferência não em contacto direto com o solo e longe de fontes de calor.

15 PROTEÇÃO DO AMBIENTE

A proteção do ambiente deve ser um aspeto relevante e prioritário na utilização da máquina, para benefício da convivência civil e do ambiente em que vivemos.

- Evite ser um incómodo para a vizinhança.
- Siga escrupulosamente as normas locais para a eliminação de embalagens, óleos, gasolina, pilhas, filtros, peças deterioradas ou qualquer elemento com forte impacto ambiental; estes resíduos não devem ser deitados no lixo, mas devem ser separados e entregues nos centros de recolha apropriados, que reciclam os materiais.

Demolição e eliminação

Quando a máquina for definitivamente retirada, por esgotamento do serviço, convém lavá-la com o máximo cuidado para remover os resíduos de produtos químicos.

No momento da colocação fora de serviço, não abandone a máquina no ambiente, mas dirija-se a um centro de recolha.

A maioria dos materiais utilizados na construção da máquina são recicláveis; todos os metais (aço, alumínio, latão) podem ser entregues a um centro normal de recuperação de ferro. Para obter informações, contacte o serviço normal de recolha de resíduos da sua área. A eliminação dos resíduos provenientes da demolição da máquina deve ser efetuada respeitando o ambiente, evitando poluir o solo, o ar e a água.

Em todo o caso, deve ser respeitada a legislação local em vigor sobre esta matéria.

Ao demolir a máquina, deve destruir a etiqueta de marcação CE juntamente com este manual.

16 PREPARAÇÃO DA MÁQUINA PARA A DISTRIBUIÇÃO DE PRODUTOS EM PÓ

Kit para distribuição de pós OPCIONAL (Fig. 41):

1. Unidade de dosagem
2. Alavanca de comando
3. Cabo antiestático completo com corrente

PT

16.1 PREPARAÇÃO

- Insira o tubo (A, Fig. 42) no suporte (B). Em seguida, fixe o suporte (B) ao dispositivo agitador de pós (D) através dos três parafusos (C).
- Desaperte os dois manípulos (E, Fig. 43) para desengatar o depósito e poder removê-lo. Os dois manípulos (E) deverão ser reutilizados para fixar o depósito no suporte para pós.
- Retire o depósito (F, Fig. 44) e o transportador (G).
- Desaperte os seis parafusos (H, Fig. 45) para desmontar o suporte do depósito de líquidos (L).
- Retire o filtro (M, Fig. 46) e o tubo (N) da unidade do depósito desmontando a abraçadeira (P, Fig. 44).
- Desmonte a bomba booster (P, Fig. 47), desapertando os três parafusos (R). Retire os três tubos removendo as três abraçadeiras (S).

ATENÇÃO

Não utilize a bomba booster para distribuir produtos em pó. Poderá sofrer danos graves.

- Desmonte o difusor (T, Fig. 48) e o tubo (U), removendo a abraçadeira (V).

16.2 MONTAGEM DO KIT

- Monte o comando doseador (A, Fig. 49) na pega (B) através dos quatro parafusos (C, Fig. 50). A saída dos pós é regulada pela rotação da alavanca (D) em posições de 1 (fluxo mínimo) a 20 (fluxo máximo).
- Monte a unidade de dosagem (E, Fig. 51) através dos seis parafusos (F).

ATENÇÃO

Preste atenção à inserção no respetivo lugar das três juntas OR (G), lubrificando-as com silicone líquido. Caso contrário, a estanqueidade não está garantida.

- Insira o transportador (H, Fig. 52) no respetivo lugar.

⚠ ATENÇÃO

Preste atenção à inserção no respetivo lugar da junta do depósito (L), lubrificando-a com silicone líquido. Caso contrário, a estanqueidade não está garantida.

- Monte o depósito de pós (M, Fig. 53), fixando-o com os dois manípulos (N). Os dois manípulos (N) devem ser recuperados do suporte para líquidos.
- Retire a tampa (P, Fig. 54) e desmonte a abraçadeira (R) para desengatar o tubo flexível (S). Insira o cabo (T, Fig. 55) no tubo flexível (S). Em seguida, fixe o cabo antiestático (T, Fig. 56) e a corrente (U) no cotovelo (V) com o parafuso (Z) e a porca (K). O cabo (T) deve permanecer alojado no interior do tubo para “capturar” as cargas eletrostáticas, que serão descarregadas para a terra através da corrente (U). Ao montar o tubo flexível (S) preste atenção ao entalhe de acoplamento. Ao voltar a montar a abraçadeira (R), insira no ilhó os cabos flexíveis do acelerador e do comando doseador de pós.

PT

⚠ ATENÇÃO

É fundamental utilizar sempre a corrente (U, Fig. 55, Fig. 56). A não utilização pode provocar a combustão dos pós mais inflamáveis (enxofre, etc.) devido às descargas eletrostáticas.

⚠ ATENÇÃO

Se aplicável, siga as recomendações do capítulo 11.8 *Tratamento com fitofármacos*.

Não pulverize enxofre ou produtos que contenham enxofre em pó; são altamente explosivos e têm uma temperatura de ignição muito baixa.

16.2.1 Sistema de ligação à terra

Durante o trabalho com pós, podem produzir-se descargas eletrostáticas, com a formação de faíscas.

O perigo é maior no caso de:

- Condições climáticas extremamente secas.
- Utilização de fitofármacos em pó que produzam uma elevada concentração de pó.



Para reduzir o risco de formação de faíscas, o sistema de ligação à terra deve ser totalmente montado no equipamento. Este é composto por um fio condutor do sistema de sopro, ligado a uma corrente metálica. Para poder desviar as cargas eletrostáticas, a corrente metálica deve tocar num solo condutor.

Não trabalhe num solo não condutor (por exemplo, plástico ou asfalto).



⚠ ATENÇÃO

Não trabalhe com um sistema de ligação à terra ausente ou defeituoso.

17 DADOS TÉCNICOS

Cilindrada	cm ³	61,3	
Motor		2 tempos EMAK	
Potência	kW	3,3	
N.º rotações máx. motor	min ⁻¹	8100 ± 200	
N.º rotações mínimo	min ⁻¹	2100 ± 100	
Capacidade do depósito de combustível	 cm ³	2150 (2,15 ℓ)	
Arranque fácil		Sim	
Starter automático (lift-starter)		Sim	
Primer carburador		Sim	
Capacidade do depósito principal	cm ³	16000 (16 ℓ)	
Peso em vazio (peso com carga total)	kg	14 (30)	
Dimensões	mm	320 x 430 x 760	
Fluxo de pós	kg/min	2 (poeiras)	11 (grânulos)
Fluxo de ar da ventoinha	m ³ /min	20	
Fluxo de líquidos	ℓ/min	0,15 ÷ 0,87	0,51 ÷ 5,02
Velocidade máxima do ar	m/s	90	

PT

Fluxo de líquidos		
	ULV	ℓ/min.
	1	0,15
	2	0,28
	3	0,35
	4	0,55
	5	0,79
	6	0,87
		ℓ/min.
	1	0,51
	2	1,74
	3	2,73
	4	3,55
	5	4,32
	6	4,39
	7	4,79
	8	5,02

1. O fluxo com filtro ULV não é influenciado pela posição da válvula de dosagem (A, Fig. 57) (de 1 a 8).
2. O fluxo com filtro ULV não é influenciado pela posição do difusor (B, Fig. 57) (todo aberto ou todo fechado).
3. A bomba booster (C, Fig. 57) garante um fluxo constante mesmo com o tubo de lançamento inclinado para cima ou para baixo.

Pressão sonora ⁽¹⁾	dB (A)	L _{PA} av EN 22868	102,0
Incerteza	dB (A)		2.0
Nível de potência sonora medido	dB (A)	EN 22868 ISO 3744	112,0
Incerteza	dB (A)		2.0
Nível de potência sonora garantido	dB (A)	EN 22868 ISO 3744	114,0
Nível de vibração ⁽¹⁾	m/s ²	EN 22867	< 2,5
Incerteza	m/s ²	EN 12096	-

⁽¹⁾ Valores médios ponderados (1/7 à velocidade mínima, 6/7 à velocidade máxima, do motor).

18 DECLARAÇÃO DE CONFORMIDADE

O abaixo-assinado,

**EMAK spa via Fermi, 4 - 42011 Bagnolo in Piano (RE)
ITALY**

declara sob a própria responsabilidade que a máquina:

1. Género:

ATOMIZADOR

2. Marca: / Tipo:

OLEO-MAC AM 163

3. identificação de série:

EFCO AT 2063

556 XXX 0001 - 556 XXX 9999

está em conformidade com os requisitos da Diretiva

2006/42/EC - 2014/30/EU - (EU) 2016/1628

está em conformidade com as disposições das seguintes normas harmonizadas:

**EN ISO 28139:2009 - EN 55012:2007+A1:2009 -
EN ISO 14982:2009**

Feito em:

Bagnolo in piano (RE) Italy - via Fermi, 4

Data:

01/10/2022

Documentação técnica depositada em:

Sede Administrativa. - Direção Técnica

Luigi Bartoli - C.E.O.

19 TABELA DE MANUTENÇÃO

PT

<p><i>Por favor, note que os seguintes intervalos de manutenção se aplicam apenas a condições normais de funcionamento. Se o seu trabalho diário for mais exigente do que o normal, os intervalos de manutenção devem ser reduzidos em conformidade.</i></p>		Antes de cada utilização	Depois de cada paragem para reabastecimento	Depois de terminar o trabalho diário	Semanalmente	Mensalmente	Se danificado ou defeituoso	Conforme necessário
Máquina completa	Inspecionar: fugas, fissuras e desgaste	X	X					
	Limpar			X				
Controlos: interruptor, starter, alavanca do acelerador e alavanca de paragem do acelerador	Verificar o funcionamento	X	X					
Depósito do combustível	Inspecionar: fugas, fissuras e desgaste	X	X					
Filtro de combustível e filtro dos líquidos (pág. 188,188)	Inspecionar e limpar					X		
	Substituir o elemento filtrante						X	X ⁽¹⁾
Todos os parafusos e porcas acessíveis (excluindo os parafusos do carburador)	Inspecionar	X						
	Voltar a apertar				X			
Filtro de ar	Limpar	X						X
	Substituir						X	X ⁽¹⁾
Corda de arranque - Arneses	Inspecionar: danos e desgaste				X			
	Substituir						X	
Carburador	Verificar o mínimo	X	X					
Vela	Verificar a distância dos elétrodos					X		
	Substituir						X	X ⁽¹⁾
Sistema anti-vibrações	Inspecionar: danos e desgaste				X			
	Substituir num reparador autorizado						X	
Juntas	Inspecionar e substituir, se necessário					X		

<p>Por favor, note que os seguintes intervalos de manutenção se aplicam apenas a condições normais de funcionamento. Se o seu trabalho diário for mais exigente do que o normal, os intervalos de manutenção devem ser reduzidos em conformidade.</p>								
		Antes de cada utilização	Depois de cada paragem para reabastecimento	Depois de terminar o trabalho diário	Semanalmente	Mensalmente	Se danificado ou defeituoso	Conforme necessário
Depósito de líquidos	Inspeccionar					X		
	Limpar	X						

⁽¹⁾ A cada 6 meses

20 RESOLUÇÃO DE AVARIAS



ATENÇÃO

Pare sempre o aparelho e desligue a vela de ignição antes de efetuar todos os testes corretivos recomendados na tabela abaixo, a menos que seja necessário o funcionamento do aparelho.

Quando forem verificadas todas as possíveis causas e o problema não for resolvido, consultar um Centro de Assistência Autorizado. Caso se verifique um problema que não esteja listado nesta tabela, consultar um Centro de Assistência Autorizado.

PROBLEMA	POSSÍVEIS CAUSAS	SOLUÇÃO
O motor não arranca ou desliga-se alguns segundos após o arranque.	Não há faísca.	Verificar a faísca da vela. Se não houver faísca, repita o teste com uma vela nova.
	Motor encharcado.	Siga o procedimento do capítulo 9.2.1 <i>Motor encharcado</i> . Se o motor ainda não arrancar, repetir o procedimento com uma vela nova.
O motor arranca, mas não acelera corretamente ou não funciona corretamente a alta velocidade.	O carburador deve ser regulado.	Contactar um Centro de Assistência Autorizado para afinar o carburador.
O motor não atinge a velocidade plena e/o emite fumo excessivo.	Verificar a mistura de óleo/ /gasolina.	Utilizar gasolina fresca e um óleo adequado para motores a 2 tempos.
	Filtro de ar sujo.	Limpar: ver as instruções no capítulo 13.2 <i>FILTRO DE AR</i> .
	O carburador deve ser regulado.	Contactar um Centro de Assistência Autorizado para afinar o carburador.

PROBLEMA	POSSÍVEIS CAUSAS	SOLUÇÃO
O motor arranca, roda e acelera, mas não mantém o mínimo.	O carburador deve ser regulado.	Regular o parafuso do mínimo (T, Fig. 38) no sentido dos ponteiros do relógio para aumentar a velocidade; ver o capítulo 13.12 <i>CARBURADOR</i> .
O motor arranca e trabalha, mas emite um baixo fluxo de ar.	A grelha do ventilador está obstruída.	Limpar a grelha do ventilador.
	O ventilador está danificado.	Contactar um Centro de Assistência Autorizado.
O motor arranca e trabalha, mas emite um baixo fluxo de líquidos.	Filtro dos líquidos ou tubos obstruídos.	Limpe ou substitua.

21 CERTIFICADO DE GARANTIA

Esta máquina foi concebida e realizada através das técnicas de fabrico mais modernas. O fabricante oferece uma garantia sobre os seus produtos de 24 meses, a partir da data de aquisição, para uma utilização privada e doméstica. A garantia é limitada a 12 meses no caso de uso profissional.

Condições gerais da garantia

1. A garantia é reconhecida a partir da data de aquisição. A empresa fabricante através da sua rede de venda e assistência técnica, substitui gratuitamente as peças defeituosas devido a materiais, trabalho e fabrico. A garantia não retira ao comprador os direitos legais previstos pelo código civil, contra consequências de defeitos ou irregularidades causados pelo objeto adquirido.
2. O pessoal técnico intervirá o mais rapidamente possível dentro dos limites de tempo concedidos pelas exigências de organização.
3. **Para solicitar a assistência dentro do período da garantia é necessário apresentar ao pessoal autorizado o certificado de garantia que se encontra abaixo, carimbado pelo revendedor e com todos os campos preenchidos, em conjunto com a fatura ou talão de compra fiscalmente válido e que comprove a data de compra.**
4. A garantia será anulada em caso de:
 - Manifesta falta de manutenção,
 - Utilização incorreta do aparelho ou tentativas de modificação,
 - Utilização de lubrificantes ou combustíveis não adequados,
 - Utilização de peças de substituição ou acessórios não originais,
 - Intervenções realizadas por pessoal não autorizado.
5. A empresa fabricante exclui da garantia os materiais de consumo e as peças sujeitas a um esforço normal de funcionamento.
6. A garantia exclui as intervenções de atualização e melhoria do aparelho.
7. A garantia não cobre ajustes e intervenções de manutenção que ocorram durante o período da garantia.
8. Eventuais danos causados durante o transporte deverão ser imediatamente comunicados ao transportador sob pena de anulação da garantia.
9. Para motores de outras marcas (Briggs & Stratton, Tecumseh, Kawasaki, Honda, etc.) instalados nas nossas máquinas, prevalece a garantia dada pelo fabricante do motor.
10. A garantia não cobre eventuais danos, diretos ou indiretos causados a pessoas ou bens por avarias na máquina ou resultantes de suspensão prolongada forçada no uso da mesma.

PT

MODELO

Nº DE SÉRIE

ADQUIRIDO POR

Não envie! Anexe apenas ao eventual pedido de garantia técnica.

DATA

CONCESSIONÁRIO

1	ΕΙΣΑΓΩΓΗ.....	202
1.1	ΤΡΟΠΟΣ ΑΝΑΓΝΩΣΗΣ ΤΟΥ ΕΓΧΕΙΡΙΔΙΟΥ.....	202
2	ΕΠΕΞΗΓΗΣΗ ΣΥΜΒΟΛΩΝ ΚΑΙ ΠΡΟΕΙΔΟΠΟΙΗΣΕΙΣ ΑΣΦΑΛΕΙΑΣ (ΕΙΚ. 1).....	203
3	ΕΞΑΡΤΗΜΑΤΑ ΤΟΥ ΝΕΦΕΛΟΨΕΚΑΣΤΗΡΑ (ΕΙΚ. 2).....	203
4	ΚΑΝΟΝΕΣ ΑΣΦΑΛΕΙΑΣ.....	204
5	ΜΕΣΑ ΑΤΟΜΙΚΗΣ ΠΡΟΣΤΑΣΙΑΣ.....	206
6	ΣΥΝΑΡΜΟΛΟΓΗΣΗ.....	206
6.1	ΣΥΝΑΡΜΟΛΟΓΗΣΗ ΣΩΛΗΝΩΝ/ΛΑΒΗΣ.....	206
6.2	ΛΑΒΗ.....	207
7	ΚΙΤ ULV (ΕΙΚ. 12).....	207
8	ΔΙΑΤΑΞΕΙΣ ΑΣΦΑΛΕΙΑΣ ΚΑΙ ΕΛΕΓΧΟΥ ΠΕΡΙΒΑΛΛΟΝΤΟΣ.....	207
8.1	ΔΙΑΤΑΞΕΙΣ ΑΣΦΑΛΕΙΑΣ.....	207
8.1.1	ΚΟΥΜΠΙ ΔΙΑΚΟΠΗΣ.....	207
8.1.2	ΛΕΒΙΕΣ ΑΣΦΑΛΙΣΗΣ ΓΚΑΖΙΟΥ.....	207
8.1.3	ΒΑΛΒΙΔΑ ΔΙΑΚΟΠΗΣ ΠΑΡΟΧΗΣ ΥΓΡΩΝ.....	207
8.1.4	ΕΞΑΤΜΙΣΗ.....	208
8.2	ΔΙΑΤΑΞΕΙΣ ΕΛΕΓΧΟΥ ΠΕΡΙΒΑΛΛΟΝΤΟΣ.....	208
8.2.1	ΔΟΣΟΜΕΤΡΗΤΗΣ ΥΓΡΩΝ.....	208
8.2.2	ΦΙΛΤΡΟ ULV.....	208
8.2.3	ΠΕΡΙΟΡΙΣΤΗΣ ΕΠΙΤΑΧΥΝΣΗΣ.....	208
9	ΕΚΚΙΝΗΣΗ.....	208
9.1	ΚΑΥΣΙΜΟ.....	208
9.2	ΑΝΕΦΟΔΙΑΣΜΟΣ.....	211
9.2.1	ΜΠΟΥΚΩΜΕΝΟΣ ΚΙΝΗΤΗΡΑΣ.....	211
9.3	ΕΚΚΙΝΗΣΗ ΚΙΝΗΤΗΡΑ.....	211
9.4	ΡΟΝΤΑΡΙΣΜΑ ΚΙΝΗΤΗΡΑ.....	212
10	ΣΒΗΣΙΜΟ ΚΙΝΗΤΗΡΑ.....	212
11	ΧΡΗΣΗ.....	212
11.1	ΕΛΕΓΧΟΣ ΑΣΦΑΛΕΙΑΣ.....	212
11.2	ΚΑΝΟΝΕΣ ΧΡΗΣΗΣ.....	213
11.3	ΠΡΟΦΥΛΑΞΕΙΣ ΓΙΑ ΤΗΝ ΠΕΡΙΟΧΗ ΕΡΓΑΣΙΑΣ.....	213
11.4	ΑΠΑΓΟΡΕΥΜΕΝΕΣ ΧΡΗΣΕΙΣ.....	214
11.5	ΣΩΣΤΗ ΛΕΙΤΟΥΡΓΙΑ.....	214
11.6	ΜΕΙΩΣΗ ΣΚΟΝΗΣ.....	214
11.7	ΧΡΗΣΗ ΧΗΜΙΚΩΝ ΠΡΟΪΟΝΤΩΝ.....	215
11.8	ΕΠΕΞΕΡΓΑΣΙΑ ΜΕ ΦΥΤΟΦΑΡΜΑΚΑ.....	215
11.9	ΚΑΝΟΝΕΣ ΠΟΥ ΠΡΕΠΕΙ ΝΑ ΤΗΡΟΥΝΤΑΙ ΓΙΑ ΤΗ ΧΡΗΣΗ ΧΗΜΙΚΩΝ ΠΡΟΪΟΝΤΩΝ.....	217
11.10	ΦΥΛΑΞΗ ΧΗΜΙΚΩΝ ΠΡΟΪΟΝΤΩΝ.....	217
11.11	ΑΠΟΡΡΙΨΗ ΧΗΜΙΚΩΝ ΠΡΟΪΟΝΤΩΝ.....	218
11.12	ΠΡΟΦΥΛΑΞΕΙΣ ΓΙΑ ΤΗΝ ΑΠΟΦΥΓΗ ΦΩΤΙΑΣ.....	218
11.13	ΚΑΙΡΙΚΕΣ ΣΥΝΘΗΚΕΣ.....	218
11.14	ΧΡΗΣΗ.....	218
11.14.1	ΡΥΘΜΙΣΗ ΕΥΡΟΥΣ ΨΕΚΑΣΜΟΥ (ΕΙΚ. 24, ΕΙΚ. 25).....	219
11.14.2	ΡΥΘΜΙΣΗ ΨΕΚΑΣΜΟΥ (ΕΙΚ. 26, ΕΙΚ. 27, ΕΙΚ. 28).....	219
12	ΜΕΤΑΦΟΡΑ.....	220
13	ΣΥΝΤΗΡΗΣΗ.....	220
13.1	ΣΥΜΜΟΡΦΩΣΗ ΕΚΠΟΜΠΩΝ ΑΕΡΙΟΥ.....	220
13.2	ΦΙΛΤΡΟ ΑΕΡΑ.....	221

13.3 ΦΙΛΤΡΟ ΚΑΥΣΙΜΟΥ	221
13.4 ΦΙΛΤΡΟ ΥΓΡΩΝ	222
13.5 ΦΙΛΤΡΟ ULV	222
13.6 ΚΙΝΗΤΗΡΑΣ	222
13.7 ΜΠΟΥΖΙ	222
13.8 ΣΧΑΡΑ ΠΡΟΣΤΑΣΙΑΣ	222
13.9 ΕΞΑΤΜΙΣΗ (ΕΙΚ. 37)	222
13.10 ΣΥΓΚΡΟΤΗΜΑ ΕΚΚΙΝΗΣΗΣ	223
13.11 ΤΣΙΜΟΥΧΕΣ	223
13.12 ΚΑΡΜΠΙΡΑΤΕΡ	223
13.13 ΕΚΤΑΚΤΗ ΣΥΝΤΗΡΗΣΗ	223
14 ΑΠΟΘΗΚΕΥΣΗ	224
15 ΠΡΟΣΤΑΣΙΑ ΤΟΥ ΠΕΡΙΒΑΛΛΟΝΤΟΣ	224
16 ΠΡΟΕΤΟΙΜΑΣΙΑ ΤΟΥ ΜΗΧΑΝΗΜΑΤΟΣ ΓΙΑ ΔΙΑΝΟΜΗ ΠΡΟΪΟΝΤΩΝ ΣΕ ΣΚΟΝΗ	225
16.1 ΠΡΟΕΤΟΙΜΑΣΙΑ	225
16.2 ΤΟΠΟΘΕΤΗΣΗ ΚΙΤ	226
16.2.1 ΣΥΣΤΗΜΑ ΓΕΪΩΣΗΣ	226
17 ΤΕΧΝΙΚΑ ΣΤΟΙΧΕΙΑ	227
18 ΔΗΛΩΣΗ ΣΥΜΜΟΡΦΩΣΗΣ	229
19 ΠΙΝΑΚΑΣ ΣΥΝΤΗΡΗΣΗΣ	230
20 ΑΝΤΙΜΕΤΩΠΙΣΗ ΠΡΟΒΛΗΜΑΤΩΝ	231
21 ΠΙΣΤΟΠΟΙΗΤΙΚΟ ΕΓΓΥΗΣΗΣ	233

1 ΕΙΣΑΓΩΓΗ

Σας ευχαριστούμε που επιλέξατε ένα προϊόν Emtak.

Το δίκτυο προμηθευτών και εξουσιοδοτημένων συνεργείων μας βρίσκονται στη διάθεσή σας για ό,τι χρειαστείτε.

ΠΡΟΣΟΧΗ

Για σωστή χρήση του μηχανήματος και αποφυγή ατυχημάτων, διαβάστε με ιδιαίτερη προσοχή το παρόν εγχειρίδιο πριν από την έναρξη της εργασίας σας.

ΠΡΟΣΟΧΗ

Το παρόν εγχειρίδιο πρέπει να συνοδεύει το μηχάνημα για όλη τη διάρκεια ζωής του.

ΠΡΟΣΟΧΗ

ΚΙΝΔΥΝΟΣ ΒΛΑΒΗΣ ΤΗΣ ΑΚΟΗΣ. Σε κανονικές συνθήκες χρήσης, αυτό το μηχάνημα μπορεί να οδηγήσει σε επίπεδα ατομικής και ημερήσιας έκθεσης του χειριστή στον θόρυβο ίσα ή άνω των 85 dB (A).

Στο εγχειρίδιο αυτό παρέχονται λεπτομέρειες για τη λειτουργία των διαφόρων εξαρτημάτων και οδηγίες για τους αναγκαίους ελέγχους και τη συντήρησή.

ΣΗΜΕΙΩΣΗ

Οι περιγραφές και οι εικόνες του παρόντος εγχειριδίου δεν θεωρούνται αυστηρά δεσμευτικές. Ο κατασκευαστής διατηρεί το δικαίωμα να προβεί σε τυχόν τροποποιήσεις χωρίς υποχρέωση ενημέρωσης του παρόντος εγχειριδίου.

Οι εικόνες είναι ενδεικτικές. Τα εξαρτήματα μπορεί να διαφέρουν σε σχέση με αυτά που απεικονίζονται. Στην περίπτωση αμφιβολιών, επικοινωνήστε με ένα εξουσιοδοτημένο κέντρο τεχνικής υποστήριξης.

1.1 ΤΡΟΠΟΣ ΑΝΑΓΝΩΣΗΣ ΤΟΥ ΕΓΧΕΙΡΙΔΙΟΥ

Το εγχειρίδιο χωρίζεται σε κεφάλαια και παραγράφους. Οι παράγραφοι είναι ένα επιμέρους επίπεδο των σχετικών κεφαλαίων. Οι παραπομπές στους τίτλους ή στις παραγράφους επισημαίνονται με τη συντομογραφία κεφ. ή παρ. ακολουθούμενη από τον σχετικό αριθμό. Παράδειγμα: «κεφ. 2» ή «παρ. 2.1».

Εκτός από οδηγίες χρήσης και συντήρησης, το εγχειρίδιο αυτό παρέχει σημαντικές πληροφορίες που πρέπει να λάβετε υπόψη. Οι πληροφορίες αυτές επισημαίνονται με τα σύμβολα που περιγράφονται παρακάτω:

ΠΡΟΣΟΧΗ

Όταν υπάρχει κίνδυνος ατυχημάτων ή τραυματισμών, ακόμη και θανατηφόρων, ή σοβαρών υλικών ζημιών.



ΠΡΟΕΙΔΟΠΟΙΗΣΗ

Όταν υπάρχει ο κίνδυνος πρόκλησης ζημιάς στο μηχάνημα ή σε μεμονωμένα εξαρτήματά της.

ΣΗΜΕΙΩΣΗ

Παρέχει πληροφορίες επιπρόσθετες των οδηγιών των μηνυμάτων ασφάλειας που προηγούνται.

Οι εικόνες σε αυτές τις οδηγίες χρήσης αριθμούνται 1, 2, 3 και ούτω καθεξής. Τα εξαρτήματα που απεικονίζονται στις εικόνες επισημαίνονται με γράμματα ή αριθμούς ανάλογα με την περίπτωση. Η παραπομπή στο εξάρτημα C της εικόνας 2 υποδεικνύεται με την ένδειξη: «Βλ. C, εικ. 2» ή απλά «(C, εικ. 2)». Η παραπομπή στο εξάρτημα 2 της εικόνας 1 υποδεικνύεται με την ένδειξη: «Βλ. 2, εικ. 1» ή απλά «(2, εικ. 1)».

GR

2 ΕΠΕΞΗΓΗΣΗ ΣΥΜΒΟΛΩΝ ΚΑΙ ΠΡΟΕΙΔΟΠΟΙΗΣΕΙΣ ΑΣΦΑΛΕΙΑΣ (ΕΙΚ. 1)

1. Κίνδυνος λόγω της χρήσης τοξικών ουσιών στο δοχείο μείγματος καυσίμου και υγρών
2. Διαβάστε το εγχειρίδιο χρήσης και συντήρησης
3. Υποχρεωτική χρήση προστατευτικής φόρμας
4. Υποχρεωτική χρήση ωτοασπίδων και γυαλιών ασφαλείας
5. Υποχρεωτική χρήση αναπνευστικής μάσκας
6. Υποχρεωτική χρήση προστατευτικών υποδημάτων
7. Υποχρεωτική χρήση γαντιών
8. Απαγορεύεται η απόρριψη των υπολειπόμενων υγρών στο περιβάλλον
9. Απαγορεύεται η κατανάλωση
10. Μην αφαιρείτε τη διάταξη προστασίας όταν ο ανεμιστήρας βρίσκεται σε κίνηση
11. Εκτόξευση υλικών από το μηχάνημα, κρατάτε απόσταση ασφαλείας
12. Να μη χρησιμοποιείται χωρίς υγρά
13. Το σύμβολο αυτό υποδεικνύει Προειδοποίηση και Προσοχή
14. Δηλητηριώδης ουσία
15. Αριθμός σειράς
16. Σήμα συμμόρφωσης CE
17. Τύπος **ΝΕΦΕΛΟΨΕΚΑΣΤΗΡΑΣ** μηχανήματος:
18. Έτος κατασκευής

3 ΕΞΑΡΤΗΜΑΤΑ ΤΟΥ ΝΕΦΕΛΟΨΕΚΑΣΤΗΡΑ (ΕΙΚ. 2)

1. Τηλεσκοπικός αυλός
2. Βαλβίδα διακοπής παροχής υγρών
3. Σωλήνας υγρών
4. Διαχύτης
5. Λεβιές γκαζιού
6. Λεβιές ασφάλισης γκαζιού
7. Διακόπτης ΔΙΑΚΟΠΗΣ
8. Λαβή εκκίνησης
9. Περιοριστής επιτάχυνσης
10. Δοσομετρητής υγρών
11. Κουμπί εκκίνησης
12. Λεβιές lift-starter
13. Ρεζερβουάρ
14. Δοχείο υγρών

15. Εξάτμιση

16. Καπάκι φίλτρου αέρα

17. Τάπα ρεζερβουάρ καυσίμου

18. Μπουζί

19. Εξάρτυση

20. Ετικέτα συμβόλων και κανόνων ασφαλείας

4 ΚΑΝΟΝΕΣ ΑΣΦΑΛΕΙΑΣ

ΠΡΟΣΟΧΗ

Ο νεφελοψεκαστήρας, εάν χρησιμοποιείται σωστά, είναι ένα γρήγορο, εύχρηστο και αποτελεσματικό εργαλείο εργασίας. Εάν δεν χρησιμοποιείται σωστά ή χωρίς να ληφθούν τα απαιτούμενα μέτρα προφύλαξης, μπορεί να αποδειχθεί επικίνδυνο. Για ευχάριστη και ασφαλή εκτέλεση των εργασιών σας, τηρείτε αυστηρά τους κανόνες ασφαλείας που αναφέρονται παρακάτω και σε ολόκληρο το εγχειρίδιο.

ΠΡΟΣΟΧΗ

Το σύστημα ενεργοποίησης του μηχανήματός σας παράγει ένα ηλεκτρομαγνητικό πεδίο πολύ χαμηλής έντασης. Το πεδίο αυτό μπορεί να προκαλέσει παρεμβολές σε ορισμένους βηματοδότες. Για να μειωθεί ο κίνδυνος σοβαρών ή θανατηφόρων τραυματισμών, τα άτομα με βηματοδότη πρέπει να επικοινωνήσουν με τον ιατρό τους και τον κατασκευαστή του βηματοδότη πριν από τη χρήση του μηχανήματος αυτού.

ΠΡΟΣΟΧΗ

Η χρήση του μηχανήματος μπορεί να περιορίζεται από εθνικούς κανονισμούς.

1. Μη χρησιμοποιείτε τον νεφελοψεκαστήρα εάν δεν έχετε λάβει ειδικές οδηγίες για τη χρήση του. Οι αρχάριοι χειριστές πρέπει να εξασκηθούν πριν από τη χρήση στο χώρο εργασίας.
2. Ο νεφελοψεκαστήρας πρέπει να χρησιμοποιείται μόνο από ενήλικες, σε καλή φυσική κατάσταση, οι οποίοι γνωρίζουν τους κανόνες χρήσης.

3. ΠΡΟΣΟΧΗ

Μη χρησιμοποιείτε τον νεφελοψεκαστήρα σε περίπτωση σωματικής κόπωσης ή υπό την επήρεια αλκοόλ ή ναρκωτικών ουσιών.

4. Μη χρησιμοποιείτε κασκόλ, καδένες ή οτιδήποτε άλλο μπορεί να παγιδευτεί στη φτερωτή. Χρησιμοποιείτε ΜΑΠ και συγκεκριμένα γάντια, προστατευτικά γυαλιά και ωτοασπίδες (βλ. κεφάλαιο 5 ΜΕΣΑ ΑΤΟΜΙΚΗΣ ΠΡΟΣΤΑΣΙΑΣ).
5. Κατά την έναρξη της λειτουργίας και τη χρήση, δεν πρέπει να υπάρχουν άλλα άτομα ή ζώα στην περιοχή λειτουργίας του νεφελοψεκαστήρα.
6. Εκτελείται πάντα εργασίες από σταθερή και ασφαλή θέση.
7. Μην πλησιάζετε ποτέ τα χέρια στη φτερωτή και μην εκτελείτε εργασίες συντήρησης όταν ο κινητήρας βρίσκεται σε κίνηση.
8. Ελέγχετε καθημερινά τον νεφελοψεκαστήρα ώστε να βεβαιωθείτε για τη λειτουργία όλων των εξαρτημάτων και των διατάξεων ασφαλείας.

9. Μη χρησιμοποιείτε τον νεφελοψεκαστήρα εάν έχει υποστεί βλάβη, εάν δεν έχει επισκευαστεί ή τοποθετηθεί σωστά ή εάν έχει τροποποιηθεί αυθαίρετα. Μην αφαιρείτε, μην καταστρέφετε και μην τροποποιείτε κανένα εξάρτημα ασφαλείας.

10.  **ΠΡΟΣΟΧΗ**

Χρησιμοποιείτε τον νεφελοψεκαστήρα μόνο σε χώρο με επαρκή εξαερισμό. Μην τον χρησιμοποιείτε σε εκρηκτική ατμόσφαιρα, σε κλειστούς χώρους ή κοντά σε εύφλεκτα υλικά.

11. Απαγορεύεται η τοποθέτηση στον δυναμοδότη του νεφελοψεκαστήρα φτερωτής που δεν παρέχεται από τον κατασκευαστή.
12. Σε περίπτωση απόσυρσης, ο νεφελοψεκαστήρας δεν πρέπει να απορρίπτεται στο περιβάλλον, αλλά να παραδίδεται στον προμηθευτή ή σε ένα κέντρο συλλογής αποβλήτων.
13. Παραδίδετε ή δανείτε τον νεφελοψεκαστήρα μόνο σε έμπειρα άτομα που είναι εξοικειωμένα με τη λειτουργία και γνωρίζουν τη σωστή χρήση του μηχανήματος. Παραδίδετε επίσης το εγχειρίδιο με τις οδηγίες χρήσης, το οποίο πρέπει να διαβάσει ο χειριστής πριν από την έναρξη της εργασίας του.
14. Φυλάσσετε προσεκτικά το παρόν εγχειρίδιο και ανατρέχετε σε αυτό πριν από κάθε χρήση του μηχανήματος.
15. Διατηρείτε όλες τις ετικέτες με τα σύμβολα κινδύνου και ασφαλείας σε άριστη κατάσταση. Σε περίπτωση ζημιάς ή φθοράς, πρέπει να τα αντικαθιστάτε άμεσα (βλ. κεφάλαιο 2 *ΕΠΕΞΗΓΗΣΗ ΣΥΜΒΟΛΩΝ ΚΑΙ ΠΡΟΕΙΔΟΠΟΙΗΣΕΙΣ ΑΣΦΑΛΕΙΑΣ* (Εικ. 1)).
16. Συνιστάται να μη βάζετε ποτέ μπροστά το μηχανήμα χωρίς τη φτερωτή. Μπορεί να προκληθούν σοβαρές ζημιές στα εξαρτήματα του κινητήρα και άμεση ακύρωση της εγγύησης.
17. Μη χρησιμοποιείτε τον νεφελοψεκαστήρα κοντά σε ηλεκτρικές συσκευές και ηλεκτρικά καλώδια.
18. Μη χτυπάτε και μην ασκείτε πίεση στα πτερύγια της φτερωτής. Μην εκτελείτε εργασίες εάν η φτερωτή έχει υποστεί ζημιά.
19. Μη χρησιμοποιείτε τον νεφελοψεκαστήρα σε συνδυασμό με εύφλεκτες ή/και διαβρωτικές ουσίες.
20. Μην τοποθετείτε τη φτερωτή σε άλλους κινητήρες ή συστήματα μετάδοσης ισχύος.
21. Μη φράζετε και μην κλείνετε την είσοδο αέρα της φτερωτής.
22. Μη χρησιμοποιείτε το μηχανήμα για διαφορετικές χρήσεις από αυτές που αναφέρονται στο εγχειρίδιο (βλ. κεφάλαιο 11.4 *ΑΠΑΓΟΡΕΥΜΕΝΕΣ ΧΡΗΣΕΙΣ*).
23. Μην αφήνετε το μηχανήμα με αναμμένο κινητήρα.
24. Μην ξεχνάτε ότι ο ιδιοκτήτης ή ο χειριστής του μηχανήματος είναι υπεύθυνος για ατυχήματα, βλάβες ή υλικές ζημιές τρίτων.

5 ΜΕΣΑ ΑΤΟΜΙΚΗΣ ΠΡΟΣΤΑΣΙΑΣ

ΠΡΟΣΟΧΗ

Κατά την εκτέλεση εργασιών με τον νεφελοψεκαστήρα, καθώς και σε όλες τις φάσεις χειρισμού φυτοϋγειονομικών προϊόντων (μεταφορά, φύλαξη, ανάμειξη, συντήρηση εξοπλισμού, κλπ.), χρησιμοποιείτε πάντα μέσα ατομικής προστασίας (ΜΑΠ). Η χρήση μέσων ατομικής προστασίας είναι απαραίτητη για να αποφευχθεί η έκθεση του χειριστή σε φυτοϋγειονομικά προϊόντα. Απευθυνθείτε στον προμηθευτή σας για συμβουλές σχετικά με την επιλογή των κατάλληλων ειδών ρουχισμού.

Τα είδη ρουχισμού πρέπει να είναι κατάλληλα και να μην σας εμποδίζουν. Φοράτε εφαρμοστά προστατευτικά ρούχα. **Η ολόσωμη φόρμα παρέχει άριστη προστασία.** Μη φοράτε ρούχα, κασκόλ, γραβάτες ή κρεμαστά κοσμήματα που θα μπορούσαν να σφηνώσουν στα θαμνόχορτα. Μαζέψτε και προστατεύστε τα μακριά μαλλιά (για παράδειγμα, με φουλάρι, σκούφο, κράνος κλπ.).

Φοράτε μπότες ασφαλείας με αντιολισθητικό πέλμα και μύτες από ατσάλι.

ΠΡΟΣΟΧΗ

Φοράτε προστατευτικά γυαλιά ή μάσκες προσώπου. Φοράτε εγκεκριμένη μάσκα πριν από τον ψεκασμό υγρών ή σκόνης.

Χρησιμοποιείτε προστατευτικά από τον θόρυβο, για παράδειγμα, ακουστικά ή ωτοασπίδες. Κατά τη χρήση προστατευτικών ακοής απαιτείται ιδιαίτερη προσοχή, καθώς τα ηχητικά σήματα κινδύνου (φωνή, συναγερμοί κλπ.) δεν γίνονται εύκολα αντιληπτά.

Χρησιμοποιείτε γάντια που επιτρέπουν τη μέγιστη απορρόφηση των κραδασμών και προστατεύουν από την επαφή με τις χημικές ουσίες.

6 ΣΥΝΑΡΜΟΛΟΓΗΣΗ

Το μηχάνημα παρέχεται προδιαμορφωμένο για χρήση υγρών προϊόντων. Διατίθεται κιτ μετατροπής για χρήση σκόνης.

Το μηχάνημα παρουσιάζεται στην Εικ. 3 και στην Εικ. 4.

6.1 ΣΥΝΑΡΜΟΛΟΓΗΣΗ ΣΩΛΗΝΩΝ/ΛΑΒΗΣ

1. Εισαγάγετε τη λαβή (P, Εικ. 3, Εικ. 6) στον σωλήνα (D).
2. Συνδέστε τον εύκαμπο σωλήνα (A, Εικ. 3) στον σωλήνα εξόδου από τον ανεμιστήρα (B) μέσω του σφιγκτήρα σωλήνα (C1). Συνδέστε τον εύκαμπο σωλήνα (A, Εικ. 3) στον τηλεσκοπικό σωλήνα (D) μέσω του σφιγκτήρα σωλήνα (C2). Πριν σφίξετε τη βίδα του σφιγκτήρα σωλήνα (C1, Εικ. 7), εισαγάγετε στην ειδική υποδοχή τον σωλήνα της ντίζας γκαζιού (H) και τον σωλήνα υγρών (T).
3. Για να αφαιρέσετε τον σωλήνα επέκτασης (Εικ. 5) που βρίσκεται στο εσωτερικό του σωλήνα (D), περιστρέψτε τον δακτύλιο (M) προς την κατεύθυνση «ανοικτού λουκέτου». Όταν επιτευχθεί η επιθυμητή θέση, περιστρέψτε τον δακτύλιο (M) προς τη θέση «κλειστού λουκέτου» για να ασφαλίσετε τους δύο σωλήνες.
4. Συνδέστε τον διαχύτη (E, Εικ. 4, Εικ. 8) στον σωλήνα (D) μέσω του προσαρμογέα (L). Στη συνέχεια, βιδώστε την πεταλούδα (V) δεξιόστροφα.

5. Συνδέστε τον σωλήνα νερού (X, Εικ. 9), στερεώνοντάς τον με τους δύο σφιγκτήρες (U) στους πείρους του σωλήνα (D) και του διαχύτη (E).

6.2 ΛΑΒΉ

Η λαβή μπορεί να ρυθμιστεί ανάλογα με τις ανάγκες του χειριστή, βιδώνοντας την πεταλούδα (N, Εικ. 10) και μετακινώντας τη λαβή προς τα εμπρός ή προς τα πίσω στον σωλήνα. Όταν εντοπιστεί η σωστή θέση, βιδώστε την πεταλούδα (N). Η λαβή μπορεί επίσης να περιστραφεί προς τα δεξιά ή προς τα αριστερά (Εικ. 11), κατά τη διάρκεια της εργασίας, για μεγαλύτερη πάντα ευκολία του χειριστή κατά τη χρήση του νεφελοψεκαστήρα.

7 ΚΙΤ ULV (ΕΙΚ. 12)



ΠΡΟΕΙΔΟΠΟΙΗΣΗ

Το κιτ ULV κωδ. 365200203A πρέπει να χρησιμοποιείται για ψεκασμό με μικρή ποσότητα προϊόντος ή όταν απαιτείται περιορισμένη διαβροχή των φύλλων. Συνεπώς, το κιτ ULV δεν προορίζεται για βελτίωση της απόδοσης ψεκασμού προς τα πάνω, αλλά για μείωση του όγκου του ψεκασμού.

Αφαιρέστε τον διαχύτη που έχει εγκατασταθεί στο εργοστάσιο και τοποθετήστε τον νέο (A), χρησιμοποιώντας τον προσαρμογέα (B), ο οποίος πρέπει να στερεωθεί στον αυλό (D) του νεφελοψεκαστήρα μέσω του σφιγκτήρα (C).

Για να επιτευχθεί μεγαλύτερος ψεκασμός, πρέπει να τοποθετήσετε τον δίσκο ULV (E) και το φίλτρο υγρών (F). Το φίλτρο πρέπει να τοποθετηθεί στη θέση του υπάρχοντος σωλήνα από PVC.



ΠΡΟΕΙΔΟΠΟΙΗΣΗ

Κατά την τοποθέτηση του φίλτρου υγρών (F), προσαρμόστε τους δύο σωλήνες από PVC, κόβοντάς τους αφού πρώτα εντοπίσετε τη σωστή θέση της λαβής.

8 ΔΙΑΤΑΞΕΙΣ ΑΣΦΑΛΕΙΑΣ ΚΑΙ ΕΛΕΓΧΟΥ ΠΕΡΙΒΑΛΛΟΝΤΟΣ

8.1 ΔΙΑΤΑΞΕΙΣ ΑΣΦΑΛΕΙΑΣ

Το μηχάνημα διαθέτει τις παρακάτω διατάξεις ασφαλείας:

8.1.1 Κουμπί διακοπής

Ο διακόπτης (7, Εικ. 2), εάν πατηθεί, διακόπτει τη λειτουργία του κινητήρα.

8.1.2 Λεβιές ασφάλισης γκαζιού

Ο λεβιές (6, Εικ. 2) δεν επιτρέπει την κατά λάθος λειτουργία του λεβιέ γκαζιού (5, Εικ. 2).

8.1.3 Βαλβίδα διακοπής παροχής υγρών

Η βαλβίδα διακοπής παροχής υγρών (2, Εικ. 2) αποτρέπει την κατά λάθος διαρροή υγρών.

8.1.4 ΕΞΑΤΜΙΣΗ

Η εξάτμιση διασφαλίζει χαμηλά επίπεδα θορύβου και απομακρύνει τα καυσαέρια από τον χειριστή. Σε περιοχές με ζεστό και ξηρό κλίμα, μπορεί να υπάρχει μεγάλος κίνδυνος φωτιάς. Τηρείτε τους τοπικούς κανονισμούς και τις οδηγίες συντήρησης.

ΠΡΟΣΟΧΗ

Η εξάτμιση θερμαίνεται σημαντικά κατά τη χρήση και μετά από αυτήν, καθώς και όταν ο κινητήρας λειτουργεί στο ρελαντί. Υπάρχει κίνδυνος φωτιάς, κυρίως όταν το μηχάνημα λειτουργεί κοντά σε εύφλεκτα υλικά.

ΠΡΟΣΟΧΗ

Μη χρησιμοποιείτε ποτέ το μηχάνημα χωρίς εξάτμιση ή με ελαττωματική εξάτμιση. Μια ελαττωματική εξάτμιση μπορεί να αυξήσει τα επίπεδα θορύβου και τον κίνδυνο φωτιάς.

8.2 ΔΙΑΤΑΞΕΙΣ ΕΛΕΓΧΟΥ ΠΕΡΙΒΑΛΛΟΝΤΟΣ

Το μηχάνημα διαθέτει τις παρακάτω διατάξεις ελέγχου περιβάλλοντος:

8.2.1 Δοσομετρητής υγρών

Ο δοσομετρητής (10, Εικ. 2) διασφαλίζει τη σωστή δοσομέτρηση των υγρών.

8.2.2 Φίλτρο ULV

Το φίλτρο ULV (F, Εικ. 27) διασφαλίζει τη σωστή δοσομέτρηση των υγρών.

8.2.3 Περιοριστής επιτάχυνσης

Ο περιοριστής (9, Εικ. 2) διασφαλίζει τη σωστή δοσομέτρηση των υγρών.

9 ΕΚΚΙΝΗΣΗ

9.1 ΚΑΥΣΙΜΟ

ΠΡΟΣΟΧΗ

Η βενζίνη είναι ιδιαίτερα εύφλεκτο καύσιμο. Απαιτείται εξαιρετική προσοχή κατά το χειρισμό της βενζίνης ή μειγμάτων καυσίμου. Μην καπνίζετε και μη χρησιμοποιείτε φωτιά ή φλόγα κοντά στο καύσιμο ή στο μηχάνημα.

- Για να μειωθεί ο κίνδυνος πυρκαγιάς και πρόκλησης εγκαυμάτων, πρέπει να χειρίζεστε το καύσιμο με προσοχή. Είναι εξαιρετικά εύφλεκτο.
- Ανακινήστε και τοποθετήστε το καύσιμο σε ένα δοχείο εγκεκριμένο για το καύσιμο.
- Αναμείξτε το καύσιμο σε εξωτερικό χώρο χωρίς σπινθήρες ή φλόγες.
- Τοποθετήστε το μηχάνημα σε έδαφος χωρίς εμπόδια, σβήστε τον κινητήρα και περιμένετε να κρυώσει πριν προχωρήσετε στον ανεφοδιασμό.

- Ξεβιδώστε αργά την τάπα καυσίμου, ώστε να εκτονωθεί η πίεση και να αποφευχθεί η διαρροή καυσίμου.
- Σφίξτε καλά την τάπα καυσίμου μετά τον ανεφοδιασμό. Η τάπα μπορεί να χαλαρώσει λόγω των δονήσεων, με αποτέλεσμα να χυθεί καύσιμο.
- Σκουπίστε το καύσιμο που έχει χυθεί από το ρεζερβουάρ. Απομακρύνετε το μηχάνημα σε απόσταση 3 μέτρων από τον χώρο ανεφοδιασμού πριν βάλετε μπροστά τον κινητήρα.
- Μην επιχειρήσετε ποτέ να προκαλέσετε την ανάφλεξη καυσίμου που έχει χυθεί σε οποιαδήποτε περίπτωση.
- Μην καπνίζετε κατά το χειρισμό του καυσίμου ή κατά τη διάρκεια της λειτουργίας του μηχανήματος.
- Αποθηκεύετε το καύσιμο σε δροσερό, στεγνό και καλά αεριζόμενο χώρο.
- Μην αποθηκεύετε το καύσιμο σε χώρο με ξερά φύλλα, άχυρα, χαρτιά, κλπ.
- Αποθηκεύετε τη μονάδα και το καύσιμο σε χώρο όπου οι αναθυμιάσεις του καυσίμου δεν έρχονται σε επαφή με σπινθήρες ή γυμνές φλόγες, λέβητες νερού για θέρμανση, ηλεκτρικούς κινητήρες ή διακόπτες, φούρνους, κλπ.
- Μην αφαιρείτε την τάπα του ρεζερβουάρ όταν ο κινητήρας λειτουργεί.
- Μη χρησιμοποιείτε καύσιμο για εργασίες καθαρισμού.
- Λάβετε τις απαιτούμενες προφυλάξεις, ώστε να μη χυθεί καύσιμο στα ρούχα σας.



Το μηχάνημα αυτό διαθέτει δίχρονο κινητήρα και χρησιμοποιεί μείγμα βενζίνης και λαδιού για δίχρονους κινητήρες. Αναμείξτε αμόλυβδη βενζίνη και λάδι για δίχρονους κινητήρες σε ένα καθαρό δοχείο, κατάλληλο για χρήση με βενζίνη.

Συνιστώμενο καύσιμο: αυτός ο κινητήρας έχει πιστοποιηθεί για λειτουργία με αμόλυβδη βενζίνη αυτοκινήτων 89 οκτανίων ($[R + M] / 2$) και άνω.

Αναμείξτε το λάδι για δίχρονους κινητήρες με τη βενζίνη ακολουθώντας τις οδηγίες που αναγράφονται στη συσκευασία.

Συνιστάται η χρήση του λαδιού για δίχρονους κινητήρες Oleo-Mac / Efcο **2% (1:50)**, που παρασκευάζεται αποκλειστικά για όλους τους δίχρονους αερόψυκτους κινητήρες.

Η σωστή αναλογία λαδιού/καυσίμου που αναφέρεται στον πίνακα (Εικ. Α) αφορά τη χρήση λαδιού για κινητήρες Oleo-Mac / Efcο **PROSINT 2** και **EUROSINT 2** ή λαδιού για κινητήρες αντίστοιχης υψηλής ποιότητας (**προδιαγραφές JASO FD ή ISO L-EGD**).

BENZINΗ 	ΛΑΔΙ 	
	2% - 50:1	
ℓ	ℓ	(cm ³)
1	0,02	(20)
5	0,10	(100)
10	0,20	(200)
15	0,30	(300)
20	0,40	(400)
25	0,50	(500)

GR

Εικ. Α

ΠΡΟΕΙΔΟΠΟΙΗΣΗ

Μη χρησιμοποιείτε λάδι για οχήματα ή λάδι για δίχρονους εξωλέμβιους κινητήρες.

ΠΡΟΕΙΔΟΠΟΙΗΣΗ

- Αγοράζετε μόνο τις ποσότητες καυσίμου που απαιτούνται ανάλογα με την κατανάλωση. Μην αγοράζετε μεγαλύτερες ποσότητες από εκείνες που θα χρησιμοποιήσετε σε έναν ή δύο μήνες.
- Αποθηκεύετε τη βενζίνη σε ερμητικά κλειστό δοχείο και σε στεγνό και δροσερό χώρο.

ΠΡΟΕΙΔΟΠΟΙΗΣΗ

Για το μείγμα, μη χρησιμοποιείτε ποτέ καύσιμο με ποσοστό αιθανόλης άνω του 10%. Μπορεί να χρησιμοποιηθεί βενζόλη (μείγμα βενζίνης και αιθανόλης) με ποσοστό αιθανόλης έως 10% ή καύσιμο E10.

ΣΗΜΕΙΩΣΗ

Προετοιμάστε μόνο την απαιτούμενη ποσότητα μείγματος για χρήση. Μην αφήνετε το μείγμα στο ρεζερβουάρ ή σε δοχείο για μεγάλο χρονικό διάστημα. Συνιστάται να χρησιμοποιείτε τον σταθεροποιητή καυσίμου **Emak ADDITIX 2000** κωδ. 001000972Α για διατήρηση του μείγματος για διάστημα 12 μηνών.

Αλκυλική βενζίνη

ΠΡΟΕΙΔΟΠΟΙΗΣΗ

Η αλκυλική βενζίνη δεν έχει την ίδια πυκνότητα με την κανονική βενζίνη. Για αυτόν τον λόγο, οι κινητήρες στους οποίους χρησιμοποιείται κανονική βενζίνη μπορεί να χρειάζονται διαφορετική ρύθμιση του καρμπυρατέρ. Για τη διαδικασία αυτή, απευθυνθείτε σε ένα εξουσιοδοτημένο κέντρο τεχνικής υποστήριξης.

9.2 ΑΝΕΦΟΔΙΑΣΜΟΣ

ΠΡΟΣΟΧΗ

Τηρείτε τις οδηγίες ασφαλείας για τον χειρισμό του καυσίμου. Σβήνετε πάντα τον κινητήρα πριν από τον ανεφοδιασμό. Μην προσθέτετε ποτέ καύσιμο στο μηχάνημα όταν ο κινητήρας λειτουργεί ή είναι ζεστός. Πριν βάλετε μπροστά τον κινητήρα, απομακρυνθείτε τουλάχιστον 3 m από το σημείο όπου πραγματοποιήθηκε ο ανεφοδιασμός. ΜΗΝ ΚΑΠΝΙΖΕΤΕ!

1. Ανακινήστε το δοχείο μείγματος πριν από τον ανεφοδιασμό.
2. Καθαρίστε την επιφάνεια γύρω από την τάπα καυσίμου, για να αποφευχθεί τυχόν ρύπανση.
3. Χαλαρώστε αργά την τάπα καυσίμου.
4. Προσθέστε προσεκτικά το μείγμα καυσίμου στο ρεζερβουάρ. Μην χύνετε το καύσιμο.
5. Πριν τοποθετήσετε ξανά την τάπα καυσίμου, καθαρίστε και ελέγξτε το λάστιχο.
6. Τοποθετήστε αμέσως την τάπα καυσίμου σφίγγοντάς την με το χέρι. Καθαρίστε τυχόν καύσιμο που έχει χυθεί.

ΠΡΟΣΟΧΗ

Ελέγξτε εάν έχει χυθεί καύσιμο και καθαρίστε τυχόν διαρροές πριν από τη χρήση. Εάν απαιτείται, επικοινωνήστε με το τμήμα τεχνικής υποστήριξης του προμηθευτή σας.

Βεβαιωθείτε ότι όλες οι στρόφιγγες είναι κλειστές πριν από την εκκίνηση του μηχανήματος.

9.2.1 Μπουκωμένος κινητήρας

- Αφαιρέστε το καπάκι του μπουζί (3, Εικ. 13).
- Ξεβιδώστε και στεγνώστε το μπουζί.
- Ανοίξτε τέρμα το γκάζι.
- Τραβήξτε το κορδόνι εκκίνησης αρκετές φορές για να αδειάσει ο θάλαμος καύσης.
- Επανατοποθετήστε το μπουζί και συνδέστε το καπάκι πιέζοντας με **δύναμη**.
- Τοποθετήστε τον διακόπτη λειτουργίας στη θέση εκκίνησης (I).
- Μετακινήστε τον λεβιέ μίζας στην «ΑΝΟΙΚΤΗ» θέση ακόμη και αν ο κινητήρας είναι κρύος.
- Βάλτε τώρα μπροστά τον κινητήρα.

9.3 ΕΚΚΙΝΗΣΗ ΚΙΝΗΤΗΡΑ

Βεβαιωθείτε ότι ο λεβιές γκαζιού (B, Εικ. 14) λειτουργεί κανονικά και ότι ο περιοριστής επιτάχυνσης (C) βρίσκεται στη θέση του ρελαντί. Αντλήστε το καύσιμο πιέζοντας επανειλημμένα την αντλία (D, Εικ. 15). Μετακινήστε τον λεβιέ μίζας (E, Εικ. 16) στην «ΚΛΕΙΣΤΗ» θέση. Στηρίξτε τον φυσητήρα στο έδαφος σε σταθερή θέση. Κρατώντας ακίνητο τον φυσητήρα (Εικ. 17), τραβήξτε με δύναμη το κορδόνι εκκίνησης μερικές φορές μέχρι να πάρει μπροστά. **Περιμένετε 10** και, στη συνέχεια, χρησιμοποιήστε τον λεβιέ γκαζιού (B, Εικ. 14) για να απασφαλίσετε τη διάταξη αυτόματης μίζας. Ο λεβιές μίζας (E, Εικ. 16) πρέπει να επιστρέψει στην αρχική «ΑΝΟΙΚΤΗ» θέση.



ΠΡΟΣΟΧΗ

Όταν ο κινητήρας είναι ήδη ζεστός, μη χρησιμοποιείτε την αυτόματη μίζα (Ε, Εικ. 16) για την εκκίνηση.

9.4 ΠΟΝΤΑΡΙΣΜΑ ΚΙΝΗΤΗΡΑ

Ο κινητήρας φτάνει στη μέγιστη απόδοση μετά από 5÷8 ώρες λειτουργίας.

Κατά τη διάρκεια αυτού του διαστήματος, μην αφήνετε τον κινητήρα να λειτουργεί χωρίς φορτίο με τον μέγιστο αριθμό στροφών για να αποφύγετε υπερβολικές καταπονήσεις.



ΠΡΟΣΟΧΗ

Κατά τη διάρκεια του ρονταρίσματος, μην αλλάζετε τη ρύθμιση του καρμπυρατέρ για να αυξήσετε την ισχύ. Μπορεί να προκληθούν βλάβες στον κινητήρα.

ΣΗΜΕΙΩΣΗ

Είναι φυσιολογικό ένας καινούριος κινητήρας να εκπέμπει καπνό κατά τη διάρκεια της χρήσης, καθώς και μετά την πρώτη χρήση.

10 ΣΒΗΣΙΜΟ ΚΙΝΗΤΗΡΑ

Μετακινήστε τον λεβιέ γκαζιού (Β, Εικ. 18) και τον περιοριστή (C) στο ρελαντί. Σβήστε τον κινητήρα πατώντας τον διακόπτη ΔΙΑΚΟΠΗΣ (Α). Βεβαιωθείτε ότι όλες οι στρόφιγγες είναι κλειστές μετά το σβήσιμο του μηχανήματος.

11 ΧΡΗΣΗ

11.1 ΕΛΕΓΧΟΣ ΑΣΦΑΛΕΙΑΣ



ΠΡΟΣΟΧΗ

Πραγματοποιείτε τους παρακάτω ελέγχους ασφαλείας πριν από κάθε χρήση του μηχανήματος, καθώς και σε περίπτωση χτυπήματος ή πτώσης του μηχανήματος.

- Βεβαιωθείτε ότι οι λαβές είναι καθαρές, στεγνές και τοποθετημένες σωστά και σταθερά στο μηχανήμα.
- Ελέγξτε τη σωστή θέση των σημείων σύνδεσης του συστήματος ζωνών.
- Ελέγξτε τη σωστή στερέωση των βιδών που υπάρχουν στο μηχανήμα.
- Βεβαιωθείτε ότι οι δίοδοι αέρα ψύξης είναι φραγμένες.
- Βεβαιωθείτε ότι το μηχανήμα δεν έχει ενδείξεις ζημιάς ή φθοράς.
- Ελέγξτε την ελεύθερη κίνηση του λεβιέ γκαζιού και του λεβιέ κλειδώματος γκαζιού.
- Πραγματοποιήστε μια δοκιμή και βεβαιωθείτε ότι δεν υπάρχουν κραδασμοί ή ασυνήθιστοι θόρυβοι.
- Βεβαιωθείτε ότι ο λεβιέ γκαζιού και ο λεβιέ κλειδώματος γκαζιού επιστρέφουν γρήγορα στη νεκρά όταν τους αφήσετε.

- Βεβαιωθείτε ότι ο λεβιές γκαζιού παραμένει κλειδωμένος πατώντας τον.
- Βεβαιωθείτε ότι όλοι οι σωλήνες υγρού είναι σωστά στερεωμένοι.

11.2 ΚΑΝΟΝΕΣ ΧΡΗΣΗΣ

Ο νεφελοψεκαστήρας της σειράς αυτής έχει κατασκευαστεί για γεωργική χρήση. Τα υλικά που χρησιμοποιούνται είναι ανθεκτικά στα συνήθη χημικά προϊόντα γεωργικής άρδευσης (ή ζιζανιοκτονίας) που βρίσκονταν σε χρήση κατά την κατασκευή του μηχανήματος.

Δεν επιτρέπονται διαφορετικές χρήσεις και δεν αναλαμβάνουμε καμία ευθύνη σε περίπτωση βλάβης που οφείλεται σε διαβρωτικά, πυκνά ή κολλώδη υλικά.



ΠΡΟΣΟΧΗ

Απαγορεύεται ρητά η χρήση από ανήλικα άτομα.

GR

Το παρόν εγχειρίδιο ισχύει για νεφελοψεκαστήρες πλάτης με αξονικούς φυσητήρες για φυτογυγιονομική επεξεργασία σε οπωρώνες και αμπελώνες και για καρποφόρα δέντρα σε γραμμικές καλλιέργειες διαφόρων ειδών ή τύπων.

Προγραμματίστε προσεκτικά την εργασία σας. Μην ξεκινήσετε εάν δεν έχετε ήδη καθορίσει με σαφήνεια τη ζώνη εργασίας.

Μην χύνετε υγρά κατά την αναπλήρωση του δοχείου. Σε αντίθετη περίπτωση, συλλέξτε το χώμα, καθαρίστε το έδαφος και απορρίψτε τα προϊόντα σύμφωνα με την τοπική νομοθεσία.

Σε περίπτωση κατά λάθος πτώσης κατά τη διάρκεια των εργασιών, σβήστε τον κινητήρα και αποσυνδέστε το σύστημα ζωνών για να απαλλαγείτε από το βάρος του μηχανήματος πριν σηκωθείτε.

Εάν το μηχάνημα πέσει στο έδαφος, ελέγξτε τη σωστή λειτουργία των χειριστηρίων και των ασφαλειών πριν από την εκ νέου χρήση.

Στην περίπτωση εσφαλμένου ή ακατάλληλου ψεκασμού των υγρών, διακόψτε την εργασία και αναθέστε τον έλεγχο των ακροφυσίων σε εξουσιοδοτημένο κέντρο τεχνικής υποστήριξης.



ΠΡΟΣΟΧΗ

Ελέγχετε διαρκώς την περιοχή εργασίας: μην κατευθύνετε τη δέσμη προς άτομα ή ζώα. Σβήνετε αμέσως τον κινητήρα όταν πλησιάζει κάποιο άτομο στο χώρο εργασίας.

11.3 ΠΡΟΦΥΛΑΞΕΙΣ ΓΙΑ ΤΗΝ ΠΕΡΙΟΧΗ ΕΡΓΑΣΙΑΣ

- Μην εκτελείτε εργασίες κοντά σε ηλεκτρικά καλώδια ή κτήρια.
- Πρέπει να εργάζεστε μόνο όταν οι συνθήκες ορατότητας και φωτισμού είναι ικανοποιητικές.
- Μην περπατάτε προς τα πίσω.
- Σβήνετε τον κινητήρα πριν τοποθετήσετε το μηχάνημα στο έδαφος.
- Απαιτείται ιδιαίτερη προσοχή όταν χρησιμοποιούνται μέσα προστασίας, καθώς ενδέχεται να περιορίσουν την ικανότητα αντίληψης ήχων που υποδεικνύουν κίνδυνο (εντολές, σήματα, προειδοποιήσεις κλπ.).

- Πρέπει να είστε εξαιρετικά προσεκτικοί όταν εκτελείτε εργασίες σε επικλινή ή ανώμαλα εδάφη.

11.4 ΑΠΑΓΟΡΕΥΜΕΝΕΣ ΧΡΗΣΕΙΣ

Απαγορεύεται ρητά η χρήση με τα παρακάτω προϊόντα:

- Πυκνά ή κολλώδη υγρά.
- Διαβρωτικά και όξινα προϊόντα.
- Βαφές οποιουδήποτε είδους και τύπου.
- Διαλύτες ή αραιωτικά για βαφές οποιουδήποτε είδους και τύπου.
- Καύσιμα ή λιπαντικά οποιουδήποτε είδους και τύπου.
- Υγραέριο ή αέριο οποιουδήποτε είδους και τύπου.
- Εύφλεκτα υγρά είδους και τύπου.
- Υγρά τρόφιμα για ζώα και ανθρώπους.
- Υγρά που περιέχουν κόκκους ή συμπαγή υλικά.
- Μείγματα χημικών προϊόντων που δεν είναι συμβατά μεταξύ τους.
- Υγρά λιπάσματα σε μαύρο χρώμα ή σε μορφή πολτού με κρούστα ή/και ιδιαίτερα πυκνά.
- Υγρά με θερμοκρασία άνω των 40 °C.
- Μη χρησιμοποιείτε τον νεφελοψεκαστήρα για εργασίες αμμοβολής ή άλλες παρόμοιες.
- Βάσει σχεδιασμού, το μηχάνημα δεν είναι ανθεκτικό σε έκρηξη ή ανάφλεξη του περιεχομένου του.
- Προϊόντα που δεν συγκαταλέγονται στη συγκεκριμένη χρήση του προϊόντος.
- **Μη χρησιμοποιείτε το μηχάνημα για την κατάσβεση φωτιάς. Ο νεφελοψεκαστήρας δεν προορίζεται για χρήση ως εξοπλισμός πυρόσβεσης.**
- Μην τοποθετείτε ποτέ το μηχάνημα σε επιφάνειες με κλίση. Κίνδυνος αστάθειας.

11.5 ΣΩΣΤΗ ΛΕΙΤΟΥΡΓΙΑ

- Ακολουθείτε τους τοπικούς κανονισμούς σχετικά με τη χρήση του νεφελοψεκαστήρα. Μη χρησιμοποιείτε το μηχάνημα νωρίς το πρωί ή πολύ αργά κατά τη διάρκεια της ημέρας.
- Ελέγχετε την κατεύθυνση και την ένταση του ανέμου. Μην κατευθύνετε τη δέσμη προς άτομα, ζώα, αυτοκίνητα ή σπίτια.
- Μην κατευθύνετε ποτέ τη δέσμη ψεκασμού προς ανοιχτά παράθυρα ή πόρτες.
- Πρέπει να είστε πάντα προσεκτικοί όταν υπάρχουν διερχόμενα άτομα.
- Μην αφήνετε τον νεφελοψεκαστήρα να λειτουργεί χωρίς επιτήρηση.
- Χρησιμοποιείτε τη χαμηλότερη δυνατή ταχύτητα κινητήρα για την εκτέλεση της εργασίας σας.

11.6 ΜΕΙΩΣΗ ΣΚΟΝΗΣ

- Μη χρησιμοποιείτε τον νεφελοψεκαστήρα για τη μετακίνηση υλικών με υπερβολική σκόνη.

- Μην κατευθύνετε ποτέ τη δέσμη αέρα προς τα παρακάτω υλικά:
 - Μεγάλη ποσότητα χαλικιών ή σκόνης χαλικιών.
 - Ακάθαρτα υλικά εργοταξίου.
 - Γυψοκονίαμα.
 - Τσιμεντοκονίαμα και σκυρόδεμα.
 - Ξερό, επιφανειακό χώμα κήπου.
 - Υλικά καύσης.
 - Σκόνη πυριτίου.
 - Υλικά με αμίαντο.

11.7 ΧΡΗΣΗ ΧΗΜΙΚΩΝ ΠΡΟΪΟΝΤΩΝ

GR

Όλα τα αντιπαρασιτικά προϊόντα ή τα ζιζανιοκτόνα μπορεί να είναι επιβλαβή για τον άνθρωπο και το περιβάλλον εάν δεν χρησιμοποιούνται με σωστό τρόπο ή σε περίπτωση ατυχήματος. Πριν από τη χρήση χημικών προϊόντων, ελέγξτε εάν επιτρέπεται η χρήση από την τοπική νομοθεσία.

Για αυτόν τον λόγο, συνιστάται η χρήση μόνο από κατάλληλα εκπαιδευμένα άτομα (με πιστοποίηση) και σε κάθε περίπτωση μόνο αφού διαβάσετε τις οδηγίες χρήσης που αναγράφονται στο δοχείο.

ΠΡΟΣΟΧΗ

Χρησιμοποιείτε το μηχάνημα μόνο με φυτοϋγειονομικά προϊόντα που έχουν εγκριθεί από την τοπική και εθνική νομοθεσία για χρήση με νεφελοψεκαστήρες πλάτης με κινητήρα εσωτερικής καύσης.

ΠΡΟΣΟΧΗ

Ορισμένα φυτοφάρμακα, ειδικά σε υψηλές συγκεντρώσεις, μπορεί να προκαλέσουν διάβρωση των εξαρτημάτων του μηχανήματος. Σε περίπτωση αμφιβολιών ή για πληροφορίες σχετικά με τα χαρακτηριστικά των προϊόντων που χρησιμοποιούνται, απευθυνθείτε στο τμήμα υποστήριξης για φυτοφάρμακα.

11.8 ΕΠΕΞΕΡΓΑΣΙΑ ΜΕ ΦΥΤΟΦΑΡΜΑΚΑ

Πριν από κάθε χρήση, διαβάστε τις οδηγίες χρήσης του φυτοφαρμάκου. Τηρείτε τις προειδοποιήσεις που αφορούν την ανάμειξη, την εφαρμογή, τα μέσα ατομικής προστασίας, τη φύλαξη και την απόρριψη.

Τηρείτε τη νομοθεσία σχετικά με την επεξεργασία με φυτοφάρμακα.

ΠΡΟΣΟΧΗ

Τα φυτοφάρμακα μπορεί να περιέχουν επιβλαβείς ουσίες για τον άνθρωπο, τα ζώα, τα φυτά και το περιβάλλον. Κίνδυνος δηλητηρίασης και θανάσιμου τραυματισμού!

Τα φυτοφάρμακα πρέπει να χρησιμοποιούνται μόνο από άτομα εκπαιδευμένα στον χειρισμό αυτών των προϊόντων και στις σχετικές διαδικασίες παροχής πρώτων βοηθειών.

Οι οδηγίες χρήσης ή οι ετικέτες των φυτοφαρμάκων πρέπει να είναι πάντα διαθέσιμες ώστε να μπορείτε να ενημερώσετε αμέσως τον ιατρό, σε περίπτωση έκτακτης ανάγκης, για τα χαρακτηριστικά τους. Σε περίπτωση έκτακτης ανάγκης, τηρείτε τις προειδοποιήσεις που αναγράφονται στην ετικέτα ή αυτές που αναφέρονται στις Οδηγίες χρήσης του φυτοφαρμάκου.

Προετοιμασία του μείγματος

Προσθέτετε φυτοφάρμακα στο μείγμα μόνο σύμφωνα με τις οδηγίες του παρασκευαστή. Η εσφαλμένη αναλογία ανάμειξης μπορεί να προκαλέσει τον σχηματισμό τοξικών ατμών ή εκρηκτικού μείγματος.

- Μην ψεκάζετε ποτέ μη αραιωμένα φυτοφάρμακα.
- Προετοιμάζετε το μείγμα μόνο σε εξωτερικό χώρο ή σε καλά αεριζόμενο χώρο.
- Προετοιμάζετε μόνο την απαιτούμενη ποσότητα μείγματος, ώστε να αποφευχθούν τα υπολείμματα.
- Εάν πρόκειται να αναμείξετε διαφορετικούς τύπους φυτοφαρμάκων, ακολουθήστε τις οδηγίες του παρασκευαστή. Η εσφαλμένη αναλογία ανάμειξης μπορεί να προκαλέσει τον σχηματισμό τοξικών ατμών ή εκρηκτικού μείγματος.
- Αναμειγνύετε διαφορετικά φυτοφάρμακα μεταξύ τους μόνο εάν έχει εγκριθεί ρητά από τον παρασκευαστή.

Αναπλήρωση δοχείου

- Προσθέτετε τα φυτοφάρμακα μόνο σε εξωτερικό χώρο ή σε καλά αεριζόμενο χώρο.
- Τοποθετήστε τη συσκευή σε επίπεδη επιφάνεια ώστε να μην μπορεί να ανατραπεί. Μη γεμίζετε το δοχείο πάνω από την ανώτερη στάθμη.



ΠΡΟΣΟΧΗ

Κατά τη διάρκεια της αναπλήρωσης, μην κρατάτε τη συσκευή στην πλάτη. Κίνδυνος βλάβης!

- Προσθέτετε μόνο την απαιτούμενη ποσότητα φυτοφαρμάκου, ώστε να αποφευχθούν τα υπολείμματα.
- Πριν από την αναπλήρωση, κλείστε τη στρόφιγγα δοσομέτρησης.
- Κατά την προσθήκη νερού από το δίκτυο διανομής, μη βυθίζετε τον εύκαμπο σωλήνα στο μείγμα. Πιθανή υποπίεση στο δίκτυο μπορεί να προκαλέσει αναρρόφηση του υγρού στους αγωγούς.
- Πριν από την προσθήκη του μείγματος φυτοφαρμάκου, πραγματοποιήστε μια δοκιμή λειτουργίας με ζεστό νερό και ελέγξτε τη στεγανότητα όλων των εξαρτημάτων.
- Μετά την αναπλήρωση του δοχείου, κλείστε ερμητικά το καπάκι του.

Χρήση

Μη φυσάτε ποτέ με το στόμα στα ακροφύσια και σε άλλα μικρά εξαρτήματα.

11.9 ΚΑΝΟΝΕΣ ΠΟΥ ΠΡΕΠΕΙ ΝΑ ΤΗΡΟΥΝΤΑΙ ΓΙΑ ΤΗ ΧΡΗΣΗ ΧΗΜΙΚΩΝ ΠΡΟΪΟΝΤΩΝ

Μέτρα για την αποφυγή ζημιών και ατυχημάτων:

- Ρυθμίζετε τις παραμέτρους λειτουργίας του μηχανήματος ώστε να αποφευχθεί η εκτροπή του ψεκασμού από την πορεία του, λαμβάνοντας υπόψη τις συνθήκες ανέμου.
- Μην κατευθύνετε τον αυλό του μηχανήματος κόντρα στον άνεμο σε σχέση με τη θέση σας.
- Απαιτείται προσεκτική φύλαξη σε κατάλληλα προστατευμένους χώρους όπου απαγορεύεται η πρόσβαση σε ξένα άτομα και παιδιά.
- Ο χειρισμός των προϊόντων πρέπει να γίνεται με προσοχή και με τη χρήση ελαστικών γαντιών με αντοχή στα οξέα, γυαλιών - καθαριστικών μασκών ή κρανών - φόρμας από υδροαπωθητικό ύφασμα ή TIVEK, ελαστικών μποτών και άλλων παρόμοιων.
- Σε περίπτωση επαφής με τα μάτια ή κατάποσης χημικών προϊόντων ή μείγματος προϊόντος, απευθυνθείτε σε ιατρό και δείξτε του την ετικέτα του προϊόντος κατάποσης.
- Αλλάζετε αμέσως τα ρούχα εργασίας που έχουν μολυνθεί με φυτοφάρμακα.
- Για ορισμένα φυτοφάρμακα απαιτείται η χρήση προστατευτικών αδιάβροχων ρούχων.
- Εάν εκτελείτε εργασίες πάνω από το κεφάλι, φοράτε επίσης αδιάβροχο κάλυμμα κεφαλής.
- Πλύνετε με προσοχή, πριν τα χρησιμοποιήσετε ξανά, όλα τα ρούχα που έρχονται σε επαφή με το χημικό μείγμα, είτε καθαρό είτε αραιωμένο.
- Απαγορεύεται το κάπνισμα και η κατανάλωση τροφίμων και ποτών κατά την προετοιμασία ή τη διανομή του μείγματος και στα αγροτεμάχια όπου έχει γίνει ο ψεκασμός ή κοντά σε αυτά.
- Πραγματοποιήστε στον ψεκασμό τηρώντας τις αποστάσεις ασφαλείας από κατοικημένα κέντρα, υδάτινα ρεύματα, δρόμους, αθλητικά κέντρα, δημόσιους χώρους πρασίνου ή μονοπάτια δημόσιας χρήσης.
- Πλένετε με προσοχή τα δοχεία φυτοφαρμάκων ξεπλύνοντάς τα πολλές φορές με καθαρό νερό και, στη συνέχεια, τοποθετείτε τα στεγνά σε κατάλληλες πλαστικές σακούλες. Τα υγρά πλύσης μπορούν να χρησιμοποιηθούν για τον ψεκασμό.
- Τα κενά δοχεία πρέπει να παραδίδονται σε ειδικά κέντρα συλλογής, σύμφωνα με την εθνική νομοθεσία και τους τοπικούς κανονισμούς. Τα δοχεία δεν πρέπει να εγκαταλείπονται ποτέ στο περιβάλλον και δεν πρέπει να χρησιμοποιούνται για κανέναν άλλο σκοπό.
- Μετά το τέλος του ψεκασμού, πλύνετε προσεκτικά τον νεφελοκαστήρα διαλύοντας τα υπολείμματα με ποσότητα νερού 10 φορές μεγαλύτερη από αυτήν των υπολειμμάτων, κατανέμοντας το μείγμα στον αγρό όπου έγινε ο ψεκασμός.
- Όταν χρησιμοποιείτε διαβρωτικά χημικά προϊόντα, εντατικοποιήστε τους ελέγχους των μεμβρανών. Μετά τη χρήση υδροξειδίου του χαλκού, πλύνετε το σύστημα.
- Είναι απαραίτητο να υπάρχει παροχή καθαρού νερού κοντά στον χώρο που πραγματοποιείται ο ψεκασμός.

11.10 ΦΥΛΑΞΗ ΧΗΜΙΚΩΝ ΠΡΟΪΟΝΤΩΝ

- Στα διαλείμματα από την εργασία, μην εκθέτετε τη συσκευή απευθείας στις ακτίνες του ηλίου και σε πηγές θερμότητας.
- Φυλάσσετε και μεταφέρετε το φυτοφάρμακο μόνο σε εγκεκριμένα δοχεία.
- Μη φυλάσσετε το φυτοφάρμακο σε δοχεία που προορίζονται για τρόφιμα, ποτά και ζωοτροφές.

- Μη φυλάσσετε το φυτοφάρμακο κοντά σε τρόφιμα, ποτά και ζωοτροφές.

11.11 ΑΠΟΡΡΙΨΗ ΧΗΜΙΚΩΝ ΠΡΟΪΟΝΤΩΝ

Μη χύνετε τα υπολείμματα φυτοφαρμάκου και πλύσης της συσκευής σε επιφανειακά ύδατα ή στις αποχετεύσεις, σε τάφρους, πηγάδια και αποστραγγίσεις.

11.12 ΠΡΟΦΥΛΑΞΕΙΣ ΓΙΑ ΤΗΝ ΑΠΟΦΥΓΗ ΦΩΤΙΑΣ

Φυλάσσετε τον νεφελοψεκαστήρα μακριά από φωτιές ή πηγές θερμότητας.

11.13 ΚΑΙΡΙΚΕΣ ΣΥΝΘΗΚΕΣ

Συνιστάται να ψεκάζετε τις πρώτες πρωινές ώρες ή αργά το απόγευμα αποφεύγοντας τις πιο ζεστές ώρες της ημέρας.

Μην ψεκάζετε ποτέ εάν υπάρχει πιθανότητα βροχοπτώσης ή σε περίπτωση βροχής και ομίχλης.

Μην ψεκάζετε όταν φυσάει δυνατά ή όταν η ταχύτητα του ανέμου είναι πάνω από 3 μέτρα το δευτερόλεπτα.

11.14 ΧΡΗΣΗ

1. Ρυθμίζετε τους ιμάντες ώμου ώστε το μηχάνημα να μπορεί να μεταφερθεί εύκολα (Εικ. 19).
2. Γεμίστε το δοχείο υγρών (Εικ. 20). Κλείστε την τάπα (D) και βεβαιωθείτε ότι δεν υπάρχει διαρροή.



ΠΡΟΣΟΧΗ

Στο δοχείο υγρών (Εικ. 21) αναγράφονται οι στάθμες του δοχείου, ώστε να αποφευχθεί η υπέρβαση του συνιστώμενου βάρους, το οποίο είναι 30 kg για άντρες και 20 kg για γυναίκες.

3. Εάν υπάρχει κάποιο άλλο άτομο που θα βοηθήσει στην τοποθέτηση του μηχανήματος στην πλάτη του χειριστή, προσέξτε τα εξής:
 - Ο κινητήρας πρέπει να βρίσκεται στο ρελαντί.
 - Ο βοηθός δεν πρέπει να βρίσκεται στη περιοχή εξαγωγής των καυσαερίων και δεν πρέπει να τα αναπνέει.
 - Η στρόφιγγα υγρών πρέπει να είναι κλειστή.
 - Ο βοηθός δεν πρέπει να βρίσκεται μπροστά από τον αυλό.
 - Ο βοηθός πρέπει να απομακρυνθεί από τον χώρο εργασίας αμέσως πριν από τη χρήση του μηχανήματος.
4. Πριν βάλετε μπροστά τον κινητήρα, βεβαιωθείτε ότι η στρόφιγγα υγρών είναι κλειστή (Εικ. 22).
5. Βάλτε μπροστά τον κινητήρα ακολουθώντας τις διαδικασίες που επισυνάπτονται (βλ. κεφάλαιο 9.3 *ΕΚΚΙΝΗΣΗ ΚΙΝΗΤΗΡΑ*).
6. Ανοίξτε τη στρόφιγγα υγρών (Εικ. 22).
7. Ρυθμίστε την παροχή των υγρών μέσω του δοσομετρητή (Ε, Εικ. 23).

Η ταχύτητα τη δέσμης αέρα ρυθμίζεται μέσω του γκαζιού (B, Εικ. 14).

Επιλέξτε την κατάλληλη ταχύτητα ανάλογα με τη χρήση.

Όταν την εντοπίσετε, για τη διατηρήσετε και να μπορείτε να εντοπίζετε γρήγορα με ακρίβεια, μπορείτε να χρησιμοποιήσετε τον περιοριστή επιτάχυνσης (C, Εικ. 14).

Μέγιστες στροφές επιτυγχάνονται όταν ο περιοριστής (C) έχει μετακινηθεί πλήρως προς τα πάνω.

ΠΡΟΣΟΧΗ

- **Μη σκύβετε προς τα εμπρός, υπάρχει κίνδυνος τραυματισμού.**
- **Μην εκτελείτε εργασίες σε σκάλα ή σε ασταθείς θέσεις.**
- **Μην εκτελείτε εργασίες κοντά σε ηλεκτρικούς αγωγούς που βρίσκονται υπό τάση. Υπάρχει κίνδυνος θανάσιμης ηλεκτροπληξίας.**

ΠΡΟΣΟΧΗ

Ελέγχετε τον περιβάλλοντα χώρο: μην κατευθύνετε ποτέ τον αέρα σε ανθρώπους ή ζώα. Ο φυσητήρας μπορεί να εκσφενδονίσει προς τα πάνω μικρά αντικείμενα με μεγάλη ταχύτητα.

Στο τέλος της εργασίας, επανατοποθετήστε τη συσκευή σε επίπεδη, μη εύφλεκτη βάση. Μην την τοποθετείτε κοντά σε υλικά που αναφλέγονται εύκολα (π.χ. υπολείμματα ξύλου και φλοιού, ξερά χόρτα και καύσιμο). **Κίνδυνος φωτιάς.**

ΠΡΟΕΙΔΟΠΟΙΗΣΗ

Το κιτ ULV πρέπει να χρησιμοποιείται για ψεκασμό με μικρή ποσότητα προϊόντος ή όταν απαιτείται περιορισμένη διαβροχή των φύλλων. Συνεπώς, το κιτ ULV δεν προορίζεται για βελτίωση της απόδοσης ψεκασμού προς τα πάνω, αλλά για μείωση του όγκου του ψεκασμού.

11.14.1 Ρύθμιση εύρους ψεκασμού (Εικ. 24, Εικ. 25)

Η γωνία ανοίγματος της δέσμης μπορεί να ρυθμιστεί εύκολα, με ένα μόνο χέρι, χωρίς να διακοπεί η εργασία, και να προσαρμοστεί στην καλλιέργεια στην οποία θα γίνει ο ψεκασμός.

11.14.2 Ρύθμιση ψεκασμού (Εικ. 26, Εικ. 27, Εικ. 28)

Παρέχεται το κιτ kit ULV (Εικ. 26), το οποίο επιτρέπει τον βέλτιστο ψεκασμό των υγρών στην έξοδο, διασφαλίζοντας στοχευμένο ψεκασμό, χωρίς απώλειες ή σπατάλες. Το φίλτρο ULV (F, Εικ. 26, Εικ. 27) διαθέτει 6 βαθμονομημένες οπές. Η προεπιλεγμένη οπή πρέπει να είναι ευθυγραμμισμένη με το άνοιγμα (G, Εικ. 28) του καλύμματος (H). Ο ισχυρός ψεκασμός που διασφαλίζεται από τις βαθμονομημένες οπές παρέχει στον χειριστή μεγάλη αυτονομία εργασίας.

ΠΡΟΣΟΧΗ

Είναι εξαιρετικά σημαντική η τοποθέτηση του φίλτρου υγρών (L, Εικ. 26) για να αποφευχθεί η έμφραξη των βαθμονομημένων οπών του φίλτρου ULV (F).

ΠΡΟΣΟΧΗ

Μην αφαιρείτε ποτέ τη σχάρα (D, Εικ. 29) όταν ο κινητήρας λειτουργεί. Ο ανεμιστήρας (E) μπορεί να προκαλέσει σοβαρό τραυματισμό των χεριών.

Σε περίπτωση αλλαγής τύπου υγρού, πλύνετε προσεκτικά το δοχείο και τους σωλήνες με τρεχούμενο νερό.

Στο τέλος κάθε χρήσης, αδειάζετε το δοχείο: με τον κινητήρα σβηστό, ανοίξτε τη βαλβίδα διακοπής παροχής υγρών (2, Εικ. 2) με το άκρο του αυλού πιο χαμηλά από το δοχείο. Συλλέξτε το υγρό που χύνεται σε ένα δοχείο και απορρίψτε το σύμφωνα με την ισχύουσα νομοθεσία.

12 ΜΕΤΑΦΟΡΑ

GR

Μεταφέρετε τον νεφελοψεκαστήρα με τον κινητήρα σβηστό.

ΠΡΟΣΟΧΗ

Για τη μεταφορά του νεφελοψεκαστήρα σε όχημα, βεβαιωθείτε ότι το μηχάνημα έχει στερεωθεί σωστά και σταθερά στο όχημα χρησιμοποιώντας ιμάντες. Ο νεφελοψεκαστήρας πρέπει να μεταφέρεται σε κατακόρυφη θέση, με κενό ρεζερβουάρ, σε συμμόρφωση επίσης με τους ισχύοντες κανονισμούς μεταφοράς για μηχανήματα αυτού του τύπου.

13 ΣΥΝΤΗΡΗΣΗ

Ακολουθείτε πάντα τις οδηγίες μας για τις εργασίες συντήρησης.

Μην εκτελείτε ποτέ εσείς οι ίδιοι εργασίες ή επισκευές που δεν περιλαμβάνονται στην τακτική συντήρηση. Απευθυνθείτε μόνο σε εξειδικευμένα και εξουσιοδοτημένα συνεργεία.

Μη χρησιμοποιείτε καύσιμο (μείγμα) για εργασίες καθαρισμού.

Αποσυνδέετε το καπάκι του μπουζί κάθε φορά που πραγματοποιούνται εργασίες συντήρησης, καθαρισμού ή επισκευής.

ΠΡΟΣΟΧΗ

Κατά τη διάρκεια της συντήρησης πρέπει να χρησιμοποιείτε πάντα τα προστατευτικά γάντια. Μην εκτελείτε εργασίες συντήρησης με τον κινητήρα ζεστό.

ΠΡΟΣΟΧΗ

Οι συνέπειες της ακατάλληλης συντήρησης, της χρήσης μη γνήσιων εξαρτημάτων και της αφαίρεσης των διατάξεων ασφαλείας μπορεί να οδηγήσουν σε σοβαρή βλάβη του χειριστή και των ψεκαζόμενων φυτών.

13.1 ΣΥΜΜΟΡΦΩΣΗ ΕΚΠΟΜΠΩΝ ΑΕΡΙΟΥ

Ο κινητήρας αυτός, συμπεριλαμβανομένου του συστήματος ελέγχου εκπομπών, πρέπει να ελέγχεται, να χρησιμοποιείται και να υποβάλλεται σε συντήρηση σύμφωνα με τις οδηγίες που

παρέχονται στο εγχειρίδιο χρήστη, ώστε οι επιδόσεις σε ό,τι αφορά τις εκπομπές να διατηρούνται εντός των νόμιμων απαιτήσεων που ισχύουν για μη οδικά κινητά μηχανήματα.

Πρέπει να αποφεύγετε οποιαδήποτε σκόπιμη παρέμβαση ή ακατάλληλη χρήση του συστήματος ελέγχου εκπομπών του κινητήρα.

Η εσφαλμένη λειτουργία, χρήση ή συντήρηση του κινητήρα ή του μηχανήματος μπορούν να προκαλέσουν πιθανή δυσλειτουργία του συστήματος ελέγχου εκπομπών με αποτέλεσμα να μην τηρούνται οι νόμιμες ισχύουσες απαιτήσεις. Σε αυτήν την περίπτωση, πρέπει να λαμβάνονται άμεσα μέτρα για την αποκατάσταση των δυσλειτουργιών του συστήματος και τη συμμόρφωση με τις ισχύουσες απαιτήσεις.

Ορισμένα ενδεικτικά παραδείγματα εσφαλμένης λειτουργίας, χρήσης ή συντήρησης είναι τα εξής:

- Παραβίαση ή θραύση των διατάξεων διανομής του καυσίμου.
- Χρήση καυσίμου ή / και λαδιού κινητήρα που δεν ανταποκρίνονται στα χαρακτηριστικά που αναφέρονται στο κεφάλαιο 9.1 ΚΑΥΣΙΜΟ.
- Χρήση μη γνήσιων ανταλλακτικών, για παράδειγμα, μπουζί κλπ.
- Μη εκτέλεση συντήρησης ή ακατάλληλη συντήρηση του συστήματος εξαγωγής, συμπεριλαμβανομένων εσφαλμένων διαστημάτων συντήρησης για την εξάτμιση, το μπουζί, το φίλτρο αέρα κλπ.

GR

ΠΡΟΣΟΧΗ

Η παρέμβαση σε αυτόν τον κινητήρα ακυρώνει την πιστοποίηση της ΕΕ για τις εκπομπές.

Τα επίπεδα CO₂ αυτού του κινητήρα αναφέρονται στην ιστοσελίδα (www.myemak.com) της Emak, στην ενότητα «Il Mondo Outdoor Power Equipment» (Τομέας ηλεκτρικών εξοπλισμών εξωτερικού χώρου).

ΠΡΟΣΟΧΗ

Κατά τη διάρκεια της συντήρησης πρέπει να χρησιμοποιείτε πάντα τα προστατευτικά γάντια. Μην εκτελείτε εργασίες συντήρησης με τον κινητήρα ζεστό.

ΠΡΟΣΟΧΗ

Η μη τήρηση των οδηγιών τροχίσματος αυξάνει σημαντικά τον κίνδυνο αναπηδήσεων.

13.2 ΦΙΛΤΡΟ ΑΕΡΑ

Σε περίπτωση σημαντικής μείωσης της ισχύος του κινητήρα, ανοίξτε το καπάκι (Α, Εικ. 30) και ελέγξτε το φίλτρο αέρα (Β). Αντικαταστήστε το εάν είναι φραγμένο ή κατεστραμμένο. Πριν από την τοποθέτηση του καινούριου φίλτρου, απομακρύνετε τις ακαθαρσίες μεγάλου μεγέθους από την εσωτερική πλευρά του καπακιού και από την περιοχή γύρω από το φίλτρο.

13.3 ΦΙΛΤΡΟ ΚΑΥΣΙΜΟΥ

Ελέγχετε τακτικά την κατάσταση του φίλτρου καυσίμου (C). Σε περίπτωση υπερβολικών ακαθαρσιών, αντικαταστήστε το (Εικ. 31).

13.4 ΦΙΛΤΡΟ ΥΓΡΩΝ

Πλύνετε το φίλτρο (D, Εικ. 34) με καθαρό, υγρό και μη εύφλεκτο απορρυπαντικό (π.χ. ζεστό σαπουνόνερο) και στεγνώστε το.

13.5 ΦΙΛΤΡΟ ULV

Καθαρίστε με πεπιεσμένο αέρα τις έξι βαθμονομημένες οπές (Εικ. 35).

13.6 ΚΙΝΗΤΗΡΑΣ

Καθαρίζετε τακτικά τα πτερύγια του κυλίνδρου με πινέλο ή πεπιεσμένο αέρα (Εικ. 32). Η συσσώρευση ρύπων στον κύλινδρο μπορεί να προκαλέσει επικίνδυνη υπερθέρμανση για τη λειτουργία του κινητήρα.

GR

13.7 ΜΠΟΥΖΙ

Συνιστάται να καθαρίζετε περιοδικά το μπουζί και να ελέγχετε την απόσταση των ηλεκτροδίων (Εικ. 33). Χρησιμοποιείτε μπουζί NGK BPMR6A ή άλλης εταιρείας ισοδύναμου θερμικού βαθμού.

13.8 ΣΧΑΡΑ ΠΡΟΣΤΑΣΙΑΣ

Καθαρίζετε τακτικά τη σχάρα προστασίας του ανεμιστήρα (Εικ. 36) από πιθανά υπολείμματα και ακαθαρσίες.

ΠΡΟΣΟΧΗ

Μην αφαιρείτε ποτέ τη σχάρα (Εικ. 36) όταν ο κινητήρας λειτουργεί. Ο ανεμιστήρας μπορεί να προκαλέσει σοβαρό τραυματισμό των χεριών.

13.9 ΕΞΑΤΜΙΣΗ (ΕΙΚ. 37)

ΠΡΟΣΟΧΗ

Αυτή η εξάτμιση διαθέτει καταλύτη, ο οποίος είναι απαραίτητος για τη συμμόρφωση του κινητήρα με τις απαιτήσεις σχετικά με τις εκπομπές. Μην τροποποιείτε και μην αφαιρείτε ποτέ τον καταλύτη: οι ενέργειες αυτές συνιστούν παράβαση του νόμου.

ΠΡΟΣΟΧΗ

Οι εξάτμισεις με καταλύτη θερμαίνονται πολύ κατά τη χρήση και διατηρούν υψηλή θερμοκρασία για μεγάλο χρονικό διάστημα μετά το σβήσιμο του κινητήρα. Αυτό ισχύει και με τον κινητήρα στο ρελαντί. Η επαφή μπορεί να προκαλέσει εγκαύματα στο δέρμα. Μην ξεχνάτε ότι υπάρχει κίνδυνος φωτιάς!

ΠΡΟΣΟΧΗ

Μη χρησιμοποιείτε το μηχάνημα, εάν ο σιγαστήρας της εξάτμισης έχει υποστεί ζημιά ή εάν έχει τροποποιηθεί. Η χρήση με εξάτμιση που δεν έχει συντηρηθεί σωστά αυξάνει τον κίνδυνο φωτιάς και απώλειας της ακοής.



ΠΡΟΕΙΔΟΠΟΙΗΣΗ

Εάν η εξάτμιση έχει υποστεί ζημιά, πρέπει να αντικατασταθεί. Εάν η εξάτμιση φράζει συχνά, η απόδοση του καταλύτη μπορεί να έχει μειωθεί.

13.10 ΣΥΓΚΡΟΤΗΜΑ ΕΚΚΙΝΗΣΗΣ



ΠΡΟΣΟΧΗ

Το ελικοειδές ελατήριο βρίσκεται υπό τάση και μπορεί να εκτιναχθεί μακριά, με αποτέλεσμα να προκληθούν σοβαροί τραυματισμοί. Μην επιχειρήσετε ποτέ να το αποσυναρμολογήσετε ή να το τροποποιήσετε.

13.11 ΤΣΙΜΟΥΧΕΣ

Η χρήση χημικών προϊόντων, ιδιαίτερα επιβλαβών για τα μείγματα ελαστικού νιτριλίου, μπορεί να προκαλέσει πρόωρη θραύση των μεμβρανών. Σε αυτές τις συνθήκες, εντατικοποιήστε τους ελέγχους. Στην περίπτωση ψεκασμών με υδροξείδιο του χαλκού απαιτείται ιδιαίτερη προσοχή στον καθαρισμό του συστήματος και πλύση μετά από κάθε ψεκασμό.

13.12 ΚΑΡΜΠΙΡΑΤΕΡ

Πριν από τη ρύθμιση του ρελαντί, καθαρίστε το φίλτρο αέρα (B, Εικ. 30) και αφήστε τον κινητήρα να ζεσταθεί. Ο κινητήρας αυτός έχει μελετηθεί και κατασκευαστεί σύμφωνα με τον Κανονισμό (ΕΕ) 2016/1628.



ΠΡΟΣΟΧΗ

Μην ανοίγετε το καρμπιρατέρ.

Η βίδα του ρελαντί (T, Εικ. 38) είναι ρυθμισμένη ώστε ο κινητήρας να λειτουργεί ανάμεσα στις 2100±100 στροφές/λεπτό.

13.13 ΕΚΤΑΚΤΗ ΣΥΝΤΗΡΗΣΗ

Συνιστάται ο γενικός έλεγχος από εξειδικευμένο τεχνικό του δικτύου υποστήριξης στο τέλος της σεζόν, εάν η χρήση του μηχανήματος είναι εντατική, ή κάθε δύο χρόνια, εάν η χρήση είναι κανονική.



ΠΡΟΣΟΧΗ

Όλες οι εργασίες συντήρησης που δεν αναφέρονται στο παρόν εγχειρίδιο πρέπει να εκτελούνται από το εξουσιοδοτημένο συνεργείο. Για να διασφαλιστεί η συνεχής και ομαλή λειτουργία του μηχανήματος, χρησιμοποιείτε μόνο ΓΝΗΣΙΑ ΑΝΤΑΛΛΑΚΤΙΚΑ για την αντικατάσταση τυχόν εξαρτημάτων.

Τυχόν μη εξουσιοδοτημένες τροποποιήσεις ή/και η χρήση μη γνήσιων εξαρτημάτων μπορεί να οδηγήσουν στην πρόκληση σοβαρών ή θανατηφόρων τραυματισμών για το χειριστή ή τρίτους.

14 ΑΠΟΘΗΚΕΥΣΗ

Μετά από κάθε χρήση, καθαρίζετε προσεκτικά το μηχάνημα, πλένετέ το με νερό και στεγνώνετε το καλά. Τα βρώμικα μηχανήματα είναι πολύ επικίνδυνα για τους χειριστές και ειδικά για τα παιδιά. Η απόρριψη των υπολειμμάτων πλύσης στο περιβάλλον χωρίς προφυλάξεις απαγορεύεται καθώς αποτελεί αιτία ρύπανσης του υδροφόρου ορίζοντα. Κατανείμμε τα υπολείμματα στον αγρό ή σε καλλιέργειες όπου δεν θα προκαλέσουν ζημιά.



ΠΡΟΣΟΧΗ

Μην αναποδογυρίζετε το μηχάνημα για να απομακρύνετε τα υπολείμματα υγρών από το δοχείο.

Όταν το μηχάνημα δεν πρόκειται να χρησιμοποιηθεί για μεγάλο χρονικό διάστημα:

- Θέστε σε λειτουργία τον νεφελοψεκαστήρα με καθαρό νερό και στεγνώστε τον προσεκτικά.
- Αδειάζετε και καθαρίζετε το ρεζερβουάρ καυσίμου σε καλά αεριζόμενο χώρο. Για να αδειάσετε το καρμπιρατέρ, βάλτε μπροστά τον κινητήρα και περιμένετε να σβήσει (εάν αφήσετε μείγμα στο καρμπιρατέρ μπορούν να υποστούν ζημιά οι μεμβράνες).
- Οι διαδικασίες για τη θέση σε λειτουργία μετά από χειμερινή αποθήκευση είναι ίδιες με εκείνες που απαιτούνται για την κανονική εκκίνηση του μηχανήματος (βλ. κεφάλαιο 9 *ΕΚΚΙΝΗΣΗ*).
- Απορρίπτετε το καρμπιρατέρ και το λάδι σύμφωνα με τους κανονισμούς και με σεβασμό προς το περιβάλλον.
- Καθαρίστε προσεκτικά τις σχισμές της σχάρας προστασίας (Εικ. 36), το φίλτρο αέρα (B, Εικ. 30), τα περύγια κυλίνδρου (Εικ. 32) και τους σωλήνες.



ΠΡΟΣΟΧΗ

Όταν αφαιρείτε το δοχείο υγρών για να το καθαρίσετε, απαιτείται ιδιαίτερη προσοχή στην επανατοποθέτηση:

- κατά την εισαγωγή των τριών τσιμουχών OR (A, Εικ. 39) στη θέση τους, λιπάνετε τις με υγρή σιλικόνη.
- κατά την εισαγωγή της τσιμούχας του δοχείου (C, Εικ. 40) στη θέση της λιπάνετε την με υγρή σιλικόνη.

Αυτά τα μέτρα θα διασφαλίσουν την άριστη στεγανότητα του κυκλώματος υγρών.

- Φυλάξτε το μηχάνημα σε στεγνό χώρο, κατά προτίμηση χωρίς να έρχεται σε επαφή με το δάπεδο και μακριά από πηγές θερμότητας.

15 ΠΡΟΣΤΑΣΙΑ ΤΟΥ ΠΕΡΙΒΑΛΛΟΝΤΟΣ

Η προστασία του περιβάλλοντος αποτελεί βασική προϋπόθεση κατά τη χρήση του μηχανήματος, προς όφελος τόσο του ανθρώπου όσο και του περιβάλλοντος.

- Φροντίστε να μην ενοχλείτε τους γείτονές σας.
- Τηρείτε πιστά τους τοπικούς κανονισμούς για την απόρριψη συσκευασιών, λαδιών, βενζίνης, μπαταριών, φίλτρων, φθαρμένων εξαρτημάτων ή άλλων στοιχείων που επιβαρύνουν το

περιβάλλον. Τα υλικά αυτά δεν πρέπει να απορρίπτονται στα απορρίμματα, αλλά να διαχωρίζονται και να μεταφέρονται σε ειδικά κέντρα συλλογής όπου θα ανακυκλωθούν.

Διάλυση και απόρριψη

Σε περίπτωση αποθήκευσης του μηχανήματος μετά το τέλος της εργασίας, συνιστάται να το πλύνετε προσεκτικά για την απομάκρυνση τυχόν υπολειμμάτων χημικών προϊόντων.

Σε περίπτωση απόσυρσης, το μηχανήμα δεν πρέπει να απορρίπτεται στο περιβάλλον, αλλά να παραδίδεται σε ένα κέντρο συλλογής.

Τα περισσότερα υλικά που χρησιμοποιούνται για την κατασκευή του μηχανήματος είναι ανακυκλώσιμα. Όλα τα μεταλλικά εξαρτήματα (από χάλυβα, αλουμίνιο, ορείχαλκο) μπορούν να παραδοθούν σε ένα κέντρο ανάκτησης σιδήρου. Για πληροφορίες, απευθυνθείτε στην υπηρεσία συλλογής απορριμμάτων της περιοχής σας. Η απόρριψη των απορριμμάτων που προέρχονται από τη διάλυση του μηχανήματος πρέπει να γίνεται με φιλικό τρόπο για το περιβάλλον, αποφεύγοντας τη ρύπανση του εδάφους, του αέρα και των υδάτων.

GR

Πρέπει να τηρείται σε κάθε περίπτωση η σχετική ισχύουσα τοπική νομοθεσία.

Στην περίπτωση διάλυσης του μηχανήματος, πρέπει να καταστρέψετε την ετικέτα της σήμανσης CE μαζί με το παρόν εγχειρίδιο.

16 ΠΡΟΕΤΟΙΜΑΣΙΑ ΤΟΥ ΜΗΧΑΝΗΜΑΤΟΣ ΓΙΑ ΔΙΑΝΟΜΗ ΠΡΟΪΟΝΤΩΝ ΣΕ ΣΚΟΝΗ

ΠΡΟΑΙΡΕΤΙΚΟ κιτ για διανομή προϊόντων σε σκόνη (Εικ. 41):

1. Συγκρότημα δοσομετρητή
2. Λεβιές χειρισμού
3. Αντιστατικό καλώδιο μαζί με αλυσίδα

16.1 ΠΡΟΕΤΟΙΜΑΣΙΑ

- Εισαγάγετε τον σωλήνα (Α, Εικ. 42) στο στήριγμα (Β). Στη συνέχεια, στερεώστε το στήριγμα (Β) στη διάταξη αναδευτήρα σκόνης (D) μέσω των τριών βιδών (C).
- Ξεβιδώστε τις δύο πεταλούδες (E, Εικ. 43) για να αποσυνδέσετε το δοχείο και αφαιρέστε το. Οι δύο πεταλούδες (E) πρέπει να επαναχρησιμοποιηθούν για στερέωση του δοχείου στο στήριγμα για τη σκόνη.
- Αφαιρέστε το δοχείο (F, Εικ. 44) και τον μεταφορέα (G).
- Ξεβιδώστε τις έξι βίδες (H, Εικ. 45) για να αφαιρέσετε το δοχείο υγρών (L).
- Αφαιρέστε από το συγκρότημα δοχείου το φίλτρο (M, Εικ. 46) και τον σωλήνα (N) βγάζοντας τον σφιγκτήρα (P, Εικ. 44).
- Αφαιρέστε την ενισχυτική αντλία (booster) (P, Εικ. 47) ξεβιδώνοντας τις τρεις βίδες (R). Αποσυνδέστε τους τρεις σωλήνες αφαιρώντας τους τρεις σφιγκτήρες (S).



ΠΡΟΣΟΧΗ

Μη χρησιμοποιείτε την ενισχυτική αντλία (booster) για τη διανομή προϊόντων σε σκόνη. Μπορεί να προκληθεί σοβαρή βλάβη.

- Αφαιρέστε τον διαχύτη (Τ, Εικ. 48) και τον σωλήνα (U) βγάζοντας τον σφιγκτήρα (V).

16.2 ΤΟΠΟΘΕΤΗΣΗ ΚΙΤ

- Τοποθετήστε το χειριστήριο δοσομετρητή (Α, Εικ. 49) στη λαβή (Β) μέσω των τεσσάρων βιδών (C, Εικ. 50). Η έξοδος σκόνης ρυθμίζεται μέσω της περιστροφής του λεβιέ (D) στις θέσεις από το 1 (ελάχιστη παροχή) έως το 20 (μέγιστη παροχή).
- Τοποθετήστε το συγκρότημα δοσομετρητή (Ε, Εικ. 51) μέσω των έξι βιδών (F).

ΠΡΟΣΟΧΗ

Απαιτείται προσοχή κατά την εισαγωγή των τριών τσιμουχών OR (G) στη θέση τους. Λιπάνετέ τις με υγρή σιλικόνη. Σε αντίθετη περίπτωση, δεν μπορεί να διασφαλιστεί η στεγανότητα.

- Τοποθετήστε τον μεταφορέα (H, Εικ. 52) στη θέση του.

ΠΡΟΣΟΧΗ

Απαιτείται προσοχή κατά την εισαγωγή της τσιμούχας του δοχείου (L) στη θέση της. Λιπάνετέ την με υγρή σιλικόνη. Σε αντίθετη περίπτωση, δεν μπορεί να διασφαλιστεί η στεγανότητα.

- Τοποθετήστε το δοχείο σκόνης (M, Εικ. 53) στερεώνοντάς το με τις δύο πεταλούδες (N). Θα βρείτε τις δύο πεταλούδες (N) στο στήριγμα για υγρά.
- Αφαιρέστε την τάπα (P, Εικ. 54) και βγάλτε τον σφιγκτήρα (R) για να αποσυνδέσετε τον εύκαμπτο σωλήνα (S). Εισαγάγετε το καλώδιο (T, Εικ. 55) στον εύκαμπτο σωλήνα (S). Στη συνέχεια, στερεώστε το αντιστατικό καλώδιο (Τ, Εικ. 56) και την αλυσίδα (U) στη γωνία (V) με τη βίδα (Z) και το παξιμάδι (K). Το καλώδιο (T) πρέπει να παραμείνει εντός του σωλήνα για να «πιάνει» τα ηλεκτροστατικά φορτία, τα οποία εκκενώνονται στο έδαφος μέσω της αλυσίδας (U). Κατά την τοποθέτηση του εύκαμπτου σωλήνα (S), απαιτείται προσοχή στην εγκοπή σύνδεσης. Κατά την επανατοποθέτηση του σφιγκτήρα (R), εισαγάγετε στον δακτύλιο τις εύκαμπτες ντίξες του γκαζιού και του χειριστηρίου δοσομετρητή σκόνης.

ΠΡΟΣΟΧΗ

Είναι εξαιρετικά σημαντικό να χρησιμοποιείτε πάντα την αλυσίδα (U, Εικ. 55, Εικ. 56). Η μη χρήση της μπορεί να προκαλέσει την καύση εύφλεκτης σκόνης (θειάφι κλπ.) λόγω των ηλεκτροστατικών εκκενώσεων.

ΠΡΟΣΟΧΗ

Ακολουθείτε τις οδηγίες του κεφαλαίου 11.8 Επεξεργασία με φυτοφάρμακα όπου ισχύει.

Μην ψεκάζετε θειάφι ή υλικά που περιέχουν θειάφι στη σκόνη. Είναι εξαιρετικά εκρηκτικό και έχει πολύ χαμηλή θερμοκρασία ανάφλεξης.

16.2.1 Σύστημα γείωσης

Κατά την εκτέλεση εργασιών με σκόνη, μπορεί να προκληθούν ηλεκτροστατικές εκκενώσεις και να σχηματιστούν σπινθήρες.

Ο κίνδυνος είναι μεγάλος σε περίπτωση:

- Εξαιρετικά ξηρών καιρικών συνθηκών.
- Χρήσης φυτοφαρμάκων σε σκόνη που παράγουν υψηλή συγκέντρωση σκόνης.

Για να μειωθεί ο κίνδυνος σχηματισμού σπινθήρων, το σύστημα γείωσης πρέπει να είναι πλήρως τοποθετημένο πάνω στη συσκευή. Αποτελείται από ένα αγώγιμο σύρμα του συστήματος ψεκάσμου, το οποίο συνδέεται σε μεταλλική αλυσίδα. Για να γίνει εκτροπή των ηλεκτροστατικών φορτίων, η μεταλλική αλυσίδα πρέπει να έρθει σε επαφή με αγώγιμη βάση.

Μην εκτελείτε εργασίες σε μη αγώγιμη βάση (π.χ. από πλαστικό ή άσφαλτο).





ΠΡΟΣΟΧΗ

Μην εκτελείτε εργασίες εάν το σύστημα γείωσης λείπει ή είναι ελαττωματικό.

GR



17 ΤΕΧΝΙΚΑ ΣΤΟΙΧΕΙΑ

Κυβισμός	cm ³	61,3	
Κινητήρας		Δίχρονος ΕΜΑΚ	
Ισχύς	kW	3,3	
Μέγ. αρ. στροφών κινητήρα	min ⁻¹	8100 ± 200	
Ελάχιστος αρ. στροφών	min ⁻¹	2100 ± 100	
Χωρητικότητα ρεζερβουάρ καυσίμου	 cm ³	2150 (2,15 ℓ)	
Εύκολη εκκίνηση		Ναι	
Αυτόματη μίξα (lift-starter)		Ναι	
Primer καρμπρατέρ		Ναι	
Χωρητικότητα κύριου δοχείου	cm ³	16000 (16 ℓ)	
Βάρος εν κενώ (βάρος χωρίς φορτίο)	kg	14 (30)	
Διαστάσεις	mm	320 x 430 x 760	
Παροχή σκόνης	kg/min	2 (σκόνη)	11 (κόκκοι)
Παροχή αέρα ανεμιστήρα	m ³ /min	20	
Παροχή υγρών	ℓ/min	0,15 ÷ 0,87	0,51 ÷ 5,02
Μέγιστη ταχύτητα αέρα	m/s	90	

Παροχή υγρών

	ULV	ℓ/min.
1		0,15
2		0,28
3		0,35
4		0,55

Παροχή υγρών

	ULV	ℓ/min.
	5	0,79
	6	0,87
		ℓ/min.
	1	0,51
	2	1,74
	3	2,73
	4	3,55
	5	4,32
	6	4,39
	7	4,79
	8	5,02

1. Η παροχή με φίλτρο ULV δεν επηρεάζεται από τη θέση της βαλβίδας δοσομετρητή (Α, Εικ. 57) (από 1 έως 8).
2. Η παροχή με φίλτρο ULV δεν επηρεάζεται από τη θέση του διαχύτη (Β, Εικ. 57) (τέρμα ανοικτός ή τέρμα κλειστός).
3. Η ενισχυτική αντλία (booster) (C, Εικ. 57) διασφαλίζει σταθερή παροχή ακόμη και με τον αυλό σε κλίση προς τα πάνω ή προς τα κάτω.

Ηχητική πίεση ⁽¹⁾	dB (A)	L _{PA} av EN 22868	102,0
Αβεβαιότητα	dB (A)		2,0
Μετρηθείσα στάθμη ηχητικής ισχύος	dB (A)	EN 22868 ISO 3744	112,0
Αβεβαιότητα	dB (A)		2,0
Εγγυημένη στάθμη ηχητικής ισχύος	dB (A)	EN 22868 ISO 3744	114,0
Επίπεδο κραδασμών ⁽¹⁾	m/s ²	EN 22867	< 2,5
Αβεβαιότητα	m/s ²	EN 12096	-

⁽¹⁾ Μέσες σταθμισμένες τιμές (1/7 στην ελάχιστη ταχύτητα, 6/7 στη μέγιστη ταχύτητα του κινητήρα)

18 ΔΗΛΩΣΗ ΣΥΜΜΟΡΦΩΣΗΣ

Η κάτωθι υπογεγραμμένη εταιρεία,

**EMAK spa via Fermi, 4 - 42011 Bagnolo in Piano (RE)
ITALY**

δηλώνει υπεύθυνα ότι το μηχάνημα:

1. Τύπος:

ΝΕΦΕΛΟΨΕΚΑΣΤΗΡΑΣ

2. Μάρκα: / Τύπος:

OLEO-MAC AM 163

3. Αρ. σειράς:

EFCO AT 2063

556 XXX 0001 - 556 XXX 9999

συμμορφώνεται με τις απαιτήσεις της
Οδηγίας

2006/42/EK - 2014/30/EE - (EE) 2016/1628

συμμορφώνεται με τις διατάξεις των
παρακάτω εναρμονισμένων προτύπων:

**EN ISO 28139:2009 - EN 55012:2007+A1:2009 -
EN ISO 14982:2009**

Συντάχθηκε στο:

Bagnolo in piano (RE) Italy - via Fermi, 4

Ημερομηνία:

01/10/2022

Η τεχνική τεκμηρίωση διατίθεται στην:

Εταιρική έδρα. - Τεχνική διεύθυνση

  **Emak**[®]
s.p.a.

Luigi Bartoli - C.E.O.

GR

19 ΠΙΝΑΚΑΣ ΣΥΝΤΗΡΗΣΗΣ

<p>Λάβετε υπόψη ότι τα παρακάτω διαστήματα συντήρησης ισχύουν αποκλειστικά και μόνο για κανονικές συνθήκες λειτουργίας του μηχανήματος. Εάν οι συνθήκες χρήσης του μηχανήματος είναι πιο απαιτητικές, τα διαστήματα συντήρησης πρέπει να είναι πιο σύντομα.</p>		Πριν από κάθε χρήση	Μετά από κάθε διακοπή για ανεφοδιασμό	Μετά το τέλος της καθημερινής εργασίας	Κάθε εβδομάδα	Κάθε μήνα	Σε περίπτωση βλάβης ή ζημιάς	Όπως απαιτείται
Ολόκληρο το μηχάνημα	Επιθεώρηση: διαρροές, ρωγμές και φθορά	X	X					
	Καθαρισμός			X				
Έλεγχοι: διακόπτη, μίζα, λεβιέ γκαζιού και λεβιέ κλειδώματος γκαζιού	Έλεγχος λειτουργίας	X	X					
Ρεζερβουάρ	Επιθεώρηση: διαρροές, σχισμές και φθορά	X	X					
Φίλτρο καυσίμου και φίλτρο υγρών (σελ. 221,222)	Έλεγχος και καθαρισμός					X		
	Αντικατάσταση στοιχείου φίλτρου						X	X ⁽¹⁾
Όλες οι βίδες και τα παξιμάδια με εύκολη πρόσβαση (εκτός από τις βίδες του καρμπυρατέρ)	Επιθεώρηση	X						
	Εκ νέου σύσφιξη				X			
Φίλτρο αέρα	Καθαρισμός	X						X
	Αντικατάσταση						X	X ⁽¹⁾
Κορδόνι εκκίνησης - Σύστημα ζωνών	Επιθεώρηση: ζημιά και φθορά				X			
	Αντικατάσταση						X	
Καρμπυρατέρ	Έλεγχος ρελαντί	X	X					
Μπουζί	Έλεγχος απόστασης ηλεκτροδίων					X		
	Αντικατάσταση						X	X ⁽¹⁾
Αντικραδασμικό σύστημα	Επιθεώρηση: ζημιά και φθορά				X			
	Αντικατάσταση από εξουσιοδοτημένο συνεργείο						X	
Τσιμούχες	Έλεγχος και αντικατάσταση εάν απαιτείται					X		

<p>Λάβετε υπόψη ότι τα παρακάτω διαστήματα συντήρησης ισχύουν αποκλειστικά και μόνο για κανονικές συνθήκες λειτουργίας του μηχανήματος. Εάν οι συνθήκες χρήσης του μηχανήματος είναι πιο απαιτητικές, τα διαστήματα συντήρησης πρέπει να είναι πιο σύντομα.</p>		Πριν από κάθε χρήση	Μετά από κάθε διακοπή για ανεφοδιασμό	Μετά το τέλος της καθημερινής εργασίας	Κάθε εβδομάδα	Κάθε μήνα	Σε περίπτωση βλάβης ή ζημιάς	Όπως απαιτείται
Δοχείο υγρών	Επιθεώρηση					X		
	Καθαρισμός	X						

(1) Κάθε 6 μήνες

20 ΑΝΤΙΜΕΤΩΠΙΣΗ ΠΡΟΒΛΗΜΑΤΩΝ



ΠΡΟΣΟΧΗ

Σβήνετε πάντα το μηχάνημα και αποσυνδέετε το μπουζί πριν από την εκτέλεση όλων των συνιστώμενων διορθωτικών ελέγχων που αναφέρονται στον παρακάτω πίνακα, εκτός εάν το μηχάνημα πρέπει να λειτουργεί.

Εάν διερευνηθούν όλες οι πιθανές αιτίες και το πρόβλημα παραμένει, επικοινωνήστε με ένα εξουσιοδοτημένο κέντρο τεχνικής υποστήριξης. Εάν εμφανιστεί κάποιο πρόβλημα που δεν αναφέρεται στον πίνακα αυτό, επικοινωνήστε με ένα εξουσιοδοτημένο κέντρο τεχνικής υποστήριξης.

ΠΡΟΒΛΗΜΑ	ΠΙΘΑΝΕΣ ΑΙΤΙΕΣ	ΛΥΣΗ
Ο κινητήρας δεν παίρνει μπροστά ή σβήνει λίγα μόλις δευτερόλεπτα μετά την εκκίνηση.	Δεν υπάρχει σπινθήρας.	Ελέγξτε τον σπινθήρα του μπουζί. Εάν δεν υπάρχει σπινθήρας, επαναλάβετε τον έλεγχο με ένα καινούριο μπουζί.
	Μπουκωμένος κινητήρας.	Ακολουθήστε τη διαδικασία που περιγράφεται στο κεφάλαιο 9.2.1 <i>Μπουκωμένος κινητήρας</i> . Εάν ο κινητήρας δεν παίρνει και πάλι μπροστά, επαναλάβετε τη διαδικασία με ένα καινούριο μπουζί.
Ο κινητήρας παίρνει μπροστά, αλλά δεν επιταχύνει σωστά ή δεν λειτουργεί σωστά σε υψηλή ταχύτητα.	Πρέπει να ρυθμιστεί το καρμπιρατέρ.	Επικοινωνήστε με το εξουσιοδοτημένο κέντρο τεχνικής υποστήριξης για τη ρύθμιση του μπουζί.

ΠΡΟΒΛΗΜΑ	ΠΙΘΑΝΕΣ ΑΙΤΙΕΣ	ΛΥΣΗ
Ο κινητήρας δεν μπορεί να φτάσει στη μέγιστη ταχύτητα ή/και εκπέμπει υπερβολικό καπνό.	Ελέγξτε το μείγμα λαδιού / βενζίνης.	Χρησιμοποιείτε φρέσκα βενζίνη και κατάλληλο λάδι για δίχρονους κινητήρες.
	Ακαθαρσίες στο φίλτρο αέρα.	Καθαρίστε: ανατρέξτε στις οδηγίες στο κεφάλαιο 13.2 <i>ΦΙΛΤΡΟ ΑΕΡΑ</i> .
	Πρέπει να ρυθμιστεί το καρμπρατέρ.	Επικοινωνήστε με το εξουσιοδοτημένο κέντρο τεχνικής υποστήριξης για τη ρύθμιση του μπουζί.
Ο κινητήρας παίρνει μπροστά, γυρίζει και επιταχύνει, αλλά δεν μπορεί να παραμείνει στο ρελαντί.	Πρέπει να ρυθμιστεί το καρμπρατέρ.	Ρυθμίστε τη βίδα του ρελαντί (Τ, Εικ. 38) δεξιόστροφα για αύξηση της ταχύτητας, βλ. κεφάλαιο 13.12 <i>ΚΑΡΜΠΡΑΤΕΡ</i> .
Ο κινητήρας παίρνει μπροστά και γυρίζει, αλλά παρέχει χαμηλή ροή αέρα.	Η γρίλια του ανεμιστήρα είναι φραγμένη.	Καθαρίστε τη γρίλια του ανεμιστήρα.
	Ο ανεμιστήρας έχει υποστεί ζημιά.	Επικοινωνήστε με το εξουσιοδοτημένο κέντρο τεχνικής υποστήριξης.
Ο κινητήρας παίρνει μπροστά και γυρίζει, αλλά η ροή υγρών είναι χαμηλή.	Φραγμένο φίλτρο υγρών ή σωλήνας.	Καθαρίστε ή αντικαταστήστε.

21 ΠΙΣΤΟΠΟΙΗΤΙΚΟ ΕΓΓΥΗΣΗΣ

Το μηχάνημα έχει σχεδιαστεί και κατασκευαστεί σύμφωνα με τις πιο προηγμένες τεχνικές παραγωγής. Η κατασκευάστρια εταιρεία παρέχει εγγύηση για τα προϊόντα της για μια περίοδο 24 μηνών από την ημερομηνία αγοράς, για ιδιωτική και ερασιτεχνική χρήση. Η εγγύηση ισχύει για 12 μήνες στην περίπτωση επαγγελματικής χρήσης.

Γενικοί όροι εγγύησης

1. Η εγγύηση ισχύει από την ημερομηνία αγοράς. Η κατασκευάστρια εταιρεία αντικαθιστά δωρεάν μέσω του δικτύου πωλήσεων και τεχνικής υποστήριξης τα ελαττωματικά εξαρτήματα λόγω αστοχίας υλικού, επεξεργασίας ή παραγωγής. Η εγγύηση δεν καταργεί τα νόμιμα δικαιώματα του αγοραστή που προβλέπει ο Αστικός Κώδικας για τις συνέπειες από ελαττώματα ή προβλήματα του διατιθέμενου προϊόντος.
2. Το τεχνικό προσωπικό παρεμβαίνει το ταχύτερο δυνατό εντός των χρονικών ορίων που καθορίζονται από τις ανάγκες οργάνωσης.
3. **Για την παροχή υποστήριξης στο πλαίσιο της εγγύησης, πρέπει να επιδείξετε στο εξουσιοδοτημένο προσωπικό το πιστοποιητικό εγγύησης, το οποίο παρέχεται παρακάτω, σφραγισμένο από τον προμηθευτή και συμπληρωμένο πλήρως, καθώς και το τιμολόγιο αγοράς ή τη νόμιμη απόδειξη με την ημερομηνία αγοράς.**
4. Η εγγύηση δεν ισχύει σε περίπτωση:
 - Εμφανούς έλλειψης συντήρησης.
 - Εσφαλμένης χρήσης ή τροποποίησης του προϊόντος.
 - Χρήσης ακατάλληλων λιπαντικών ή καυσίμων.
 - Χρήσης μη γνήσιων ανταλλακτικών ή εξαρτημάτων.
 - Επεμβάσεων από μη εξουσιοδοτημένο προσωπικό.
5. Η κατασκευάστρια εταιρεία δεν παρέχει εγγύηση για τα αναλώσιμα υλικά και τα εξαρτήματα που υπόκεινται σε φυσιολογική φθορά κατά τη λειτουργία.
6. Η εγγύηση δεν καλύπτει εργασίες αναβάθμισης ή βελτίωσης του προϊόντος.
7. Η εγγύηση δεν καλύπτει εργασίες ρύθμισης και συντήρησης που μπορεί να είναι απαραίτητες κατά την περίοδο ισχύος της εγγύησης.
8. Πιθανές βλάβες που προκαλούνται κατά τη μεταφορά πρέπει να επισημαίνονται αμέσως στο μεταφορέα, διαφορετικά η εγγύηση δεν ισχύει.
9. Για τους κινητήρες άλλων εταιρειών (Briggs & Stratton, Tecumseh, Kawasaki, Honda κλπ.) που χρησιμοποιούνται στα μηχανήματά μας, ισχύει η εγγύηση του κατασκευαστή του κινητήρα.
10. Η εγγύηση δεν καλύπτει ενδεχόμενες άμεσες ή έμμεσες βλάβες ή ατυχήματα που οφείλονται σε βλάβες του μηχανήματος ή σε αναγκαστική διακοπή της χρήσης του για μεγάλο χρονικό διάστημα.

GR

ΜΟΝΤΕΛΟ

ΑΡΙΘ. ΣΕΙΡΑΣ

ΑΓΟΡΑΣΤΗΣ

ΗΜΕΡΟΜΗΝΙΑ

ΑΝΤΙΠΡΟΣΩΠΟΣ

Μην αποστείλετε το απόκομμα! Επισυνάψτε το μόνο σε ενδεχόμενη αίτηση τεχνικής εγγύησης.

1 GİRİŞ.....	236
1.1 KILAVUZ NASIL OKUNMALI	236
2 SEMBOLLER VE İKAZ İŞARETLERİ (ŞEK. 1)	237
3 ATOMİZÖRÜN BİLEŞENLERİ (ŞEK. 2)	237
4 GÜVENLİK KURALLARI	237
5 KİŞİSEL KORUNMA ARAÇLARI	239
6 MONTAJ	239
6.1 BORULARIN/TUTAMAĞIN MONTAJI	240
6.2 TUTAMAK	240
7 ULV KİTİ (ŞEK. 12)	240
8 GÜVENLİK VE ÇEVRE KONTROL CİHAZLARI	240
8.1 GÜVENLİK AYGITLARI.....	240
8.1.1 STOP DÜĞMESİ	241
8.1.2 HIZ MANDALI KOLU	241
8.1.3 SIVI KAPATMA VALFİ	241
8.1.4 EGZOZ	241
8.2 ÇEVRE KONTROL CİHAZLARI	241
8.2.1 SIVI ÖLÇEĞİ	241
8.2.2 ULV FİLTRESİ	241
8.2.3 HIZ SINIRLAYICI	241
9 ÇALIŞTIRMA.....	242
9.1 YAKIT	242
9.2 İKMAL	244
9.2.1 YAKIT TAŞIRMİŞ MOTOR	244
9.3 MOTORUN ÇALIŞTIRILMASI	244
9.4 MOTOR RODAJI	245
10 MOTORU DURDURMA.....	245
11 KULLANIM	245
11.1 GÜVENLİK KONTROLLERİ	245
11.2 KULLANMA KURALLARI	246
11.3 ÇALIŞMA ALANI İÇİN ÖNLEMLER	246
11.4 YASAK OLAN KULLANIMLAR	246
11.5 DİKKATLİ ÇALIŞTIRMA.....	247
11.6 TOZ AZALTMA.....	247
11.7 KİMYASAL ÜRÜN KULLANIMI	248
11.8 FİTOFARMASİLERLE (BİTKİ KORUMA ÜRÜNLERİYLE) İŞLEM	248
11.9 KİMYASAL ÜRÜN KULLANIMINDA UYULACAK KURALLAR	249
11.10 KİMYASALLARIN SAKLANMASI	250
11.11 KİMYASALLARIN BERTARAF EDİLMESİ	250
11.12 YANGINA KARŞI ALINACAK ÖNLEMLER.....	250
11.13 METEOROLOJİK KOŞULLAR.....	250
11.14 KULLANIM.....	250
11.14.1 PÜSKÜRTME GENİŞLİĞİ AYARI (ŞEK. 24, ŞEK. 25)	252
11.14.2 NEBÜLİZASYON AYARI (ŞEK. 26, ŞEK. 27, ŞEK. 28).....	252
12 NAKLİYE.....	252
13 BAKIM	252
13.1 GAZLI EMİSYONLARIN UYGUNLUĞU	253
13.2 HAVA FİLTRESİ.....	254

13.3 YAKIT FİLTRESİ.....	254
13.4 SIVI FİLTRESİ.....	254
13.5 ULV FİLTRESİ.....	254
13.6 MOTOR.....	254
13.7 BUJİ.....	254
13.8 KORUMA IZGARASI.....	254
13.9 EGZOZ (ŞEK. 37).....	254
13.10 BAŞLATMA GRUBU.....	255
13.11 CANTALAR.....	255
13.12 KARBÜRATÖR.....	255
13.13 OLAĞANDIŞI BAKIM.....	255
14 MUHAFAZA.....	256
15 ÇEVRENİN KORUNMASI.....	257
16 TOZ ÜRÜNLERİN DAĞITIMI İÇİN MAKİNEİNİN HAZIRLANMASI.....	257
16.1 HAZIRLIK.....	257
16.2 KİT MONTAJI.....	258
16.2.1 TOPRAKLAMA SİSTEMİ.....	258
17 TEKNİK VERİLER.....	259
18 UYGUNLUK BEYANI.....	261
19 BAKIM TABLOSU.....	262
20 ARIZA TEŞHİS.....	263
21 GARANTİ ŞARTLARI.....	265

1 GİRİŞ

Bir Emak ürünü seçtiğiniz için teşekkür ederiz.

Yetkili bayi ve servis ağıımız, her hangi bir ihtiyacınız için her zaman hizmetinizdedir.



DİKKAT

Makineyi doğru şekilde kullanmak ve kazaları önlemek için, bu kılavuzu azami dikkat göstererek okumadan çalışmaya başlamayın.



DİKKAT

Bu kılavuz, kullanım ömrü süresince makinenin yanında bulundurulmalıdır.



DİKKAT

İŞİTME KAYBI RİSKİ. Normal artlarda bu motorun kullanımı sırasında kullanıcı günlük 85 dB (A) değerine denk veya daha yüksek bir gürültüye maruz kalabilir.

Kılavuzda, gerekli kontrollerin ve ilgili bakım işlemleri talimatlarının yanı sıra çeşitli parçaların işletimiyle ilgili açıklamalar da verilmektedir.

NOT

Bu kılavuzda yer alan açıklamalar ve çizimler tamamen bağlayıcı ve zorlayıcı özellik taşımamaktadırlar. Üretici, her seferinde bu kılavuzu güncelleme yükümlülüğü olmaksızın üründe değişiklikler yapma hakkını saklı tutar.

Sayılar örnek amaçlıdır. Gerçek bileşenler gösterilenlerden farklı olabilir. Tereddüdünüz olması halinde, bir Yetkili Servise başvurunuz.

1.1 KILAVUZ NASIL OKUNMALI

Kılavuz, bölümlere ve paragraflara ayrılmıştır. Her paragraf, ait olduğu bölümün alt maddesidir. Başlıklara veya paragraflara yapılan atıflar, böl. veya par. kısaltmaları ve ilgili sayılar ile belirtilmiştir. Örnek: "böl. 2" veya "par. 2.1".

İşletim talimatlarının yanı sıra bu kılavuz, özellikle dikkat etmenizi gerektiren paragraflar da içermektedir. Bu tür paragraflar, aşağıda tanımlanan sembollerle işaretlenmiştir:



DİKKAT

Kaza veya kişisel yaralanma, ölüm ya da ciddi hasar tehlikesi arz eden durumlarda.



İKAZ

Makinenin veya bileşenlerinin zarar görmesi riskinin söz konusu olduğu durumlarda.

NOT

Önceki güvenlik mesajlarının talimatlarına ilave bilgiler verir.

Bu kullanma talimatındaki şekiller, 1, 2, 3 vb. olarak numaralandırılmıştır. Şekillerde gösterilen bileşenler, uygun şekilde harfler veya sayılarla işaretlenmiştir. Şekil 2'deki bileşen C'ye yapılan atıf/gönderme, şu şekilde gösterilir: "Bkz. C, Şek. 2" veya basitçe "(C, Şek. 2)". Şekil 1'deki bileşen 2'ye yapılan atıf/gönderme, şu şekilde gösterilir: "Bkz. 2, Şek. 1" veya basitçe "(2, Şek. 1)".

2 SEMBOLLER VE İKAZ İŞARETLERİ (ŞEK. 1)

1. Karışım ve sıvı tanklarında toksik maddelerin kullanımından kaynaklanan tehlike
2. Kullanım ve bakım kılavuzunu okuyun
3. Koruyucu tulum giyme zorunluluğu
4. Kulaklık ve koruyucu gözlük takma zorunluluğu
5. Solunum maskesi takma zorunluluğu
6. Güvenlik ayakkabısı giyme zorunluluğu
7. Eldiven giyme zorunluluğu
8. Sıvı artıklarını çevreye boşaltmayın
9. İçmeyin
10. Fan çalışırken koruma cihazını çıkarmayın
11. Makineden malzeme atılırken, güvenli bir mesafede durun
12. Sıvısız kullanmayın
13. Bu sembol Uyarı ve İkazı ifade eder
14. Zehirli madde
15. Seri numarası
16. CE uygunluk işareti
17. Makine tipi: **ATOMİZÖR**
18. Üretim yılı

3 ATOMİZÖRÜN BİLEŞENLERİ (ŞEK. 2)

1. Teleskopik püskürtme borusu
2. Sıvı kapatma valfi
3. Sıvı borusu
4. Difüzör
5. Hız kolu
6. Hız mandalı kolu
7. STOP Düğmesi
8. Çalıştırma kulpu
9. Hız sınırlayıcı
10. Sıvı ölçeği
11. Primer ampülü
12. Lift-starter kolu
13. Yakıt deposu
14. Sıvı deposu
15. Egzoz
16. Hava filtresi kapağı
17. Yakıt deposu kapağı
18. Buji
19. Askı
20. Semboller ve ikaz işaretleri etiketi

4 GÜVENLİK KURALLARI



DİKKAT

Atomizör, doğru kullanıldığında hızlı çalışan, rahat ve etkin bir araçtır; eğer doğru bir şekilde kullanılmazsa veya gerekli önlemler alınmazsa tehlikeli bir alete dönüşebilir. İşinizin daima zevkli ve güvenli olması için, burada aşağıda yer alan güvenlik kurallarına ve kılavuzda yer alan talimatlara uymaya özen gösteriniz.

⚠ DİKKAT

Ünitenizin açılması çok düşük yoğunlukta bir manyetik alan üretir. Bu alan bazı pacemaker'ları (kalp pili) etkileyebilir. Ciddi veya ölümcül yaralanma riskini azaltmak için, pacemaker kullanan kişiler bu makineyi kullanmadan önce doktorlarına ve pacemaker üreticisine danışmalıdır.

⚠ DİKKAT

Ulusal düzenlemeler makinenin kullanımına yönelik kısıtlamalar getirebilir.

1. Kullanım şekli hakkında özel olarak bilgilendirilmeden atomizörü kullanmayın. İlk kez kullanıyor olması halinde operatör sahada kullanmadan önce deneme yapmalıdır.
2. Atomizör yalnızca fiziksel sağlığı yerinde ve kullanım kurallarını bilen yetişkin kişiler tarafından kullanılmalıdır.

⚠ DİKKAT

Fiziksel bir yorgunluk, alkol veya ilaç etkisinde olma gibi durumlarda atomizörü kullanmayın.

3. 4. Fular, bilezik veya döner bölüme takılabilecek diğer eşyalar takmayın. Özellikle eldiven, koruyucu gözlük ve kask gibi kişisel korunma araçları kullanınız (bkz. bölüm 5 *KİŞİSEL KORUNMA ARAÇLARI*).
5. Atomizörün çalıştırılması ve kullanımı sırasında diğer kişi ve hayvanların hareket yönünde durmalarına izin vermeyin.
6. Daima sabit ve güvenli bir konumda çalışınız
7. Ellerinizi döner bölüme yaklaştırmayınız veya motor çalışır durumdayken bakım yapmayın.
8. Güvenlikle ilgili olan veya olmayan tüm parçalarının çalışır durumda olduğundan emin olmak için atomizörü günlük kontrolden geçirin.
9. Hasarlı, hatalı tamir edilmiş, yanlış monte edilmiş veya keyfi olarak modifiye edilmiş bir atomizörle çalışmayın. Güvenlik cihazlarını çıkarmayın, bunlara zarar vermeyin veya etkinliklerini bozmayın.

⚠ DİKKAT

Atomizörü yalnızca iyi havalandırılmış yerlerde kullanın. Patlayıcı bir ortamda, kapalı ortamlarda veya patlayıcı maddelere yakın yerlerde kullanmayın.

10. 11. Üretici tarafından temin edilmemiş bir döner bölümün güç kullanarak atomizöre uygulanması yasaktır.
12. Servis dışı kalması gerektiğinde atomizörü açıkta bırakmayın, Satıcıya veya bir atık toplama merkezine teslim edin.
13. Atomizörü yalnızca uzman kişilere ve makinenin işleyişini ve kullanımını iyi bilen kişilere verin ve kullandırın. Aynı zamanda, kullanmaya başlamadan önce okumak üzere kullanım talimatlarını içeren kılavuzu da temin edin.
14. Bu Kılavuzu itinayla saklayın ve makinenin her kullanımı öncesinde bu Kılavuza başvurun.
15. Tehlike ve güvenlik işaretlerini içeren etiketleri daima iyi koşullarda tutun. Hasar görmeleri veya yıpranmaları halinde bunlar zaman kaybetmeden değiştirilmelidir (bkz. 2 *SEMBOLLER VE İKAZ İŞARETLERİ* (Şek. 1) bölümü).

16. Döner kısım (çark) olmadan makinenin asla çalıştırılmaması tavsiye edilir. Bu durum, motor parçalarında ciddi hasara ve garantinin derhal geçersiz kalmasına neden olabilir.
17. Atomizörü elektrikli ekipmanların ve elektrik hatlarının yakınında kullanmayın.
18. Döner bölüme zarar vermeyin veya zorlamayın; hasar görmüş bir döner bölüme çalışmayın.
19. Atomizörü yanıcı ve/veya aşındırıcı maddelerle kullanmayın.
20. Döner bölümü başka motorların veya elektrik bağlantılarının üzerine monte etmeyin.
21. Döner bölümün hava girişini bloke etmeyin veya tamamen kapatmayın.
22. Makineyi kılavuzda belirtilenlerden farklı amaçlar için kullanmayın (bkz. bölüm 11.4 **YASAK OLAN KULLANIMLAR**).
23. Makineyi motoru çalışır halde bırakmayın.
24. Üçüncü şahısların veya sahip oldukları malların maruz kaldığı kazalardan veya risklerden makine sahibinin veya operatörün sorumlu tutulduğunu unutmayın.

5 KİŞİSEL KORUNMA ARAÇLARI



DİKKAT

Fitosaniter ürünlerin kullanıldığı tüm durumların (taşıma, muhafaza, karıştırma, ekipman bakımı) yanı sıra, atomizör ile çalışırken de her zaman kişisel korunma araçları kullanın. Operatörün fitosaniter ürünlere maruz kalmaması için kişisel korunma araçlarının kullanılması gerekmektedir. Uygun koruyucu giysiler seçimi hakkında bilgi almak için satıcınız ile temasa geçin.

Koruyucu giysi size uygun olmalı ve hareketinizi engellememelidir. Uygun koruyucu kıyafet giyin. **Komple vücudu örten bir önlük idealdir.** Çalılara takılabilecek gevşek giysiler, eşarplar, kravatlar veya takılar kullanmayınız. Saçlarınızı toplayın ve korumaya alın (örneğin, bir eşarp, başlık, bir kask vs. ile)

Takviyeli, kaymayan ve burnu çelik takviyeli olan güvenlik ayakkabıları giyin.



DİKKAT

Koruyucu gözlükler veya yüz koruyucu süzgeçler takın. Sıvıları veya tozları yaymadan önce gerekli onaya sahip bir solunum cihazı takın.

Gürültü önleyici aparat takınız; örneğin kep veya susturucu aparatlar gibi. Sesli tehlike sinyallerinin (bağırma, alarmlar, vs.) işitilmesi kısıtlanacağından, işitme koruyucularının kullanımı daha fazla dikkat ve tedbir gerektirir.

Titreşimleri maksimum seviyede emen ve kimyasal maddelerin temasından koruyan eldivenler kullanın.

6 MONTAJ

Makine, sıvı ürünlerin kullanımı için hazırlanmış halde tedarik edilmektedir. Tozlar için bir dönüşürme kiti mevcuttur.

Makine, Şek. 3, Şek. 4 şekillerindeki gibi görünür.

6.1 BORULARIN/TUTAMAĞIN MONTAJI

1. Tutamağı (P, Şek. 3, Şek. 6) borunun (D) üzerine yerleştirin.
2. Esnek hortumu (A, Şek. 3) boru kelepçesini (C1) kullanarak fan çıkış borusuna (B) bağlayın. Boru kelepçesini (C2) kullanarak esnek hortumu (A, Şek. 3) teleskopik boruya (D) bağlayın. Boru kelepçesinin (C1, Şek. 7) vidasını sıkmadan önce, gaz telinin borusunu (H) ve sıvı borusunu (T) uygun muhafazaya yerleştirin.
3. Borunun (D) içindeki uzatma borusunu (Şek. 5) çıkarmak için, halka somunu (M) "açık asma kilit" yönünde çevirin. İstenen konuma ulaşıldığında, iki boruyu kilitlemek için halka somunu (M) "kapalı asma kilit" konumuna çevirin.
4. Adaptörü (L) kullanarak difüzörü (E, Şek. 4, Şek. 8) borunun (D) üzerine yerleştirin. Ardından topuzu (V) saat yönünde çevirerek sıkın.
5. Su borusunu (X, Şek. 9) iki kelepçeyle (U) borunun (D) ve difüzörün (E) pimlerine sabitleyerek bağlayın.

TR

6.2 TUTAMAK

Tutamak, operatörün ihtiyaçlarına göre, topuzu (N, Şek. 10) çevirerek ve tutamağı boru üzerinde ileri veya geri hareket ettirerek ayarlanabilir. Doğru pozisyonu bulduktan sonra topuzu (N) sıkın. Operatör açısından atomizörün kullanımını kolaylaştırmak için, çalışma sırasında tutamak da sağa veya sola (Şek. 11) döndürülebilir.

7 ULV KİTİ (ŞEK. 12)



İKAZ

365200203A Kod numaralı ULV kiti, az miktarda ürün kullanımını gerektiren muamelelerde veya yaprağın az ıslatılması gerektiğinde kullanılmalıdır. Yani ULV kiti akış performansını yükseltmek için kullanılmaz, jet hacmini düşürmek için kullanılır.

Standart difüzörü sökün ve yenisini (A) kelepçe (C) yardımıyla atomizörün püskürtme borusuna (D) sabitlenmesi gereken adaptörü (B) kullanarak monte edin.

Daha yüksek bir püskürtme elde etmek için, ULV diskini (E) ve sıvı filtresini (F) monte etmek gerekir. İkincisi (sıvı filtresi) mevcut PVC borunun yerine monte edilmelidir.



İKAZ

Sıvı filtresini (F) monte ederken, tutamağın doğru konumunu belirledikten sonra iki PVC boruyu keserek uyarlayın.

8 GÜVENLİK VE ÇEVRE KONTROL CİHAZLARI

8.1 GÜVENLİK AYGITLARI

Makine aşağıdaki güvenlik cihazlarıyla donatılmıştır:

8.1.1 Stop düğmesi

Düğmeye (7, Şek. 2) basılırsa motoru durdurur.

8.1.2 Hız mandalı kolu

Kol (6, Şek. 2), gaz kolunun (5, Şek. 2) istem dışı çalıştırılmasını engeller.

8.1.3 Sıvı kapatma valfi

Sıvı dağıtımı kapatma valfi (2, Şek. 2) istenmeyen sıvı dökülmelerini önler.

8.1.4 Egzoz

Susturucu minimum gürültü seviyesini sağlar ve egzoz dumanlarını operatörden uzaklaştırır. Sıcak ve kuru iklime sahip bölgelerde büyük bir yangın riski olabilir. Yerel yönetmeliklere ve bakım talimatlarına uyun.



DİKKAT

Susturucu, kullanım sırasında ve sonrasında ve motor rölantideyken önemli ölçüde ısınır. Özellikle makineyi yanıcı maddelerin yakınında çalıştırırken yangın riski vardır.



DİKKAT

Susturucu olmadan veya susturucu arızalı iken makineyi kullanmayın. Arızalı bir susturucu gürültü seviyesini ve yangın riskini artırabilir.

8.2 ÇEVRE KONTROL CİHAZLARI

Makine aşağıdaki çevre kontrol cihazlarıyla donatılmıştır:

8.2.1 Sıvı ölçęi

Dağıtıcı (10, Şek. 2), sıvıların dozunu doğru şekilde ayarlamanıza olanak tanır.

8.2.2 ULV Filtresi

ULV filtresi (F, Şek. 27), sıvıların dozunu doğru şekilde ayarlamanıza olanak tanır.

8.2.3 Hız sınırlayıcı

Sınırlayıcı (9, Şek. 2), sıvıların dozunu doğru şekilde ayarlamanıza olanak tanır.

9 ÇALIŞTIRMA

9.1 YAKIT



DİKKAT

Benzin son derece yanıcı bir yakıttır. Benzin veya yakıt karışımlarıyla çalışırken çok dikkatli olun. Yakıtın veya makinenin yakınında sigara içmeyin veya ateş ya da alevle yaklaşmayın.

- Yangın ve yanık riskini azaltmak için yakıtı dikkatli kullanın. Son derecede yanıcıdır.
- Yakıtı çalkalayın ve yakıt için onaylanmış bir kaba koyun.
- Yakıtı kıvılcım veya ateşin olmadığı açık hava ortamında karıştırın.
- Temiz bir zemine koyun, motoru durdurun ve yakıtı doldurmadan önce soğumasını bekleyin.
- Basıncı boşaltmak ve yakıtın dökülmesini önlemek için yakıt kapağını yavaşça gevşetin.
- Yakıt doldurduktan sonra yakıt kapağını iyice sıkın. Titreşimler kapağın gevşemesine ve yakıtın dökülmesine neden olabilir.
- Depodan dökülen yakıtı silin. Motoru çalıştırmadan önce makineyi yakıt ikmal sahasından 3 metre uzağa taşıyın.
- Dökülen yakıtı hiçbir koşulda asla yakmaya çalışmayın.
- Yakıtın karıştırılması veya makinenin çalıştırılması esnasında sigara içmeyiniz.
- Yakıtı, serin, kuru ve iyi havalandırılan bir yerde muhafaza edin.
- Yakıtı kuru yaprak, saman, kağıt vs. olan yerlerde muhafaza etmeyin.
- Üniteyi ve yakıtı, yakıt buharlarının kıvılcım veya açık alevler, ısıtma için kullanılan su ısıtıcıları, elektrik motorları veya şalterleri, fırınlar vb. ile temas etmeyecekleri yerlerde saklayın.
- Motor çalışır haldeyken deponun tapasını çıkarmayın.
- Yakıtı temizlik işleri için kullanmayın.
- Kendi giysilerinize yakıt dökmemeye dikkat edin.



Bu makine 2 devirli bir motor ile çalıştırılır ve 2 devirli motorlar için benzin ve yağ ön-karışımı gerektirir. Benzin ve iki devirli motorlar için olan kurşunsuz yağ benzin için uygun olan temiz bir kaptaki karıştırın.

Önerilen yakıt: Bu motor otomobilde kullanım için 89 oktanlık $([R + M] / 2)$ ya da yüksek oktan numaralı kurşunsuz benzin ile çalıştırılmak için onaylıdır.

2 Devirli motorlar için olan yağ ve benzini ambalajın üzerindeki talimatlara uygun şekilde karıştırın.

Hava soğutmalı tüm 2 devirli motorlar için özel olarak formüle edilmiş olan **%2'lik (1:50)** Oleo-Mac yağını kullanmanızı önermekteyiz.

Tabloda verilen yağ/yakıt karışımının doğru oranları (Şek. A), eğer Oleo-Mac / Efcu **PROSINT 2** ve **EUROSINT 2** veya yüksek kaliteli eşdeğerde bir motor yağı (**JASO FD özellikleri veya ISO L-EGD**) kullanılıyor ise uygundur.

BENZİN 	YAĞ 	
	%2 - 50:1	
ℓ	ℓ	(cm ³)
1	0,02	(20)
5	0,10	(100)
10	0,20	(200)
15	0,30	(300)
20	0,40	(400)
25	0,50	(500)

Şek. A

TR



İKAZ

Motorlu araçlar veya 2 devirli takma motorlar için olan yağları kullanmayın.



İKAZ

- Tüketime bağlı olarak sadece gereken miktarda yakıt alın; bir veya iki aylık bir dönemde kullanacaksanız gereğinden fazla almayın.
- Benzini hava geçirmez şekilde kapatılmış bir kaptan, serin ve kuru bir yerde muhafaza edin.



İKAZ

Karışım için asla etanol yüzdesi % 10'dan fazla olan bir yakıt kullanmayın; % 10'a kadar etanol yüzdesine sahip gazohol (benzin ve etanol karışımı) veya E10 yakıtı kabul edilebilir.

NOT

Yalnızca kullanmak için yeterli miktarda karışım hazırlayın; karışımı yakıt deposunda veya kaptan bırakmayın. Karışımı 12 aylık bir süre boyunca korumak için 001000972Akod numaralı **Emak ADDITIX 2000** yakıt dengeleyici kullanmanızı öneririz.

Alkilat benzin



İKAZ

Alkilat benzin, normal benzinle aynı yoğunluğa sahip değildir. Bu nedenle, normal benzinle ayarlanan motorlar, karbüratörün farklı bir şekilde ayarlanmasını gerektirebilir. Bu işlem için Yetkili Servis Merkezi ile iletişime geçilmesi gerekir.

9.2 İKMAL



DİKKAT

Yakıt karıştırma ile ilgili güvenlik talimatlarına uyun. Yakıt doldurmadan önce motoru daima kapatın. Motoru çalışır veya sıcak haldeki arabaya asla yakıt koymayın. Yakıt doldurma işleminden sonra motoru çalıştırmadan önce bulunduğunuz konumdan en az 3 m uzaklaşın. SİGARA İÇMEYİN!

1. Karışımı yakıt doldurmadan önce iyice karıştırın.
2. Kirlenmesini önlemek için yakıt kapağını etrafını temizleyin.
3. Yakıt kapağını yavaşça gevşetin.
4. Yakıt karışımını dikkatli bir şekilde tanka doldurun. Etrafa dökülmesini önleyin.
5. Yakıt kapağını yerine yerleştirmeden önce, contayı temizleyin ve kontrol edin.
6. Yakıt kapağını derhal yerine yerleştirerek elinizle sıkılayın. Dökülen yakıtı temizleyin.



DİKKAT

Yakıt kaçağı olup olmadığını kontrol edin, varsa kullanmadan önce temizleyin. Gerekli takdirde, teknik servise veya satıcınıza danışın.

Makineyi çalıştırmadan önce tüm muslukların kapalı olduğunu kontrol edin.

9.2.1 Yakıt taşırmış motor

- Buji botunu kaldırın (3, Şek. 13).
- Bujiyi açınız ve kurutun.
- Gazı tam açın.
- Yanma odasını temizlemek için çalıştırma ipini bir kaç kez çekin.
- Bujiyi tekrar yerine koyun ve kapağı **sıkıca** bastırarak takın.
- On/off sivicini I, çalıştırma pozisyonuna getiriniz
- Takoz kolunu OPEN pozisyonuna getiriniz – motor soğuk olsa bile
- Şimdi motoru çalıştırın.

9.3 MOTORUN ÇALIŞTIRILMASI

Hız kolunun (B, Şek. 14) doğru çalıştığından ve hız sınırlayıcının (C) minimum konumda olduğundan emin olun. Ateşleme düğmesine (D, Şek. 15) birkaç kez basarak karbüratörü yakıtla doldurun. Jigle kolunu (E, Şek. 16) "CLOSE" konumuna getirin. Üfleyiciyi yere sabit bir şekilde dayayın. Üfleyiciyi sabit tutarak (Şek. 17), çalıştırana kadar çalıştırma ipini birkaç kez kuvvetlice çekin. **10 Saniye bekleyin** ve ardından otomatik jikle aygıtının kilidini açmak için gaz kolunu (B, Şek. 14) kullanın. Başlatma kolu (E, Şek. 16) önceki "OPEN" konumuna dönmelidir.



DİKKAT

Motor ısıdıktan sonra otomatik jigleyle (E, Şek. 16) çalıştırmayın.

9.4 MOTOR RODAJI

Motor, 5÷8 saatlik çalışmadan sonra maksimum gücüne erişir.

Bu rodaj periyodu süresince, aşırı yıpranmayı önlemek amacıyla motoru rölantide yani boşta iken maksimum hızda çalıştırmayın.



DİKKAT

Bu rodaj periyodu süresince, öngörülen güç artışını elde etmek için yakıt tipini değiştirmeyin; motor hasar görebilir.

NOT

Yeni bir motorun ilk kullanımında veya sonrasında duman çıkarması normaldir.

10 MOTORU DURDURMA

Hız kolunu (B, Şek. 18) ve hız sınırlayıcıyı (C) minimum konumuna getirin. STOP düğmesine (A) basarak motoru durdurun. Makine kapatıldıktan sonra tüm muslukların kapalı olduğunu kontrol edin.

11 KULLANIM

11.1 GÜVENLİK KONTROLLERİ



DİKKAT

Makinenin her kullanımından önce ve makine her darbe aldığı anda veya düştüğünde, aşağıdaki güvenlik kontrollerini gerçekleştirin.

- Tutamakların temiz, kuru ve makineye düzgün ve güvenli bir şekilde takıldığından emin olun.
- Kayış bağlantı noktalarının doğru konumlandırıldığını kontrol edin.
- Vidaların makineye doğru şekilde takılıp takılmadığını kontrol edin.
- Soğutma havası yollarının/kanallarının tıkalı olmadığını kontrol edin.
- Makinede herhangi bir hasar veya aşınma belirtisi olmadığından emin olun.
- Gaz kolu ve gaz durdurma kolunun serbestçe hareket ettiğini kontrol edin.
- Bir test çalıştırması yapın ve anormal titreşim veya ses olup olmadığını kontrol edin.
- Hız kolunun ve hız kesme kolunun bırakıldığında, hızla nötr konuma/boşa döndüğünü kontrol edin.
- Sadece gaz koluna basarak kilitli kaldığından emin olun.
- Tüm sıvı boru hatlarının düzgün şekilde sabitlendiğinden emin olun.

11.2 KULLANMA KURALLARI

Bu serideki atomizörler tarım alanında kullanılmak içindir. Kullanılan malzemeler, yapım tarihinde kullanımda olan normal zirai ilaçlama (veya ot ayıklama) kimyasallarına karşı dayanıklıdır.

Diğer kullanımlara izin verilmez ve agresif, yoğun veya yapışkan kimyasalların neden olduğu hasarlardan dolayı sorumluluk kabul edilmez.



DİKKAT

Reşit olmayan kişiler tarafından kullanılması kesinlikle yasaktır.

Bu kılavuz, meyve bahçelerinde ve üzüm bağlarında bitki sağlığı uygulamalarına yönelik eksenele farklı sırta asılan atomizörler için ve çeşitli varyete ve tipteki ağaçlar ve fidanlar için geçerlidir.

TR

Çalışmanızı dikkatlice planlayın. Çalışma alanını net bir şekilde tanımlamadan çalışmaya başlamayın.

Depoyu doldururken sıvıları dökmeyin. Dökülmeleri halinde, sıvıları toplayın ve toprağı temizleyin ve ürünleri yerel yasalara göre bertaraf edin.

Çalışırken kazayla düşmeniz durumunda, ayağı kalkmadan önce motoru durdurun ve makinenin ağırlığından kurtulmak için kayışı çözün.

Makinenin yere düşmesi halinde, tekrar kullanmadan önce tüm kumandaların ve güvenlik cihazlarının gerektiğı şekilde çalışıp çalışmadığını kontrol edin.

Sıvıların hatalı püskürtülmesi veya arızalı çalışma durumunda çalışmayı durdurun ve memeleri Yetkili Servis Merkezine kontrol ettirin.



DİKKAT

Çalıştığınız alanı sürekli kontrol edin; püskürtme işlemini insanlara veya hayvanlara doğrudan yapmayın. Birinin yaklaşması halinde motoru derhal durdurun.

11.3 ÇALIŞMA ALANI İÇİN ÖNLEMLER

- Elektrik kabloları veya binaların yakınında çalışmayın.
- Sadece görüş mesafesi ve ışık yeterli iken çalışın.
- Geriye doğru yürümeyin.
- Makineyi yere indirmeden önce motoru durdurun.
- Koruyucuları giydiğinizde özellikle dikkat edin ve tetikte olun, çünkü bu gibi teçhizatlar tehlike işareti veren sesleri (çağrılar, sinyaller, uyarılar, vb.) duymanızı engelleyebilir.
- Eğimli veya engebeli arazi üzerinde çalışırken çok dikkatli olun.

11.4 YASAK OLAN KULLANIMLAR

Aşağıdaki ürünlerle kullanımı kesinlikle yasaktır:

- Kalın veya yapışkan sıvılar.
- Aşındırıcı ürünler ve asitler.

- Her çeşit ve tipte boyalar.
- Her tür veya tipteki boyalar için çözücüler veya incelticiler.
- Her tür veya tipteki yakıtlar veya yağlayıcılar.
- LPG veya her tür ve tipteki gazlar.
- Her tür veya tipten yanıcı sıvılar.
- Hem hayvan hem de insanlar için gıda sıvıları.
- Granüller veya katı maddeler içeren sıvılar.
- Birbiriyle uyumlu olmayan çeşitli kimyasal ürünlerin karışımları.
- Sıvı siyah gübre veya toprak ve/veya özellikle yoğun biçimde gübre süspansiyonu.
- Sıcaklıkları 40 °C değerinin üzerinde olan sıvılar.
- Atomizörü kumlama veya benzeri işlemler için kullanmayın.
- Makine, içerdiği malzemenin patlamasına veya yanmasına dayanacak şekilde tasarlanmamıştır.
- Makinenin özel kullanımı kapsamına girmeyen tüm ürünler.
- **Yangın söndürmek için kullanmayın. Atomizör bir yangın söndürme cihazı değildir.**
- Makineyi asla eğimli yüzeylere yaslamayın. Dengesizlik tehlikesi.

11.5 DİKKATLİ ÇALIŞTIRMA

- Atomizörü kullanırken yerel normlara ve kullanım kurallarına uyun. Sabah erken veya günün geç saatlerinde kullanmayın.
- Rüzgar yönünü ve şiddetini kontrol edin. Jeti insanlara, hayvanlara, arabalara veya evlere doğru tutmayın.
- Püskürtücü açık pencerelere ve kapılara doğru yöneltmeyin.
- Yanınızdan geçen insanlara karşı daima dikkatli olun.
- Atomizörü denetim altında değilken çalışır halde bırakmayın.
- İşinizi yaparken en düşük motor hızını kullanın.

11.6 TOZ AZALTMA

- Atomizörü asla aşırı tozlu nesnelere üfleme için kullanmayın.
- Hava çıkışını asla şu materyallere doğru yöneltmeyin:
 - Çok miktarda çakıl veya tozlu çakıl.
 - İnşaat şantiyesi pisliği.
 - Sıva tozları/artıkları.
 - Çimento ve beton tozları.
 - Bahçenin kuru yüzey tabakası.
 - Yanmakta olan malzemeler.
 - Silikat tozları.

- Asbestli malzemeler.

11.7 KİMYASAL ÜRÜN KULLANIMI

Tüm pestisit veya herbisit ürünleri, yanlış veya yanlışlıkla kullanıldığında hem insanlara hem de çevreye zararlı olabilir. Kimyasal ürünleri kullanmadan önce, yerel yasaların bunların kullanımına izin verilip verilmediğini kontrol edin.

Bu nedenle, yalnızca uygun şekilde eğitilmiş (lisanslı) kişiler tarafından ve her durumda yalnızca kabin üzerindeki kullanım talimatlarını dikkatlice okuduktan sonra kullanılması önerilir.

DİKKAT

Makineyi yalnızca, içten yanmalı motorlu sırt tipi atomizörlerle kullanılacak bitki sağlığı ürünlerine ilişkin yerel ve ulusal düzenlemelerde onaylanan bitki sağlığı ürünleriyle kullanın.

DİKKAT

Bazı fitoiatrik ürünler, özellikle yüksek konsantrasyonlarda, makine bileşenleri için agresif olabilir; kullanılan ürünlerin özellikleri hakkında tereddütler veya bilgilendirme için fitoiatrik ürünlerden sorumlu yardım servislerine başvurun.

11.8 FİTOFARMASİLERLE (BİTKİ KORUMA ÜRÜNLERİYLE) İŞLEM

Her kullanımdan önce bitki koruma ürününün kullanım talimatlarını okuyun. Karıştırma, uygulama, kişisel koruyucu ekipman, depolama ve imha ile ilgili uyarılara özenle dikkat edin.

Fitofarmasilerle işlem ile ilgili yasal düzenlemelere uyun.

DİKKAT

Fitofarmasiler insanlara, hayvanlara, bitkilere ve çevreye zararlı maddeler içerebilir; zehirlenme ve ölümcül yaralanma tehlikesi!

Fitofarmasiler sadece bu ürünlerin uygulanması ve ilgili ilk yardım işlemleri konusunda eğitim almış kişiler tarafından kullanılmalıdır.

Acil bir durumda hemen doktora bilgi verebilmek için fitofarmasilerin kullanım talimatlarını veya etiketlerini daima elinizin altında bulundurun. Acil bir durumda, fitofarmasinin etiketinde veya kullanım talimatlarında belirtilen uyarılara uyun.

Karışımın hazırlanması

Fitofarmasileri yalnızca üreticinin talimatlarına göre bir karışıma ekleyin; yanlış karıştırma oranları zehirli buharlar veya patlayıcı bir karışım oluşturabilir.

- Seyreltilmemiş fitofarmasileri asla püskürtmeyin.
- Karışımı sadece açık havada veya iyi havalandırılan yerlerde hazırlayın.
- Artıkları önlemek için sadece gerekli miktarda karışım hazırlayın.
- Farklı türde fitofarmasileri karıştırmanız halinde, üreticinin talimatlarına uyun; yanlış karıştırma oranları zehirli buharlar veya patlayıcı bir karışım oluşturabilir.

- Farklı fitofarmasileri yalnızca üretici tarafından açıkça onaylandığı takdirde birbiriyle karıştırın.

Haznenin doldurulması

- Fitofarmasileri yalnızca açık havada veya iyi havalandırılan alanlarda doldurun.
- Cihazı, devrilmemesi için düz bir yüzey üzerine yerleştirin; kabı maksimum seviye işaretini geçmeyecek şekilde doldurun.



DİKKAT

Doldurma sırasında ekipmanı omuzlarınızda tutmayın; yaralanma riski!

- Kalıntıları önlemek için sadece gerekli miktarda pestisit verin.
- Doldurmadan önce dozaj musluğunu kapatın.
- Dağıtım şebekesinden su eklerken hortumu karışıma batırmayın; şebekedeki herhangi bir depresyon sıvının borular tarafından emilmesine neden olabilir.
- Pestisit karışımını dökmeden önce tatlı su ile bir deneme çalışması yapın ve tüm bileşenlerin sızdırmazlığını kontrol edin.
- Kabı doldurduktan sonra kabın kapağını sıkıca kapatın.

TR

Kullanım

Uçları ve diğer küçük parçaları asla ağızınızla üflemeysin.

11.9 KİMYASAL ÜRÜN KULLANIMINDA UYULACAK KURALLAR

Hasar ve yaralanmaları önlemek için bazı önlemler:

- Rüzgar koşullarını dikkate alarak, püskürtülen maddelerin savrulmasını önlemek için makine parametrelerini ayarlayın.
- Makinenin atım ağızını operatöre gelecek şekilde rüzgara karşı yöneltmeyin.
- Yabancıların ve çocukların erişiminin yasak olduğu, uygun şekilde korunan yerlerde dikkatli depolama.
- Ürünleri, anti-asit lastik eldivenler, koruyucu gözlükler-maskeler veya kasklar, su geçirmez veya TİVEK kumaşlardan yapılmış tulumlar, lastik çizmeler ve benzerlerini kullanarak dikkatle taşıyın.
- Kimyasal ürünlerin veya ürün karışımının gözle teması veya yutulması halinde, yutulan ürünün plakasını yanınıza alarak bir doktora başvurun.
- Pestisit bulaşmış iş kıyafetlerini hemen değiştirin.
- Bazı fitofarmasiler için sıvı geçirmeyen koruyucu giysi giyilmesi gerekir.
- Baş seviyesinden yukarıda çalışıyorsanız, sıvı geçirmez başlık da kullanın.
- İster saf ister seyreltilmiş olsun, kimyasal karışımla temas eden tüm giysileri yeniden kullanmadan önce dikkatlice yıkayın.
- Karışımı hazırlarken veya dağıtırken ve uygulama yapılan alanların yakınında veya içinde sigara içmeyin, bir şey içmeyin ve yemek yemeyin.

- Çalışırken, yerleşim merkezlerinden, su yollarından, yollardan, spor merkezlerinden, halka açık parklardan veya halka açık patika yollarından güvenlik mesafelerine dikkat edin.
- Fitofarmasi kutularını temiz su ile birkaç kez çalkalayarak dikkatle yıkayın, daha sonra özel plastik torbalara kuru halde yerleştirin. Yıkama suları bakım için kullanılabilir.
- Boş kutular, ulusal mevzuatlar ve bölgesel seviyede verilmiş direktifler/tüzükler doğrultusunda, özel toplama merkezlerine teslim edilmelidir. Kutular kesinlikle çevreye atılmamalı ve farklı amaçlarla tekrar kullanılmamalıdır.
- Püskürtme işlemi bittikten sonra haznedeki kalıntının en az 10 katı kadar bir miktarda su ile elde edilen karışımı uygulama yapılan alana dağıtarak kalıntıları temizleyin ve atomizörü dikkatlice yıkayın.
- Agresif kimyasal ürünler kullanıldığında, membranların kontrollerini artırın; her bakım hidroksit kullanımından sonra sistemin yıkanması gerekir.
- Uygulamanın yapıldığı yerin yakınında temiz su bulunması gereklidir.

11.10 KİMYASALLARIN SAKLANMASI

- İşe ara verdiğiniz zamanlarda cihazı doğrudan güneş ışınlarına ve ısı kaynaklarına maruz bırakmayın.
- Fitofarmasileri sadece onaylı kaplarda saklayın ve taşıyın.
- Fitofarmasileri yiyecek, içecek ve yem kaplarında saklamayın.
- Fitofarmasileri yiyecek, içecek ve yemlerin yakınında saklamayın.

11.11 KİMYASALLARIN BERTARAF EDİLMESİ

Fitofarmasi kalıntılarını ve ekipman yıkama kalıntılarını yüzey sularına veya kanalizasyona, yol hendekleri, kuyular ve drenajlara dökmeyin.

11.12 YANGINA KARŞI ALINACAK ÖNLEMLER

Atomizöre ateş, alev ve ısı kaynaklarını yaklaştırmayın.

11.13 METEOROLOJİK KOŞULLAR

Günün en sıcak saatlerinden kaçınarak sabahın erken saatlerinde veya öğleden sonra geç saatlerde uygulama yapılması önerilir.

Yağmur bekleniyorsa, yağmur yağıyorsa veya sis varsa asla uygulama yapayın.

Şiddetli rüzgar varken veya her halükarda saniyede 3 metrenin üzerindeyken uygulama yapmayın.

11.14 KULLANIM

1. Omuz askısını, makinenin taşınması kolay olacak şekilde ayarlayın (Şek. 19).
2. Sıvı deposunu (Şek. 20) doldurun. Kapağı (D) sızdırmazlığından emin olacak şekilde kapatın.



DİKKAT

Sıvı deposunun üzerinde (Şek. 21), erkekler için 30 kg ve kadınlar için 20 kg olan önerilen ağırlıkları aşmamak için seviyeler belirtilmiştir.

3. Makineyi operatörün omzuna koyacak bir yardımcı varsa, aşağıdaki hususlara dikkat edin:
 - Motorun sadece rölantide çalıştığına.
 - Yardımcının gazların tahliye edildiği alanda olmadığına ve onları solumadığına.
 - Sıvı musluğunun kapalı olduğuna.
 - Yardımcının, püskürtme borusunun önünde olmadığına.
 - Yardımcının, makineyi kullanmadan hemen önce çalışma alanını terk ettiğine.
4. Motoru çalıştırmadan önce sıvı musluğunun kapalı olduğundan emin olun (Şek. 22).
5. Ekteki prosedürleri izleyerek motoru çalıştırın (bkz. bölüm 9.3 *MOTORUN ÇALIŞTIRILMASI*).
6. Sıvı musluğunu (Şek. 22) açın.
7. Dozlayıcıyı (E, Şek. 23) kullanarak sıvıların akış hızını ayarlayın.

Üflenen hava atımının hızı, gaz pedalına (B, Şek. 14) müdahale edilerek ayarlanır.

Kullanıma göre en uygun hızı seçin.

Bir kez tanımlandığında, bu tanımlamayı korumak ve hızlı ve doğru bir şekilde bulmak için hızlanma sınırlayıcısı (C, Şek. 14) kullanılabilir.

Sınırlayıcı (C) tamamen yukarı kaldırıldığında maksimum hız elde edilir.



DİKKAT

- **Öne eğilmeyin; yaralanma tehlikesi.**
- **Bir merdiven üzerinde veya dengesiz konumlarda çalışmayın.**
- **Akım taşıyan elektrik hatlarının yakınında çalışmayın; ölümcül elektrik çarpması tehlikesi.**



DİKKAT

Çevredeki ortamı kontrol edin: asla diğer insanlara veya hayvanlara doğru üfleme yapmayın. Üfleyci, küçük nesnelerin yüksek hızda yukarı fırlamasına neden olabilir.

İşten sonra cihazı düz, yanıcı olmayan bir zemin üzerine yerleştirin. Kolay tutuşabilen malzemelerin (örneğin talaş, ağaç kabuğu, kuru ot ve yakıt) yakınına koymayın; **yangın tehlikesi.**



İKAZ

ULV kiti az miktarda ürün kullanımını gerektiren muamelelerde veya yaprağın az ıslatılması gerektiğinde kullanılmalıdır. Yani ULV kiti akış performansını yükseltmek için kullanılmaz, jet hacmini düşürmek için kullanılır.

11.14.1 Püskürtme genişliği ayarı (Şek. 24, Şek. 25)

Püskürtmenin açılma açısı, işlemin gerçekleştirileceği ekimin genişliğine göre ayarlanarak, işi kesintiye uğratmadan tek elle kolayca ayarlanabilir.

11.14.2 Nebülizasyon ayarı (Şek. 26, Şek. 27, Şek. 28)

Ürünle birlikte verilen ULV kiti (Şek. 26), hedefe yönelik bir muamele sağlamak ve gereksiz dağılımdan ve israftan kaçınmak için çıkan sıvılarda optimum nebülizasyon sağlar. ULV filtresi (F, Şek. 26, Şek. 27) 6 adet kalibre edilmiş deliğe sahiptir. Seçilen delik, kapağın (H) açıklığına (G, Şek. 28) karşılık gelecek şekilde yerleştirilmelidir. Kalibre edilmiş deliklerden sağlanan güçlü nebülizasyon, operatöre uzun bir çalışma özerkliği sağlar.

DİKKAT

ULV filtresinin (F) kalibre edilmiş deliklerinin tıkanmasını önlemek için sıvı filtresinin (L, Şek. 26) montajı çok önemlidir.

DİKKAT

Motor çalışırken ızgarayı (D, Şek. 29) asla çıkarmayın. Fan (E) ciddi el yaralanmalarına neden olabilir.

Sıvı türünü değiştirirken tankı ve boruları akan suyla iyice yıkayın.

Her kullanımın sonunda depoyu boşaltın: motor kapalıyken, atım borusunun ucu depodan aşağıda olacak şekilde sıvı kesme valfini (2, Şek. 2) açın. Sızan sıvıyı bir kapta toplayın ve yürürlükteki yasalara göre bertaraf edin.

12 NAKLİYE

Atomizörü motor kapalı iken taşıyın.

DİKKAT

Atomizörün araçla taşınması halinde, araca kayışlar vasıtasıyla düzgün ve sağlam bir şekilde sabitlendiğinden emin olun. Atomizör, bu tip makineler için yürürlükte olan normlara uygun olarak, haznesi boşken dikey konumda taşınmalıdır.

13 BAKIM

Bakım işlemleri için daima talimatlarımızı takip edin.

Normal bakım işlemleri dışında işlem ve tamirleri tek başınıza gerçekleştirmeyin. Yalnızca uzman ve yetkili servislere başvurun.

Temizlik işlemleri için yakıt (karışım) kullanmayın.

Her bakım, temizlik veya tamir işleminde buji başlığını çıkarınız



DİKKAT

Bakım işlemleri sırasında daima koruyucu eldivenleri takın. Bakım işlemlerini motor sıcakken gerçekleştirmeyin.



DİKKAT

Yanlış bakımın sonuçları, orijinal olmayan bileşenlerin kullanılması ve güvenlik cihazlarının çıkarılması, operatöre ve uygulama yapılan bitkilere ciddi zararlar verebilir.

13.1 GAZLI EMİSYONLARIN UYGUNLUĞU

Bu motor, emisyon kontrol sistemi de dahil olmak üzere emisyon performanslarının karayolu dışındaki mobil makineler için geçerli olan yasal gereklilikler çerçevesinde tutulması amacıyla, kullanım kılavuzunda yer alan talimatlara uygun bir şekilde işletilmeli, kullanılmalı ve bakıma tabi tutulmalıdır.

Motor emisyon kontrol sistemi, kasıtlı olarak kurcalanmamalı veya uygunsuz bir şekilde kullanılmamalıdır.

Motorun veya aracın uygunsuz bir şekilde çalıştırılması, kullanılması veya bakımının yapılması, ilgili yasal gerekliliklerin karşılanmadığı seviyeye varacak kadar emisyon kontrol sisteminin arızalanmasına neden olabilir; bu durumda, sistemin arızalarını düzeltmek ve geçerli gereklilikleri tekrar sağlamak için derhal harekete geçilmelidir.

Sadece bunlarla sınırlı olmayan, hatalı işleyiş, kullanım veya bakım örnekleri:

- Yakıtın doz ayarı için cihazları zorlamak veya kırmak.
- 9.1 YAKIT bölümünde belirtilen özelliklere uygun olmayan yakıt ve/veya motor yağı kullanılması.
- Orijinal olmayan yedek parçaların, örneğin bujiler, vs. kullanılması.
- Susturucu, bujiler, hava filtresi, vs. için hatalı bakım aralıkları uygulanması da dahil, egzoz sisteminin bakımının yapılmaması veya uygun olmayan bir şekilde yapılması.



DİKKAT

Bu motorun kurcalanması, emisyonlarla ilgili AB sertifikasını geçersiz kılar.

Bu motorun CO₂ seviyesi Emak'ın (www.myemak.com) web sitesinde "Il Mondo Outdoor Power Equipment" bölümünde bulunabilir.



DİKKAT

Bakım işlemleri sırasında daima koruyucu eldivenleri takın. Bakım işlemlerini motor sıcakken gerçekleştirmeyin.



DİKKAT

Bileme talimatlarına riayet edilmemesi, geri tepme riskini önemli ölçüde artırır.

13.2 HAVA FİLTRESİ

Motor gücünde hissedilir bir azalma durumunda, kapağı (A, Şek. 30) açınız ve hava filtresini (B) kontrol ediniz. Tıkanmış veya hasar görmüşse değiştiriniz. Yeni filtreyi takmadan önce, kapağın içindeki ve filtrenin etrafında olabilecek kaba pislikleri temizleyiniz.

13.3 YAKIT FİLTRESİ

Yakıt filtresini (C) düzenli aralıklarla kontrol edin. Aşırı kir birikmesi halinde filtreyi değiştirin (Şek. 31).

13.4 SIVI FİLTRESİ

Filtreyi (D, Şek. 34) temiz, yanıcı olmayan bir temizleme sıvısında (örn. sıcak sabunlu su) yıkayın ve kurutun.

13.5 ULV FİLTRESİ

Altı adet kalibre edilmiş deliği (Şek. 35) basınçlı havayla temizleyin.

13.6 MOTOR

Belirli aralıklarla silindir kanatçıklarını fırça veya basınçlı hava ile temizleyin (Şek. 32). Silindir üzerindeki kir birikimi aşırı ısınmaya neden olarak motorun işleyişine zarar verebilir.

13.7 BUJİ

Bujiyi temizleyin ve elektrot mesafesini düzenli olarak kontrol edin (Şek. 33). Bujiyi NGK BPMR6A başka markalardan eşit termik dereceye sahip bujiler kullanın.

13.8 KORUMA IZGARASI

Fan koruma ızgarasındaki (Şek. 36) döküntüleri ve kirleri periyodik olarak temizleyin.

DİKKAT

Motor çalışırken ızgarayı (Şek. 36) asla çıkarmayın. Fan ciddi el yaralanmalarına neden olabilir.

13.9 EGZOZ (ŞEK. 37)

DİKKAT

Bu egzoz, motorun emisyonların özelliklerine uygun olması için gerekli bir katalizör ile donatılmıştır. Katalizörü asla değiştirmeyin veya çıkarmayın: Bunu yaparsanız yasayı ihlal etmiş olursunuz.



DİKKAT

Katalizör ile donatılmış egzozlar çalışma esnasında oldukça ısınırlar ve motor durduktan sonra da bir süre sıcak kalırlar. Bu durum motor minimumda iken de geçerlidir. Temas edilmesi cilt yanıklarına neden olabilir. Yangın riski olduğunu unutmayın!



DİKKAT

Eğer egzoz hasarlıysa, sızıntı yapıyorsa veya modifiye edilmişse makineyi kullanmayın. Susturucunun yanlış bakımı, yangın ve işitme kaybı riskini artıracaktır.



İKAZ

Susturucu hasarlıysa değiştirilmelidir. Susturucu sıkça tıkanıyorsa, katalizörün performansının sınırlı olmasının bir işareti olabilir.

TR

13.10 BAŞLATMA GRUBU



DİKKAT

Spiral yay basınç altındadır ve fırlayarak ciddi yaralanmalara neden olabilir. Asla çıkarmaya veya değiştirmeye çalışmayın.

13.11 CONTALAR

Özellikle nitril kauçuk bileşikleri için zararlı olan kimyasal ürünlerin kullanımı, membranların erken kırılmasına neden olabilir; bu koşullarda kontrolleri yoğunlaştırın. Bakır hidroksit ile işlem yapılırken, her işlemten sonra sistemi yıkayarak temizlemeye büyük özen gösterilmelidir.

13.12 KARBÜRATÖR

Minimum ayarını etkinleştirmeden önce, hava filtresini (B, Şek. 30) temizleyin ve motoru ısıtın. Bu motor, 2016/1628 (AB) Yönetmeliğinin uygulanmasına göre tasarlanmış ve üretilmiştir.



DİKKAT

Karbüratöre müdahale etmeyin.

Küçük T vidası (T, Şek. 38) motorun 2100±100 devir/dakika devirde çalışma düzenini sağlamak için ayarlanır.

13.13 OLAĞANDIŞI BAKIM

Gerekirse, yoğun kullanımlarda sezon sonunda veya normal kullanımlarda iki senede bir teknik yardım ağından uzman bir teknisyen tarafından genel bir kontrol yapılmasını sağlayın.



DİKKAT

Bu kılavuzda yer almayan tüm bakım işlemleri yetkili servis tarafından gerçekleştirilmelidir. Makinenin sürekli ve düzenli işleyişini garanti etmek için zamanla gerçekleştirmek zorunda kalacağınız yedek parça değişimlerinde yalnızca ORJİNAL YEDEK PARÇALAR kullanmanız gerektiğini unutmayın.

İzin verilmeyen modifikasyonların yapılması ve/veya orijinal olmayan aksesuarların kullanılması, operatör veya üçüncü şahıslarda ciddi veya ölümcül yaralanmalara neden olabilir.

14 MUHAFAZA

Her işlemten sonra, ekipmanı suyla yıkayarak ve iyice kurutarak özenle temizleyin. Kirlı teçhizat, insanlar ve özellikle çocuklar için çok tehlikelidir. Yıkama kalıntılarının önlem alınmadan çevreye bırakılması, yeraltı su tabakalarının kirlenmesine neden olduğu için yasaktır. Kalıntıları tarla üzerinden veya hasar oluşmamış ekinlerin üzerinden geçirerek dağıtın.



DİKKAT

Sıvı kalıntılarının tanktan çıkarmak için makineyi ters çevirmeyin.

Makine uzun bir süre kullanılmayacaksa:

- Sıvı atomizörü saf su ile çalıştırın, iyice kurulayın.
- İyi havalandırılmış bir yerde yakıt deposunu boşaltın ve temizleyin Yakıt boşaltmak için, motoru çalıştırın ve durmasını bekleyin (karışım yakıt içine bırakıldığında çeperler hasar görebilir).
- Bir kış mevsiminden sonra tekrar çalıştırma ile ilgili prosedürler, makinenin normal çalıştırma için geçerli prosedürleri ile aynıdır (bkz. bölüm 9 ÇALIŞTIRMA).
- Yakıtı ve yağı yönetmeliklere uygun ve çevreye saygılı şekilde bertaraf edin.
- Koruyucu ızgara yuvalarını (Şek. 36), hava filtresini (B, Şek. 30), silindir kanatçıklarını (Şek. 32) ve boruları dikkatlice temizleyin.



DİKKAT

Sıvı tankı temizlemek için söküldüğünde, yeniden monte ederken aşağıdaki hususlara özellikle dikkat edin:

- Üç adet O-Halka contanın (A, Şek. 39) sıvı silikon ile yağlanarak yuvalarına yerleştirilmesine.
- Tank contasını (C, Şek. 40), sıvı silikon ile yağlanarak yuvasına yerleştirilmesine.

Bu önlemler sayesinde sıvı devrelerinde mükemmel bir sızdırmazlık sağlanacaktır.

- Makinenizi kuru ortamlarda muhafaza edin, mümkün olduğu kadar yer ile doğrudan temas etmeyecek şekilde ve ısı kaynaklarından uzak tutun.

15 ÇEVRENİN KORUNMASI

Çevreyi korumak, makinenin kullanımında bir arada yaşama yararına ve yaşadığımız çevre için önemli ve öncelikli bir husus olmalıdır.

- Komşularımız için rahatsızlık verici bir unsur olmaktan kaçının.
- Ambalajlar, yağlar, benzin, aküler, filtreler, bozulmuş parçalar veya çevre üzerinde güçlü etkisi olan her türden malzemeyi imha ederken, yerel mevzuat ve düzenlemelere titizlikle riayet etmeye özen gösterin.

Söküm ve imha

Makine uzun süre kullanım dışı kalacaksa, kimyasal ürün kalıntılarını temizlemek için çok dikkatlice yıkanarak kaldırılması uygun olacaktır.

Makine hizmet dışı bırakıldığında, çevreye atmayın, bir toplama merkezine yönlendirin.

Makinenin imalatında kullanılan malzemelerin büyük bir çoğunluğu geri dönüşümlü malzemelerdir; tüm metaller (çelik, alüminyum, pirinç) normal bir demir telafi merkezine teslim edilebilir. Bilgi için bölgenizdeki atık toplama hizmeti veren merkezlere başvurabilirsiniz. Makinenin sökülümünden kaynaklanan atıkların imhası, toprağı, havayı ve suyu kirletmekten imtina ederek çevreye saygılı bir şekilde gerçekleştirilmelidir.

Her halükarda, konu ile yürürlükteki yerel mevzuat ve düzenlemelere uygun olmalıdır.

Makine hurdaya çıkarılacağı zaman, CE işaret etiketi de bu kılavuzla birlikte imha edilmelidir.

16 TOZ ÜRÜNLERİN DAĞITIMI İÇİN MAKİNEİNİN HAZIRLANMASI

Toz dağıtımı için kit, OPSİYONEL (Şek. 41):

1. Dozaj grubu
2. Kumanda kolu
3. Zincirle birlikte antistatik kablo

16.1 HAZIRLIK

- Boruyu (A, Şek. 42) desteğine (B) yerleştirin. Ardından desteği (B) üç vidayı (C) kullanarak toz karıştırıcı ağıta (D) sabitleyin.
- Depoyu devre dışı bırakmak ve çıkarabilmek için iki düğmeyi (E, Şek. 43) sökün. Tankı toz tutucuya sabitlemek için iki topuz (E) yeniden kullanılmalıdır.
- Tankı (F, Şek. 44) ve konveyörü (G) çıkarın.
- Sıvı tankı desteğini (L) çıkarmak için altı vidayı (H, Şek. 45) sökün.
- Kelepçeyi (P, Şek. 44) sökerek filtreyi (M, Şek. 46) ve boruyu (N) tank ünitesinden çıkarın.
- Üç vidayı (R) sökerek yardımcı pompayı (P, Şek. 47) çıkarın Üç kelepçeyi (S) çıkararak üç boruyu ayırın.



DİKKAT

Toz ürünleri dağıtmak için yardımcı pompayı kullanmayın. Ciddi şekilde zarar görebilir.

- Kelepçeyi (V) sökerek difüzörü (T, Şek. 48) ve boruyu (U) sökün.

16.2 KİT MONTAJI

- Dört vida (C, Şek. 50) aracılığıyla dozaj kumandasını (A, Şek. 49) tutamağa (B) monte edin. Tozların çıkışı, kol (D) 1 (minimum akış) ile 20 (maksimum akış) arasındaki konumlarda döndürülerek ayarlanır.
- Altı vidayı (F) kullanarak dozaj ünitesini (E, Şek. 51) monte edin.



DİKKAT

Üç adet O-Halka contanın (G) sıvı silikon ile yağlanarak yuvalarına yerleştirilmesine dikkat edin. Aksi takdirde, sızdırmazlık garanti edilmez.

- Konveyörü (H, Şek. 52) yuvasına yerleştirin



DİKKAT

O-Halka contasının (G) sıvı silikon ile yağlanarak yuvalarına yerleştirilmesine dikkat edin. Aksi takdirde, sızdırmazlık garanti edilmez.

- Toz haznesini (M, Şek. 53) iki topuz düğmeyle (N) sabitleyerek monte edin. İki topuz (N) sıvı tutucu destekten kurtarılmalıdır.
- Kapağı (P, Şek. 54) çıkarın ve hortumu (S) ayırmak için kelepçeyi (R) çıkarın. Kabloyu (T, Şek. 55) esnek hortumun (S) içine sokun. Ardından antistatik kabloyu (T, Şek. 56) ve zinciri (U) vida (Z) ve somun (K) ile dirseğe (V) sabitleyin. Kablo (T), zincir (U) yoluyla zemine boşaltılacak olan elektrostatik yükleri "yakalamak" için borunun içinde kalmalıdır. Hortumu (S) takarken bağlantı çentiğine dikkat edin. Kelepçeyi (R) yeniden monte ederken, hızlandırıcının ve toz dozlama kumandasının esnek kablolarını deliğe sokun.



DİKKAT

Daima zinciri (U, Şek. 55, Şek. 56) kullanmak temel bir önem taşımaktadır. Kullanılmaması, elektrostatik boşalmalar nedeniyle en yanıcı tozların (kükürt vb.) yanmasına neden olabilir.



DİKKAT

Uygulanabilir olduğunda, bölümdeki ilgili talimatları izleyin 11.8 Fitofarmasilerle (bitki koruma ürünleriyle) işlem.

Kükürt veya kükürt içeren tozları püskürtmeyin; son derece patlayıcı olup çok düşük tutuşma sıcaklıklarına sahiptirler.

16.2.1 Topraklama sistemi

Tozlarla çalışırken, kıvılcım oluşumuyla birlikte elektrostatik boşalmalar meydana gelebilir.

Aşağıdaki durumlarda tehlike daha fazladır:

- İleri derecede kuru iklim koşulları.
- Yüksek konsantrasyonda toz üreten toz fitofarmasilerin kullanımı.

Kıvılcım riskini azaltmak için topraklama sistemi cihazın üzerine tam olarak monte edilmelidir. Bu, bir metal bir zincire bağlı üfleme sisteminin iletken telinden meydana gelmiştir. Elektrostatik yükleri saptırabilmek için metal zincir iletken bir zemine dokunmalıdır.

İletken olmayan bir yüzey üzerinde çalışmayın (örn. plastik veya asfalt).



DİKKAT



Topraklama sistemi eksik veya arızalıyken çalışmayın.

17 TEKNİK VERİLER

Silindir hacmi	cm ³	61,3
Motor		2 zamanlı EMAK
Güç	kW	3,3
Motor maks. Devir sayısı	dak ⁻¹	8100 ± 200
Minimum devir	dak ⁻¹	2100 ± 100
Yakıt deposunun hacmi	 cm ³	2150 (2,15 l)
Kolay başlatma		Var
Otomatik jigle (lift-starter)		Var
Primer Karbüratör		Var
Ana depo kapasitesi	cm ³	16000 (16 l)
Yüksüz ağırlık (tam yüklü ağırlık)	kg	14 (30)
Boyutlar	mm	320 x 430 x 760
Toz akış hızı	kg/dak	2 (toz) 11 (granül)
Fanın hava akış hızı	m ³ /dak	20
Sıvı debisi	l/dak	0,15 ÷ 0,87 0,51 ÷ 5,02
Maksimum hava hızı	m/sn	90

Sıvı debisi

	ULV	l/dak.
1		0,15
2		0,28
3		0,35
4		0,55
5		0,79
6		0,87

		<i>ℓ/dak.</i>
1		0,51
2		1,74
3		2,73
4		3,55
5		4,32
6		4,39
7		4,79
8		5,02

1. ULV filtreli akış hızı, ölçüm valfinin (A, Şek. 57) (1 ila 8) konumundan etkilenmez.
2. ULV filtreli akış hızı, difüzörün (B, Şek. 57) pozisyonundan etkilenmez (tamamen açık veya tamamen kapalı).
3. Yardımcı pompa (C, Şek. 57), atım musluğu yukarı veya aşağı eğik olduğunda bile sabit bir akış hızı garanti eder.

Ses basıncı ⁽¹⁾	dB (A)	L _{PA} av EN 22868	102,0
Belirsizlik	dB (A)		2,0
Ölçülen ses gücü seviyesi	dB (A)	EN 22868 ISO 3744	112,0
Belirsizlik	dB (A)		2,0
Garanti edilen ses gücü seviyesi	dB (A)	EN 22868 ISO 3744	114,0
Titreşim seviyesi ⁽¹⁾	m/sn ²	EN 22867	< 2,5
Belirsizlik	m/sn ²	EN 12096	-

⁽¹⁾ Ağırlıklı ortalama değerler (minimum hızda 1/7, maksimum motor devrinde 6/7).

18 UYGUNLUK BEYANI

Ben ařađıda imzası bulunan,

**EMAK spa via Fermi, 4 – 42011 Bagnolo in Piano (RE)
İTALYA**

olarak, kendi sorumluluđum altında ařađıdaki makinenin:

1. Türü:

ATOMİZÖR

2. Markası: / Tip:

OLEO-MAC AM 163

3. serisinin belirtilmesi:

EFCO AT 2063

ařađıdaki Yönergeye

556 XXX 0001 - 556 XXX 9999

ařađıdaki uyumlařtırılmıř standartlara
uygun olduđunu beyan ederiz:

2006/42/EC - 2014/30/EU - (EU) 2016/1628

**EN ISO 28139:2009 - EN 55012:2007+A1:2009 -
EN ISO 14982:2009**

Yapım yeri:

Bagnolo in piano (RE) İtalya - via Fermi, 4

Tarih:

01/10/2022

Teknik belgelerin verildiđi yer:

İdari Merkez. - Teknik Müdürlük

Luigi Bartoli - C.E.O.

TR

19 BAKIM TABLOSU

<p>Verilen bakım aralıklarının sadece normal çalışma koşulları için geçerli olduğunu lütfen göz önünde bulundurun. Günlük çalışmanızın normalden daha ağır olması halinde, bakım aralıkları uygun şekilde kısaltılmalıdır.</p>		Her kullanımdan önce	Her yakıt doldurma işleminden sonra	Günlük işleri bitirdikten sonra	Haftalık olarak	Aylık	Zarar görmesi veya arızalanması halinde	Talep edildiği gibi
Tüm makine	Gözden geçirin: sızıntılar, çatlaklar ve aşınma	X	X					
	Temizleyin			X				
Kontroller: çalışma düğmesi, startör, hız kolu ve hız kesme kolu	Çalışmasını kontrol edin	X	X					
Yakıt deposu	Gözden geçirin: sızıntılar, açıklıklar ve aşınma	X	X					
Yakıt filtresi ve sıvı filtresi (syf. 254,254)	Kontrol edin ve temizleyin					X		
	Filtre elemanını değiştirin						X	X ⁽¹⁾
Tüm erişilebilir vidalar ve somunlar (karbüratör vidaları hariç)	Denetleyin	X						
	Yeniden sıkın				X			
Hava filtresi	Temizleyin	X						X
	Değiştirin						X	X ⁽¹⁾
Marş kordonu - Kayış takımı	Denetleyin: hasar ve aşınma				X			
	Değiştirin						X	
Karbüratör	Rölantiyi kontrol edin	X	X					
Buji	Elektrot mesafesini kontrol edin					X		
	Değiştirin						X	X ⁽¹⁾
Titreme önleyici sistem	Denetleyin: hasar ve aşınma				X			
	Bir Yetkili Servis Tarafından Değiştirme						X	
Contalar	Kontrol edin ve gerekirse değiştirin					X		

<p>Verilen bakım aralıklarının sadece normal çalışma koşulları için geçerli olduğunu lütfen göz önünde bulundurun. Günlük çalışmanızın normalden daha ağır olması halinde, bakım aralıkları uygun şekilde kısaltılmalıdır.</p>		Her kullanım öncesi	Her yakıt doldurma işleminden sonra	Günlük işleri bitirdikten sonra	Haftalık olarak	Aylık	Zarar görmesi veya arızalanması halinde	Talep edildiği gibi
Sıvı deposu	Denetleyin					X		
	Temizleyin	X						

TR

(1) 6 Ayda bir

20 ARIZA TEŞHİS



DİKKAT

Ünitenin çalıştırılmasının istenilmesi haricinde, aşağıdaki tabloda önerilen tüm düzeltici testleri gerçekleştirmeden önce daima üniteyi durdurun ve bujinin bağlantısını kesin.

Olası tüm sebepler kontrol edildikten sonra halen problemin giderilememesi halinde, bir Yetkili Servise danışınız. Bu tabloda listelenenlerden farklı bir problemin tespit edilmesi halinde, bir Yetkili Servise danışınız.

SORUN	OLASI NEDENLER	ÇÖZÜM
Motor çalışmıyor veya çalıştıktan birkaç saniye sonra kapanıyor.	Kıvılcım yoktur.	Bujinin kıvılcımını kontrol edin. Kıvılcım yoksa, testi yeni bir buji ile tekrarlayın.
	Yakıt taşırmış motor.	9.2.1 <i>Yakıt taşırmış motor</i> bölümündeki prosedürü takip edin. Eğer motor hala çalışmıyorsa, prosedürü yeni bir bujiyle tekrarlayın.
Motor çalışmaya başlıyor fakat düzgün şekilde hızlanmıyor veya yüksek hızda düzgün çalışmıyor.	Karbüratörün ayarlanması gerekiyordu.	Karbüratörü ayarlamak için bir Yetkili Servis ile temas kurun.
Motor tam hıza ulaşmıyor ve / veya aşırı miktarda duman çıkarıyor.	Yağ / benzin karışımını kontrol edin.	Taze benzin ve 2 devirli motorlar için uygun bir yağ kullanın.
	Hava filtresi kirlidir.	Temizleyin: 13.2 HAVA FİLTRESİ bölümündeki talimatlara bakın.
	Karbüratörün ayarlanması gerekiyordu.	Karbüratörü ayarlamak için bir Yetkili Servis ile temas kurun.
Motor çalışıyor, dönüyor ve hızlanıyor fakat rölanteye girmiyor.	Karbüratörün ayarlanması gerekiyordu.	Hızı artırmak için rölanteye vidasını (T, Şek. 38) saat yönünde ayarlayın; bkz. bölüm 13.12 KARBÜRATÖR.

SORUN	OLASI NEDENLER	ÇÖZÜM
Motor çalışıyor ve dönüyor fakat düşük bir hava akımı yayıyor.	Fan ızgarası tıkanmıştır.	Fan ızgarasını temizleyin.
	Fan hasarlıdır.	Bir Yetkili Servis ile temasa geçiniz.
Motor çalışıyor ve dönüyor, fakat düşük bir sıvı akımı yayıyor.	Sıvı filtresi veya boruları tıkalı.	Temizleyin veya değiştirin.

21 GARANTİ ŞARTLARI

- Garanti süresi, malın teslim tarihinden itibaren başlar ve 2 (iki) yıldır.
- Malın bütün parçaları dahil olmak üzere tamamı garanti kapsamındadır.
- Malın ayıplı olduğunun anlaşılması durumunda tüketici, 6502 sayılı Tüketicinin Korunması Hakkında Kanun'un 11. maddesinde yer alan;
 - Sözleşmeden dönme,
 - Satış bedelinden indirim isteme,
 - Ücretsiz onarılmasını isteme,
 - Satılanın ayıpsız bir misli ile değiştirilmesini isteme, haklarından birini kullanabilir.
- Tüketicinin bu haklardan ücretsiz onarım hakkını seçmesi durumunda satıcı; işçilik masrafı, değiştirilen parça bedeli ya da başka herhangi bir ad altında hiçbir ücret talep etmeksizin malın onarımını yapmak veya yaptırmakla yükümlüdür. Tüketici ücretsiz onarım hakkını üretici veya ithalatçıya karşı da kullanabilir. Satıcı, üretici ve ithalatçı tüketicinin bu hakkını kullanmasından müteselsilen sorumludur.
- Tüketicinin, ücretsiz onarım hakkını kullanması halinde malın;
 - Garanti süresi içinde tekrar arızalanması,
 - Tamiri için gereken azami sürenin aşılması,
 - Tamirinin mümkün olmadığının, yetkili servis istasyonu, satıcı, üretici veya ithalatçı tarafından bir raporla belirlenmesi durumlarında;
- Tüketici malın bedel iadesini, ayıp oranında bedel indirimini veya imkân varsa malın ayıpsız misli ile değiştirilmesini satıcıdan talep edebilir. Satıcı, tüketicinin talebini reddedemez. Bu talebin yerine getirilmemesi durumunda satıcı, üretici ve ithalatçı müteselsilen sorumludur.
- Malın tamir süresi 20 iş gününü geçemez. Bu süre, garanti süresi içerisinde mala ilişkin arızanın yetkili servis istasyonuna veya satıcıya bildirim tarihi, garanti süresi dışında ise malın yetkili servis istasyonuna teslim tarihinden itibaren başlar. Malın arızasının 10 iş günü içerisinde giderilememesi halinde, üretici veya ithalatçı; malın tamiri tamamlanıncaya kadar, benzer özelliklere sahip başka bir malı tüketicinin kullanımına tahsis etmek zorundadır. Malın garanti süresi içerisinde arızalanması durumunda, tamirde geçen süre garanti süresine eklenir.
- Malın kullanma kılavuzunda yer alan hususlara aykırı kullanılmasından kaynaklanan arızalar garanti kapsamı dışındadır.
- Tüketici, garantiden doğan haklarının kullanılması ile ilgili olarak çıkabilecek uyuşmazlıklarda yerleşim yerinin bulunduğu veya tüketici işleminin yapıldığı yerdeki Tüketici Hakem Heyetine veya Tüketici Mahkemesine başvurabilir.
- Satıcı tarafından bu Garanti Belgesinin verilmemesi durumunda, tüketici Gümrük ve Ticaret Bakanlığı Tüketicinin Korunması ve Piyasa Gözetimi Genel Müdürlüğü'ne başvurabilir.

ÜRETİCİ FİRMANIN			
ÜNVANI:	EMAK S.P.A		
ADRESİ:	Via E. Fermi, 4 - 42011 Bagnolo in Piano (Reggio Emilia) ITALYA		
WEB:	www.emak.it		
TEL/FAX:	+390522951555		
E-mail:	info@emak.it		
İTHALATÇI FİRMANIN			
ÜNVANI:	SEMAK MAKİNA TİC. VE SAN. A.S.		
MERKEZ ADRESİ:	GEBZE GÜZELLER O.S.B. İNÖNÜ MAH. ASIK VEYSEL SOK. NO:2 GEBZE /KOCAELİ - TÜRKİYE		
WEB:	www.semak.com.tr		
E-mail:	info@semak.com.tr		
SERVİS İSTASYONUNUN			
ÜNVANI	ADRESİ	YETKİLİSİ	TEL/FAX
SEMAK MAKİNA TİC. VE SAN. A.S.	GEBZE GÜZELLER ORGANİZE SANAYİ BÖLGESİ İNÖNÜ MAH. ASIK VEYSEL SOK. NO:2 GEBZE /KOCAELİ - TÜRKİYE	SELİM KELES	0262 723 2900 / 0262 723 2929

1 ÚVOD	268
1.1 JAK ČÍST PŘÍRUČKU	268
2 VYSVĚTLENÍ SYMBOLŮ A BEZPEČNOSTNÍCH UPOZORNĚNÍ (OBR. 1)	269
3 ČÁSTI MOTOROVÉHO ROSIČE (OBR. 2)	269
4 BEZPEČNOSTNÍ PŘEDPISY	270
5 OSOBNÍ OCHRANNÉ PROSTŘEDKY	271
6 MONTÁŽ	272
6.1 MONTÁŽ TRUBEK/DRŽADLA	272
6.2 DRŽADLO	272
7 SADA ULV (OBR. 12)	272
8 BEZPEČNOSTNÍ ZAŘÍZENÍ A ZAŘÍZENÍ PRO KONTROLU PROSTŘEDÍ	273
8.1 BEZPEČNOSTNÍ ZAŘÍZENÍ	273
8.1.1 TLAČÍTKO PRO ZASTAVENÍ	273
8.1.2 BEZPEČNOSTNÍ POJISTKA PLYNU	273
8.1.3 UZAVÍRACÍ VENTIL KAPALINY	273
8.1.4 TLUMIČ VÝFUKU	273
8.2 ZAŘÍZENÍ PRO KONTROLU PROSTŘEDÍ	273
8.2.1 DÁVKOVAČ KAPALIN	273
8.2.2 FILTR ULV	273
8.2.3 OMEZOVAČ ZRYCHLENÍ	273
9 UVEDENÍ DO PROVOZU	274
9.1 PALIVO	274
9.2 PLNĚNÍ	276
9.2.1 MOTOR JE ZAHLCENÝ	276
9.3 SPUŠTĚNÍ MOTORU	276
9.4 ZÁBĚH MOTORU	277
10 ZASTAVENÍ MOTORU	277
11 POUŽÍVÁNÍ	277
11.1 BEZPEČNOSTNÍ KONTROLY	277
11.2 PRAVIDLA PRO POUŽÍVÁNÍ	277
11.3 BEZPEČNOSTNÍ OPATŘENÍ PRO PRACOVNÍ OBLAST	278
11.4 ZAKÁZANÉ POUŽÍVÁNÍ	278
11.5 PRAVIDLA CHOVÁNÍ	279
11.6 REDUKCE PRACHU	279
11.7 POUŽÍVÁNÍ CHEMICKÝCH PRODUKTŮ	280
11.8 OŠETŘENÍ PESTICIDY	280
11.9 PRAVIDLA PRO POUŽÍVÁNÍ CHEMICKÝCH PRODUKTŮ	281
11.10 SKLADOVÁNÍ CHEMIKÁLIÍ	282
11.11 LIKVIDACE CHEMIKÁLIÍ	282
11.12 PREVENTIVNÍ OPATŘENÍ PROTI POŽÁRU	282
11.13 POVĚTRNOSTNÍ PODMÍNKY	282
11.14 POUŽÍVÁNÍ	282
11.14.1 NASTAVENÍ ŠÍŘKY TRYSKY (OBR. 24, OBR. 25)	283
11.14.2 NASTAVENÍ ROZPRAŠOVÁNÍ (OBR. 26, OBR. 27, OBR. 28)	284
12 PŘEPRAVA	284
13 ÚDRŽBA	284
13.1 SHODA PLYNNÝCH EMISÍ S PŘEDPISY	285
13.2 VZDUCHOVÝ FILTR	285

13.3 PALIVOVÝ FILTR	286
13.4 KAPALINOVÝ FILTR	286
13.5 FILTR ULV	286
13.6 MOTOR	286
13.7 SVÍČKA	286
13.8 OCHRANNÁ MŘÍŽKA	286
13.9 TLUMIČ VÝFUKU (OBR. 37)	286
13.10 STARTOVACÍ JEDNOTKA	287
13.11 TĚSNĚNÍ	287
13.12 KARBURÁTOR	287
13.13 MIMOŘÁDNÁ ÚDRŽBA	287
14 SKLADOVÁNÍ	287
15 OCHRANA ŽIVOTNÍHO PROSTŘEDÍ	288
16 PŘÍPRAVA PŘÍSTROJE K ROZPRAŠOVÁNÍ PRÁŠKOVÝCH PRODUKTŮ	289
16.1 PŘÍPRAVA	289
16.2 MONTÁŽ SOUPRAVY	289
16.2.1 ZEMNICÍ SYSTÉM	290
17 TECHNICKÉ ÚDAJE	290
18 PROHLÁŠENÍ O SHODĚ	292
19 TABULKA ÚDRŽBY	293
20 ŘEŠENÍ PROBLÉMŮ	294
21 ZÁRUČNÍ LIST	295

1 ÚVOD

Děkujeme, že jste si zakoupili výrobek značky Emak.

Naše síť autorizovaných prodejců a dílen je vám plně k dispozici pro jakékoli potřeby.

POZOR

Abyste stroj mohli správně používat a vyhnuli se nehodám, nezačínejte práci, než si přečtete pozorně tento návod k obsluze.

POZOR

Tento návod musí být k dispozici u stroje po celou dobu jeho životnosti.

POZOR

NEBEZPEČÍ POŠKOZENÍ SLUCHU. Za normálních podmínek používání je obsluha tohoto stroje denně vystavena hluku, který se rovná nebo je větší než 85 dB (A).

V tomto návodu najdete vysvětlení činnosti různých částí stroje a pokyny k provádění potřebných kontrol a údržby.

POZNÁMKA

Ilustrace a specifikace uvedené v tomto návodu nejsou přísně závazné. Výrobce si vyhrazuje právo na provádění změn bez předchozího upozornění.

Obrázky jsou orientační. Skutečné komponenty se mohou lišit od těch zobrazených. V případě pochybností kontaktujte autorizované servisní středisko.

1.1 JAK ČÍST PŘÍRUČKU

Příručka je rozdělena do kapitol a odstavců. Každý odstavec je dílčí úroveň příslušné kapitoly. Odkazy na nadpisy nebo odstavce jsou označeny zkratkou kap. nebo odst., pak následuje příslušné číslo. Příklad: "kap. 2" nebo "odst. 2.1".

Kromě návodu k obsluze a údržbě obsahuje tato příručka i informace, které vyžadují zvláštní pozornost. Tyto informace jsou označeny následujícími symboly:

POZOR

Pokud hrozí nebezpečí nehod, zranění osob, smrtelných zranění nebo vážných poškození věcí.

OPATRNĚ

Pokud hrozí nebezpečí poškození stroje nebo jeho jednotlivých dílů.

POZNÁMKA

Poskytuje dodatečné informace k pokynům v předchozích bezpečnostních zprávách.

Obrázky v tomto návodu k obsluze jsou číslovány 1, 2, 3 atd. Součásti zobrazené na obrázcích jsou podle potřeby označeny písmeny nebo čísly. Odkaz na komponentu C na obrázku 2 je označen slovy: "Viz C, obr. 2" nebo jednoduše "(C, obr. 2)". Odkaz na komponentu 2 na obrázku 1 je označen slovy: "Viz 2, obr. 1" nebo jednoduše "(2, obr. 1)".

2 VYSVĚTLENÍ SYMBOLŮ A BEZPEČNOSTNÍCH UPOZORNĚNÍ (OBR. 1)

- | | |
|--|--|
| 1. Nebezpečí vyvolaná používáním toxických látek v nádržích na směsi a na kapaliny | 10. Neodstraňujte ochranný kryt, když je ventilátor v pohybu |
| 2. Přečtěte si návod k obsluze a údržbě | 11. Vymrštění materiálu ze stroje, zůstaňte v bezpečné vzdálenosti |
| 3. Povinnost nosit ochranný oděv | 12. Nepoužívejte bez kapalin |
| 4. Povinnost používat sluchátka a ochranné brýle | 13. Tento symbol označuje Upozornění a Výstrahu |
| 5. Povinnost používat ochranu dýchacích cest | 14. Jedovatá látka |
| 6. Povinnost nosit bezpečnostní obuv | 15. Sériové číslo |
| 7. Povinnost používat rukavice | 16. Značka CE prokazující shodu s předpisy ES |
| 8. Nevypouštějte zbytkové kapaliny do životního prostředí | 17. Typ stroje: MOTOROVÝ ROSIČ |
| 9. Nepijte | 18. Rok výroby |

3 ČÁSTI MOTOROVÉHO ROSIČE (OBR. 2)

- | | |
|------------------------------------|--|
| 1. Teleskopická vyfukovací trubice | 12. Páčka startéru |
| 2. Uzavírací ventil kapaliny | 13. Palivová nádrž |
| 3. Trubka kapaliny | 14. Nádrž na kapalinu |
| 4. Difuzér | 15. Tlumič výfuku |
| 5. Páčka plynu | 16. Kryt vzduchového filtru |
| 6. Bezpečnostní pojistka plynu | 17. Uzávěr palivové nádržky |
| 7. Spínač STOP | 18. Svíčka |
| 8. Rukojeť startéru | 19. Popruh |
| 9. Omezovač zrychlení | 20. Etiketa se symboly a bezpečnostními upozorněními |
| 10. Dávkovač kapaliny | |
| 11. Nastříkovač paliva | |

4 BEZPEČNOSTNÍ PŘEDPISY

POZOR

Při správném používání je motorový rosič pohodlným a účinným pracovním nástrojem; ale při nesprávném a neopatrném užití může být nebezpečný. Chcete-li, aby Vaše práce byla vždy příjemná a bezpečná, přísně dodržujte bezpečnostní předpisy uvedené zde a dále v příručce.

POZOR

Systém zapalování v jednotce vytváří elektromagnetické pole velmi slabé intenzity. Toto pole může rušit některé kardiostimulátory. Pro snížení nebezpečí vážných nebo smrtelných zranění by se osoby s kardiostimulátorem měly poradit se svým lékařem před začátkem používání stroje.

POZOR

Národní zákonné úpravy mohou omezit používání stroje.

1. Motorový rosič používejte až po řádném seznámení s jeho obsluhou. Osoby bez zkušeností by si měly nacvičit používání nejdříve na poli.
2. Motorový rosič smí používat pouze dospělé osoby v dobré fyzické kondici, které se seznámily s návodem k použití.

3. POZOR

Motorový rosič nepoužívejte, pokud jste fyzicky unaveni nebo pod vlivem alkoholu, drog nebo léků.

4. Nenoste šály, náramky ani jiné předměty, které by se mohly zachytit v oběžném kole. Při práci vždy používejte osobní ochranné prostředky, zejména rukavice, ochranné brýle a chrániče sluchu (viz kapitolu 5 *OSOBNÍ OCHRANNÉ PROSTŘEDKY*).
5. Nedovolte jiným osobám či zvířatům, aby se zdržovaly v akčním rádiu motorového rosiče během jeho spouštění a používání.
6. Pracujte vždy ve stabilní a bezpečné poloze.
7. Nedávejte ruce do blízkosti oběžného kola a neprovádějte údržbu, když motor běží.
8. Motorový rosič každý den zkontrolujte a ujistěte se, že jsou všechna bezpečnostní i jiná zařízení funkční.
9. S poškozeným, špatně opraveným, špatně smontovaným nebo nevhodně upraveným motorovým rosičem nepracujte. Neodstraňujte, nepoškozujte ani nevyřazujte z provozu žádné bezpečnostní zařízení.

10. POZOR

Motorový rosič používejte pouze na dobře větraných místech. Nepoužívejte ve výbušném prostředí, v uzavřených místnostech nebo v blízkosti hořlavých látek.

11. Použití jiného oběžného kola na vývodovém hřídeli motorového rosiče než dodaného výrobcem je zakázáno.

12. Pokud se motorový rosič nebude dále používat, neponechávejte jej v životním prostředí, ale odevzdejte zpět prodejci nebo do sběrný odpadů.
13. Motorový rosič půjčujte pouze zkušeným osobám, které jsou obeznámeny s jeho činností a správným používáním. Předajte i příručku s návodem k použití, kterou si obsluha musí přečíst ještě před začátkem práce.
14. Pečlivě si tento návod uschovejte a před každým použitím stroje si ho pročtěte.
15. Udržujte všechny štítky s výstražnými a bezpečnostními značkami v dobrém stavu. V případě poškození nebo zničení je včas vyměňte (viz kapitola 2 *VYSVĚTLENÍ SYMBOLŮ A BEZPEČNOSTNÍCH UPOZORNĚNÍ (Obr. 1)*).
16. Doporučujeme nikdy nespouštět stroj bez oběžného kola. Mohlo by dojít k závažnému poškození částí motoru a okamžitému propadnutí záruky.
17. Motorový rosič nepoužívejte v blízkosti elektrických zařízení a elektrických vedení.
18. Do lopatek oběžného kola netlučte a nepůsobte na ně silou; s poškozeným oběžným kolem nepracujte.
19. Motorový rosič nepoužívejte s hořlavými a/nebo agresivními látkami.
20. Oběžné kolo nemontujte na jiné motory nebo hnací zařízení.
21. Nezakrývejte ani neuzavírejte přívod vzduchu do oběžného kola.
22. Stroj nepoužívejte k jiným účelům, než je uvedeno v příručce (viz kapitolu 11.4 *ZAKÁZANÉ POUŽÍVÁNÍ*).
23. Neopouštějte stroj se zapnutým motorem.
24. Uvědomte si, že majitel nebo pracovník obsluhy je odpovědný za úrazy nebo nebezpečí, které se stanou třetím osobám nebo jejich majetku.

5 OSOBNÍ OCHRANNÉ PROSTŘEDKY

POZOR

Při práci s motorovým rosičem a při manipulaci s přípravky na ochranu rostlin (přeprava, uchovávání, míchání, údržba zařízení atd.) vždy používejte osobní ochranné prostředky. Používání osobních ochranných prostředků je nezbytné k tomu, aby se zabránilo vystavení obsluhy přípravkům na ochranu rostlin. Při výběru vhodného oděvu si nechte poradit svým prodejcem.

Oděv musí být vhodný a pohodlný. Noste přiléhavý ochranný oděv. **Ideální je jednoduchý pracovní oděv.** Nenoste volné oblečení, šátky, kravaty či šperky, které by se mohly zachytit v podrostu. Máte-li dlouhé vlasy, stáhněte si je a chraňte (např. šátkem, baretem nebo čepicí atd.)

Noste ochrannou obuv s protiskluzovou podrážkou a ocelovými špičkami.

POZOR

Noste ochranné brýle nebo obličejové masky. Před nanášením kapalin nebo prášků používejte schválený respirátor.

Noste ochranu proti hluku; např. sluchátka nebo špunty do uší. Používání pomůcek k ochraně sluchu vyžaduje větší pozornost a opatrnost, protože vnímání výstražných zvukových signálů (křik, zvukové výstrahy apod.) je omezeno.

Používejte rukavice, které umožňují maximální absorpci vibrací a chrání před kontaktem s chemikáliemi.

6 MONTÁŽ

Stroj se dodává připravený pro použití s kapalnými produkty. K dispozici je souprava pro přestavbu na práškové produkty.

Stroj je zobrazen na obrázcích Obr. 3, Obr. 4.

6.1 MONTÁŽ TRUBEK/DRŽADLA

1. Nasadte rukojeť (P, Obr. 3, Obr. 6) na trubku (D).
2. Hadici (A, Obr. 3) připojte pomocí hadicové svorky (C1) k trubce na výstupu z ventilátoru (B). Hadici (A, Obr. 3) připojte pomocí hadicové svorky (C2) k teleskopické trubce (D). Před utažením šroubu hadicové svorky (C1, Obr. 7) zasuňte hadičku škrticí klapky (H) a hadičku kapaliny (T) do příslušného umístění.
3. Pro vytažení prodlužovací trubky (Obr. 5), která je uvnitř trubky (D), otočte objímku (M) ve směru "odemčeného zámku". Po dosažení požadované polohy otočte objímku (M) do polohy "zamčeného zámku" pro zajištění obou trubek.
4. Na trubku (D) připojte difuzér (E, Obr. 4, Obr. 8) přes adaptér (L). Pak zašroubujte kolečko (V) ve směru hodinových ručiček.
5. Připojte trubku na vodu (X, Obr. 9) tak, že ji upevníte dvěma hadicovými svorkami (U) k čepům trubky (D) a difuzéru (E).

6.2 DRŽADLO

Držadlo lze seřídit podle požadavků obsluhy vyšroubováním kolečka (N, Obr. 10) a posunutím držadla na trubce dopředu nebo dozadu. Po nalezení správné polohy kolečko zašroubujte (N). Pro snadnější manipulaci s motorovým rosičem lze držadlem při práci otáčet doprava nebo doleva (Obr. 11).

7 SADA ULV (OBR. 12)



OPATRŇĚ

Sada ULV kód 365200203A se má používat k ošetřování, při kterém je zapotřebí málo postřikové látky nebo se list smí smočít pouze málo. Sada ULV tedy neslouží pro zlepšení výkonu do výšky, ale pro zmenšení objemu rosení.

Demontujte standardní difuzér a namontujte nový (A) pomocí adaptéru (B), který musí být připevněn k aplikační trubce (D) motorového rosiče pomocí svorky (C).

Pro dosažení většího rozprašování je nutné nasadit ULV disk (E) a kapalinový filtr (F). Ten se musí namontovat na místo stávající trubky z PVC.



OPATRŇĚ

Při montáži kapalinového filtru (F) přizpůsobte obě trubky z PVC a po nalezení správné polohy rukojeti je odřízněte.

8 BEZPEČNOSTNÍ ZAŘÍZENÍ A ZAŘÍZENÍ PRO KONTROLU PROSTŘEDÍ

8.1 BEZPEČNOSTNÍ ZAŘÍZENÍ

Stroj je vybaven těmito bezpečnostními zařízeními:

8.1.1 Tlačítko pro zastavení

Vypínač (7, Obr. 2), pokud se stiskne, zastaví motor.

8.1.2 Bezpečnostní pojistka plynu

Páka (6, Obr. 2) zabraňuje nechtěnému ovládní akcelerační páčky (5, Obr. 2).

8.1.3 Uzavírací ventil kapaliny

Uzavírací ventil pro přívod kapaliny (2, Obr. 2) zabraňuje náhodnému úniku kapalin.

8.1.4 Tlumič výfuku

Tlumič zajišťuje minimální hladinu hluku a odvádí výfukové plyny od obsluhy. V oblastech s horkým a suchým klimatem může hrozit velké nebezpečí požáru. Dodržujte místní předpisy a pokyny pro údržbu.

POZOR

Tlumič výfuku se během používání, po něm a při volnoběhu motoru značně zahřívá. Zejména při provozu stroje v blízkosti hořlavých materiálů hrozí nebezpečí požáru.

POZOR

Nepoužívejte stroj bez tlumiče výfuku nebo s vadným tlumičem. Vadný tlumič může zvýšit hladinu hluku a riziko požáru.

8.2 ZAŘÍZENÍ PRO KONTROLU PROSTŘEDÍ

Stroj je vybaven těmito zařízeními pro kontrolu prostředí:

8.2.1 Dávkovač kapalin

Dávkovač (10, Obr. 2) umožňuje správné dávkování kapalin.

8.2.2 Filtr ULV

Filtr ULV (F, Obr. 27) umožňuje správné dávkování tekutin.

8.2.3 Omezovač zrychlení

Omezovač (9, Obr. 2) umožňuje správné dávkování kapalin.

9 UVEDENÍ DO PROVOZU

9.1 PALIVO

POZOR

Benzín je velice hořlavé palivo. Manipulaci s benzínem nebo se směsí paliva věnujte maximální pozornost. Zákaz kouření a manipulace s otevřeným ohněm v blízkosti paliva nebo stroje.

- Pro snížení rizika požáru nebo popálenin zacházejte s palivem opatrně. Je vysoce hořlavé.
- Palivo míchejte a skladujte pouze v nádobě schválené pro daný typ paliva.
- Palivo míchejte venku, kde nehrozí výskyt jisker nebo ohně.
- Před doléváním paliva stroj položte na volnou plochu, zastavte motor a nechte jej vychladnout.
- Pomalu povolte palivovou zátku, aby mohl uniknout přetlak a aby se vyloučilo vylití paliva.
- Po dolití palivovou zátku řádně dotáhněte. Vibrace mohou způsobit povolení zátky a únik paliva.
- Otřete veškeré palivo, které vyteklo z nádrže. Před spuštěním motoru odejděte alespoň 3 metry od místa, kde jste dolévali palivo.
- Nikdy se nesnažte spálit palivo rozlité za jakýchkoli okolností.
- Během manipulace s palivem a během činnosti stroje nekuřte.
- Palivo skladujte na chladném, suchém a dobře větraném místě.
- Palivo neskladujte v místech se suchým listím, slámou, papírem atd.
- Motorovou jednotku a palivo skladujte v místech, kde výpary paliva nepřijdou do styku s jiskrami, otevřeným plamenem, ohříváči vody, kotly topení, elektrickými motory, spínači, sporáky, troubami atd.
- Nikdy neodstraňujte palivovou zátku, když je motor v chodu.
- Palivo nepoužívejte na čištění.
- Dávejte pozor, aby se palivo nedostalo na součásti oblečení.



Tento stroj je poháněn dvoutaktním motorem a vyžaduje tedy směs benzínu a oleje pro dvoutaktní motory. Směs bezolovnatého benzínu a oleje pro dvoutaktní motory si připravte předem v čisté nádobě schválené pro benzín.

Doporučené palivo: tento motor je schválen pro činnost s bezolovnatým automobilovým benzínem s oktanovým číslem 89 $([R + M] / 2)$ nebo vyšším.

Olej pro dvoutaktní motory smíchejte s benzínem podle pokynů na obalu.

Doporučujeme používat olej pro dvoutaktní motory Oleo-Mac / Efco v množství **2 % (1:50)**, který byl vyvinut speciálně pro všechny dvoutaktní motory chlazené vzduchem.

Správný míchací poměr olej/palivo, uvedený v prospektu (Obr. A), je vhodný jak pro používání motorového oleje Oleo-Mac / Efco **PROSINT 2** a **EUROSINT 2**, tak pro ekvivalentní motorové oleje vysoké jakosti (**specifikace JASO FD nebo ISO L-EGD**).

BENZÍN 	OLEJ 	
	2% - 50:1	
ℓ	ℓ	(cm ³)
1	0,02	(20)
5	0,10	(100)
10	0,20	(200)
15	0,30	(300)
20	0,40	(400)
25	0,50	(500)

Obr. A

 **OPATRŇĚ**

Nepoužívejte olej pro auta ani olej pro dvoutaktní motory pro čluny.

 **OPATRŇĚ**

- **Nakupujte pouze množství paliva nezbytné na základě vaší spotřeby; nekupujte více, než kolik spotřebujete za jeden nebo dva měsíce.**
- **Benzín uchovávejte v hermeticky uzavřené nádobě, na chladném a suchém místě.**

 **OPATRŇĚ**

Pro palivovou směs nikdy nepoužívejte palivo s podílem etanolu větším než 10 %; přípustné jsou gasohol (směs benzínu a etanolu) s podílem etanolu do 10 % nebo palivo E10.

POZNÁMKA

Připravujte pouze takové množství paliva, které potřebujete k práci, nenechávejte směs v nádrži nebo kanystru příliš dlouho. Doporučujeme používat stabilizátor pro palivo **Emak ADDITIX 2000** – kód 001000972A, k uchování směsi po dobu 12 měsíců.

Alkylový benzín

 **OPATRŇĚ**

Alkylový benzín nemá stejnou hustotu jako normální benzín. Motory laděné na běžný benzín proto mohou vyžadovat jiné seřízení karburátoru. Pro tuto činnost je nutné kontaktovat Autorizované asistenční centrum.

9.2 PLNĚNÍ

POZOR

Dodržujte bezpečnostní předpisy pro manipulaci s palivem. Před dolitím benzínu vždy nejdříve vypněte motor. Nelijte nikdy palivo do stroje s motorem v činnosti nebo zahřátým motorem. Před nastartováním motoru odejděte alespoň 3 m od místa, kde se dolévalo palivo. NEKURŤE!

1. Před plněním nádrže kanystr se směsí řádně promíchejte.
2. Povrch kolem palivové zátky očistěte, aby nedošlo k znečištění.
3. Palivovou zátku pomalu povolte.
4. Směs paliva pozorně nalijte do nádrže. Dejte pozor, abyste ho nerozlili.
5. Před vložením a zašroubováním zátky zkontrolujte a očistěte těsnění zátky.
6. Palivovou zátku ihned vložte do nalévacího hrdla a dotáhněte rukou. Případné rozlité palivo odstraňte.

POZOR

Zkontrolujte, jestli nedochází k úniku paliva, případné netěsnosti opravte před používáním stroje. Pokud je to nutné, spojte se servisním střediskem prodejce.

Před spuštěním stroje zkontrolujte, zda jsou všechny kohouty zavřené.

9.2.1 Motor je zahlcený

- Zvedněte konektor zapalovací svíčky (3, Obr. 13).
- Vyšroubujte a vysušte zapalovací svíčku.
- Otevřete úplně ovladač plynu.
- Několikrát zatáhněte za lanko, aby se spalovací komora vyčistila.
- Našroubujte zpět zapalovací svíčku a připojte konektor **energickým** zatlačením.
- Přesuňte vypínač Zap/Vyp do polohy I, startování.
- Páčku sytiče nastavte do polohy OTEVŘENO, i když je motor studený.
- Nyní nastartujte motor.

9.3 SPUŠTĚNÍ MOTORU

Zkontrolujte, zda páčka plynu (B, Obr. 14) správně funguje a zda je aretace plynu (C) nastavena na minimum. Několikrát stiskem balónku naplňte karburátor (D, Obr. 15). Páčku startéru (E, Obr. 16) přepněte do polohy „CLOSE“. Fúkar položte na zem ve stabilní poloze. Fúkar pevně držte (Obr. 17), několikrát silně zatáhněte za startovací šňůru, dokud nedojde k nastartování. **Počkejte 10 sekund** a pak stiskněte páčku plynu (B, Obr. 14), aby se uvolnil automatický sytič. Páčka startéru (E, Obr. 16) se musí vrátit do původní polohy "OPEN".

POZOR

Když je již motor teplý, nepoužívejte pro startování automatický sytič (E, Obr. 16).

9.4 ZÁBĚH MOTORU

Motor dosáhne svého maximálního výkonu po 5÷8 hodinách práce.

V době záběhu nenechávejte motor běžet při chodu naprázdno na maximální počet otáček, aby se příliš nezatežoval.

POZOR

V době záběhu neměňte spalovací poměr s cílem zvýšit výkon; motor by se mohl poškodit.

POZNÁMKA

Je normální, když nový motor během a po prvním používání kouří.

10 ZASTAVENÍ MOTORU

Páčku plynu (B, Obr. 18) a aretaci plynu (C) nastavte na minimum. Motor vypněte stisknutím spínače STOP (A). Po vypnutí stroje zkontrolujte, zda jsou všechny kohouty zavřené.

11 POUŽÍVÁNÍ

11.1 BEZPEČNOSTNÍ KONTROLY

POZOR

Před každým použitím stroje a při každém nárazu nebo pádu stroje proveďte následující bezpečnostní kontroly.

- Ujistěte se, že rukojeti jsou čisté, suché a správně a bezpečně připevněné ke stroji.
- Zkontrolujte správné umístění upevňovacích bodů popruhu.
- Zkontrolujte správné upevnění šroubů na stroji.
- Zkontrolujte, zda průchody chladicího vzduchu nejsou ucpané.
- Zkontrolujte, zda stroj nevykazuje známky poškození nebo opotřebení.
- Zkontrolujte volný pohyb páčky plynu a páčky zarážky plynu.
- Proveďte zkušební chod a zkontrolujte, zda nedochází k abnormálním vibracím nebo hluku.
- Zkontrolujte, zda se páčka plynu a páčka zarážky plynu po uvolnění rychle vrátí do neutrální polohy.
- Ujistěte se, že stisknutím pouze páčky plynu zůstane tato páčka zablokováná.
- Zkontrolujte, zda jsou všechny trubky kapaliny správně připevněné.

11.2 PRAVIDLA PRO POUŽÍVÁNÍ

Motorový rosič této série je koncipován pro zemědělské použití. Použité materiály jsou odolné vůči běžným zemědělským postřikovým (nebo plevelným) chemikáliím používaným v době výroby.

Jiné použití není povoleno a neručí za škody způsobené agresivními, hustými nebo lepivými chemikáliemi.

 **POZOR**

Je přísně zakázáno používat ho osobám, které nedosáhly plnoletosti.

Tento návod platí pro zádové motorové rosiče s axiálními ventilátory pro fytosanitární ošetření v sadech a vinicích, stejně jako pro dřeviny různých druhů nebo typů v řadách.

Svou práci si pozorně naplánujte. Nezačínejte s prací, dokud jste si jasně neurčili pracovní oblast.

Zamezte rozlití kapalin během plnění nádrže. V opačném případě zeminu seberte, vyčistěte a výrobky zlikvidujte v souladu s místními zákony.

V případě náhodného pádu při práci vypněte motor a vyhákněte postroj, abyste se zbavili hmotnosti stroje, než se postavíte.

Pokud stroj spadne na zem, před dalším použitím zkontrolujte správnou funkci všech ovládacích prvků a bezpečnostních zařízení.

V případě nesprávného nebo nefunkčního vystřikování kapaliny přerušete práci a nechte trysky zkontrolovat v autorizovaném servisním středisku.

 **POZOR**

Neustále kontrolujte oblast, ve které pracujete: nesměřujte proud na lidi nebo zvířata. Jakmile se někdo přibližuje, ihned vypněte motor.

11.3 BEZPEČNOSTNÍ OPATŘENÍ PRO PRACOVNÍ OBLAST

- Nepracujte v blízkosti elektrických vodičů nebo budov.
- Pracujte pouze tehdy, kdy jsou světelné podmínky dostačující pro zřetelnou viditelnost.
- Necouvejte.
- Před položením stroje vypněte motor.
- Postupujte zvláště opatrně, když se používají ochrany sluchu, protože tyto prostředky osobní ochrany mohou omezit schopnost slyšet zvuky označující nebezpečí (výzvy, signály, upozornění atd.).
- Velkou pozornost věnujte práci ve svahu a nesoudržném terénu.

11.4 ZAKÁZANÉ POUŽÍVÁNÍ

Použití s následujícími produkty je přísně zakázáno:

- Husté nebo lepkavé kapaliny.
- Žíravé a kyselé produkty.
- Barvy všech druhů a typů.
- Rozpouštědla nebo ředidla pro barvy jakéhokoli druhu a typu.
- Paliva nebo maziva jakéhokoli druhu nebo typu.

- LPG nebo plyn jakéhokoli druhu nebo typu.
- Hořlavé kapaliny jakéhokoli druhu a typu.
- Kapalné potraviny pro zvířata i lidi.
- Kapaliny obsahující granule nebo pevné látky.
- Směsi několika chemických produktů, které nejsou vzájemně kompatibilní.
- Černá kapalná nebo suspendovaná hnojiva s hrudkami a/nebo obzvláště hustá.
- Kapaliny s teplotou nad 40 °C.
- Motorový rosič nepoužívejte pro pískování ani podobné činnosti.
- Stroj nebyl projektován, aby odolal výbuchu nebo požáru obsaženého materiálu.
- Všechny produkty, které nespádají do specifického použití stroje.
- **Nepoužívejte k hašení požárů. Motorový rosič není hasicí přístroj.**
- Nikdy nepokládejte stroj na šikmé plochy. Nebezpečí nestability.

11.5 PRAVIDLA CHOVÁNÍ

- Dodržujte místní pravidla a nařízení pro používání motorového rosiče. Nepoužívejte brzdy ráno ani pozdě během dne.
- Kontrolujte směr a intenzitu větru. Nestříkejte proti osobám, zvířatům, automobilům ani věcem.
- Proud nikdy nesměrujte proti otevřeným oknům ani dveřím.
- Stále dávejte pozor na procházející osoby.
- Nenechávejte motorový rosič v činnosti bez dozoru.
- Pro práci vždy používejte jenom nejnižší nutnou rychlost motoru.

11.6 REDUKCE PRACHU

- Nikdy nepoužívejte motorový rosič k přemístění nadměrně prašných materiálů.
- Nikdy nesměrujte proud vzduchu na tyto materiály:
 - Velké množství šterku nebo prašného šterku.
 - Nečistoty na staveništi.
 - Sádrový prach.
 - Cementový a betonový prach.
 - Suchá povrchová vrstva zahrady.
 - Hořící materiály.
 - Silikátové prášky.
 - Materiály s azbestem.

11.7 POUŽÍVÁNÍ CHEMICKÝCH PRODUKTŮ

Všechny pesticidy nebo herbicidy mohou být škodlivé jak pro člověka, tak pro životní prostředí, pokud se používají nesprávně nebo neúmyslně. Před použitím chemických produktů se ujistěte, že jejich použití je povoleno místními zákony.

Proto doporučujeme, aby je používaly pouze vhodně vyškolené osoby (oprávnění) a v každém případě pouze po pečlivém přečtení návodu k použití na obalu.

POZOR

Stroj používejte pouze s přípravky na ochranu rostlin schválenými místními a národními předpisy pro fytoosanitární přípravky, které se aplikují pomocí rosičů se spalovacím motorem.

POZOR

Některé přípravky na ochranu rostlin, zejména ve vysokých koncentracích, mohou být agresivní vůči součástem stroje; v případě pochybností nebo informací o vlastnostech použitých přípravků se obraťte na servisní oddělení odpovědná za přípravky na ochranu rostlin.

11.8 OŠETŘENÍ PESTICIDY

Před každým použitím si přečtěte návod k použití pesticidů. Dodržujte upozornění týkající se míchání, aplikace, osobních ochranných prostředků, skladování a likvidace.

Dodržujte právní předpisy o ošetření pesticidy.

POZOR

Pesticidy mohou obsahovat látky škodlivé pro lidi, zvířata, rostliny a životní prostředí; nebezpečí otravy a smrtelného zranění!

Pesticidy mohou používat pouze osoby vyškolené pro používání těchto přípravků a související úkony první pomoci.

Vždy mějte po ruce návod k použití nebo štítky pesticidů, abyste v případě nouze okamžitě informovali lékaře o jejich vlastnostech. V případě nouze postupujte podle upozornění na štítku nebo podle pokynů k použití pesticidů.

Příprava směsi

Pesticidy přidávejte do směsi pouze podle pokynů výrobce; nesprávné směšovací poměry mohou vytvářet toxické výpary nebo výbušnou směs.

- Nikdy neaplikujte neředěné pesticidy.
- Směs připravujte pouze na čerstvém vzduchu nebo v dobře větraných místnostech.
- Připravte pouze nezbytné množství směsi, abyste se vyhnuli zbytkům.
- Při míchání různých typů pesticidů postupujte podle pokynů výrobce; nesprávné poměry při míchání mohou vést ke vzniku toxických výparů nebo výbušné směsi.
- Míchejte různé pesticidy mezi sebou, pouze pokud je to výslovně schváleno výrobcem.

Plnění nádrže

- Pesticidy nalévejte pouze na čerstvém vzduchu nebo v dobře větraných místnostech.
- Zařízení umístěte na rovný povrch, aby se nemohlo převrátit; nádobu neplňte nad značku maximální hladiny.



POZOR

Během plnění nedržte zařízení na ramenou; nebezpečí zranění!

- Nalijte pouze nezbytné množství pesticidu, abyste se vyhnuli zbytkům.
- Před plněním zavřete dávkovací kohout.
- Při doplňování vody z rozvodné sítě neponožte hadici do směsi; případný podtlak v síti může nasát kapalinu do potrubí.
- Před nalitím pesticidní směsi proveďte funkční zkoušku čerstvou vodou a zkontrolujte těsnost všech součástí.
- Po naplnění nádoby pevně uzavřete víko nádoby.

CZ

Použití

Nikdy nefoukejte tryskou na malé části.

11.9 PRAVIDLA PRO POUŽÍVÁNÍ CHEMICKÝCH PRODUKTŮ

Některá opatření, která zabrání poškození a zranění:

- Upravte parametry stroje s ohledem na povětrnostní podmínky tak, aby nedocházelo k snosu rozstříkovaných látek.
- Nesměřujte hubici stroje proti větru vzhledem k obsluze.
- Pečlivé skladování na vhodně chráněných místech se zákazem přístupu cizích osob a dětí.
- S výrobky zacházejte opatrně, používejte kyselinovzdorné gumové rukavice, ochranné brýle - štíty nebo čistící přilby, kombinézu z vodoodpudivých tkanin nebo TIVEK, gumové holínky apod.
- V případě zasažení očí nebo požití chemikálií či směsi výrobků vyhledejte lékaře a vezměte s sebou etiketu požitého výrobku.
- Pracovní oděv znečištěný pesticidy ihned vyměňte.
- U některých pesticidů je nutné nosit ochranný oděv nepropustný pro kapaliny.
- Pokud pracujete nad hlavou, noste také pokrývku hlavy odolnou proti tekutinám.
- Před opětovným použitím pečlivě vyperte všechny oděvy, které přijdou do styku s chemickou směsí, ať už čistou nebo zředěnou.
- Nekuřte, nepijte a nejzte při přípravě nebo distribuci směsi a v blízkosti nebo v rámci ošetřovaných pozemků.
- Ošetřujte s ohledem na bezpečné vzdálenosti od zastavěných oblastí, vodních toků, silnic, sportovních center, veřejné zeleně nebo veřejně přístupných cest.

- Nádoby na přípravky k ošetřování rostlin pečlivě umyjte, několikrát je propláchněte čistou vodou a pak je uložte do vhodných plastových pytlů. Kapaliny použité k mytí můžete potom použít k ošetřování.
- Prázdné nádoby je nutné odevzdat do příslušných sběrných středisek v souladu se státními předpisy a platnými územními směrnici. Nádoby nikdy nenechávejte v přírodě a nepoužívejte je k žádnému jinému účelu.
- Po ukončení práce s motorovým rosičem přístroj pečlivě umyjte rozředěním zbytků množstvím vody alespoň 10 krát větším než je samotný zbytek prostředku a směs pak vystříkejte na ošetřované ploše.
- Při aplikaci agresivních chemických prostředků je třeba provádět častější kontroly membrán; po každém použití hydroxidu mědi stroj pečlivě umyjte.
- V blízkosti místa ošetřování je nutné připravit čistou vodu.

11.10 SKLADOVÁNÍ CHEMIKÁLIÍ

- Během přestávek v práci nevystavujte zařízení přímo slunečním paprskům a zdrojům tepla.
- Pesticid skladujte a přepravujte pouze ve schválených nádobách.
- Pesticid neskladujte v nádobách určených pro potraviny, nápoje a krmiva.
- Pesticid neskladujte v blízkosti potravin, nápojů a krmiv.

11.11 LIKVIDACE CHEMIKÁLIÍ

Nevylévejte zbytky pesticidů a mycích prostředků do povrchových vod nebo do kanalizace, kanalizačních šachet a stok.

11.12 PREVENTIVNÍ OPATŘENÍ PROTI POŽÁRU

Zákaz manipulace s otevřeným ohněm a zdroji tepla v blízkosti motorového rosiče.

11.13 POVĚTRNOSTNÍ PODMÍNKY

Doporučuje se ošetřovat časně ráno nebo pozdě odpoledne, vyhýbat se nejteplejším hodinám dne.

Ošetřování neprovádějte, pokud se blíží déšť, prší nebo v případě mlhy.

Ošetřování neprovádějte za silného větru nebo silnějšího než 3 metry za sekundu.

11.14 POUŽÍVÁNÍ

1. Seřídte řemen tak, aby se vám přístroj dobře nosil (Obr. 19).
2. Naplňte nádrž na kapalinu (Obr. 20). Zavřete uzávěr (D) a ujistěte se, že je utažený.



POZOR

Na nádrži kapaliny (Obr. 21) jsou vyznačeny hladiny, aby nedocházelo k překročení doporučených hmotností, které jsou 30 kg pro muže a 20 kg pro ženy.

3. Pokud je přítomen pomocník, který nasadí stroj na ramena obsluhy, ujistěte se, že:
 - Motor běží pouze na volnoběh.
 - Pomocník nestojí v prostoru výfuku spalin a nevdechuje je.
 - Kapalinový kohout je uzavřený.
 - Pomocník nestojí před aplikační trubicí.
 - Pomocník opustí pracovní prostor bezprostředně před použitím stroje.
4. Před spuštěním motoru se ujistěte, že kohout kapaliny je zavřený (Obr. 22).
5. Nastartujte motor podle přiložených postupů (viz kapitolu 9.3 *SPUŠTĚNÍ MOTORU*).
6. Otevřete kapalinový kohout (Obr. 22).
7. Seřídte průtok kapalin pomocí dávkovače (E, Obr. 23).

Rychlost proudu vyfukovaného vzduchu se nastavuje pomocí páčky plynu (B, Obr. 14).

Zvolte nejvhodnější rychlost v závislosti na aplikaci.

Po zvolení rychlosti je možné ji udržovat a opět rychle přesně nalézt pomocí aretace plynu (C, Obr. 14).

Maximálního režimu se dosáhne nastavením omezovače (C) do úplně horní polohy.

POZOR

- **Nepředklánějte se; nebezpečí zranění.**
- **Nepracujte na žebříku nebo v nestabilních polohách.**
- **Nepracujte v blízkosti elektrických vedení pod napětím; smrtelné nebezpečí úrazu elektrickým proudem.**

POZOR

Sledujte pracovní okolí: nikdy nesměrujte vyfukovaný vzduch na jiné osoby nebo na zvířata. Malé předměty by fukar mohl prudce odfouknout do výšky.

Po ukončení práce umístěte zařízení na rovný nebořlavý podklad. Neumísťujte je do blízkosti snadno hořlavých materiálů (např. dřevěné třísky, kůra, suchá tráva a palivo); **nebezpečí požáru.**

OPATRŇĚ

Sada ULV se má používat k ošetřování, kde je zapotřebí málo postřikové látky nebo se list smí smočít pouze málo. Sada ULV tedy neslouží pro zlepšení výkonu do výšky, ale pro zmenšení objemu rosení.

11.14.1 Nastavení šířky trysky (Obr. 24, Obr. 25)

Úhel šířky trysky lze snadno seřídít pouze jednou rukou bez přerušení práce a přizpůsobit ho tak šířce plodiny, kterou chcete ošetřit.

11.14.2 Nastavení rozprašování (Obr. 26, Obr. 27, Obr. 28)

Součástí vybavení je sada ULV (Obr. 26), která umožňuje dokonalé rozptýlení kapaliny na výstupu a tím zaručuje cílené ošetřování bez zbytečného plýtvání postřikem. Filtr ULV (F, Obr. 26, Obr. 27) má 6 kalibrovaných otvorů. Předem zvolený otvor musí odpovídat otvoru (G, Obr. 28) del krytu (H). Kalibrované otvory jsou zárukou silného rozprašení, které obsluze umožňuje dlouhou samostatnou práci.

POZOR

Montáž kapalinového filtru (L, Obr. 26) je bezpodmínečně nutná, protože brání zanesení kalibrovaných otvorů ve filtru ULV (F).

POZOR

Nikdy neodstraňujte mřížku (D, Obr. 29), je-li motor v chodu. Ventilátor (E) by mohl způsobit vážná zranění rukou.

Při změně druhu kapaliny důkladně vymyjte nádrž a potrubí tekoucí vodou.

Na konci každého použití vyprázdněte nádrž: při vypnutém motoru otevřete uzavírací ventil kapaliny (2, Obr. 2) špičkou hubice níže než nádrž. Uniklou kapalinu zachyťte do nádoby a zlikvidujte v souladu s platnými zákony.

12 PŘEPRAVA

Při přepravě musí být motor rosiče vypnutý.

POZOR

Při dopravě motorového rosiče se ujistěte o správném a pevném připevnění na vozidle pomocí řemenů. Motorový rosič se přepravuje ve svislé poloze, s prázdnou nádrží, po ujištění, že se neporušují platné předpisy pro přepravu těchto zařízení.

13 ÚDRŽBA

Při údržbě se vždy řiďte našimi pokyny.

Nikdy sami neprovádějte úpravy nebo opravy, které překračují rámec běžné údržby. Vždy se obračejte na specializované a autorizované dílny.

K čištění nepoužívejte palivo (směs).

Při údržbě, čištění nebo opravě vždy sejměte kryt svíčky.

POZOR

Během údržby vždy používejte ochranné rukavice. Údržbu neprovádějte, je-li motor ještě teplý.

⚠ POZOR

Následky nesprávné údržby, použití neoriginálních komponentů a odstranění bezpečnostních zařízení mohou způsobit vážná zranění obsluhy a ošetřovaných zařízení.

13.1 SHODA PLYNNÝCH EMISÍ S PŘEDPISY

Tento motor, včetně systému regulace emisí, musí být řízen, používán a udržován v souladu s pokyny uvedenými v uživatelské příručce k udržení emisí v rámci právních požadavků platných pro nesilniční mobilní stroje.

Systém regulace emisí motoru se nesmí neoprávněně upravovat ani používat nesprávným způsobem.

Nesprávný provoz, použití nebo údržba motoru nebo stroje by mohly vést k možnému selhání systému regulace do takové míry, kdy již nejsou splněny platné právní požadavky; v tomto případě je třeba podniknout okamžité kroky k nápravě poruch systému a k obnovení plnění platných požadavků.

Příklady, mimo jiné, jsou nesprávný provoz, použití nebo údržba:

- Násilné otevření nebo poškození zařízení k dávkování paliva.
- Použití paliva a/nebo motorového oleje, které nespĺňují vlastnosti uvedené v kapitole 9.1 *PALIVO*.
- Používání neoriginálních náhradních dílů, jako jsou svíčky apod.
- Neprovedená nebo nedostatečná údržba výfukového systému včetně nesprávných intervalů údržby výfuku, zapalovací svíčky, vzduchového filtru apod.

⚠ POZOR

Neoprávněný zásah do tohoto motoru má za následek ztrátu platnosti osvědčení EU o emisích.

Úroveň CO₂ tohoto motoru naleznete na webové stránce (www.myemak.com) společnosti Emak v sekci "Svět Outdoor Power Equipment".

⚠ POZOR

Během údržby vždy používejte ochranné rukavice. Údržbu neprovádějte, je-li motor ještě teplý.

⚠ POZOR

Při nedodržení pokynů pro ostření se značně zvyšuje riziko zpětného rázu.

13.2 VZDUCHOVÝ FILTR

Dojde-li ke značnému snížení výkonu motoru, otevřete kryt (A, Obr. 30) a zkontrolujte vzduchový filtr (B). Je-li filtr znečištěný nebo poškozený, vyměňte jej. Před namontováním nového filtru odstraňte nečistoty usazené na vnitřní straně krytu a uvnitř filtru.

13.3 PALIVOVÝ FILTR

Pravidelně kontrolujte stav palivového filtru (C). Pokud je příliš znečištěný, vyměňte ho (Obr. 31).

13.4 KAPALINOVÝ FILTR

Filtr (D, Obr. 34) umyjte v nehořlavé čisticí kapalině (např. v teplé mýdlové vodě) a osušte ho.

13.5 FILTR ULV

Šest kalibrovaných otvorů vyčistěte stlačeným vzduchem (Obr. 35).

13.6 MOTOR

Žebrování válce pravidelně vyčistěte štětce nebo stlačeným vzduchem (Obr. 32). Nahromaděním nečistot může dojít k přehřátí, které je nebezpečné pro chod motoru.

CZ

13.7 SVÍČKA

Doporučujeme pravidelné čištění svíčky a kontrolu vzdálenosti elektrod (Obr. 33). Používejte svíčku NGK BPMR6A nebo jinou značku odpovídající tepelné hodnoty.

13.8 OCHRANNÁ MŘÍŽKA

Pravidelně čistěte ochrannou mřížku ventilátoru (Obr. 36), případné usazeniny a nečistoty odstraňte.

POZOR

Nikdy neodstraňujte mřížku (Obr. 36), když je motor v chodu. Ventilátor by mohl způsobit vážná zranění rukou.

13.9 TLUMIČ VÝFUKU (OBR. 37)

POZOR

Tento tlumič výfuku je vybaven katalyzátorem, aby byl v souladu s požadavky na množství emisí. Nikdy neupravujte ani neodstraňujte katalyzátor: pokud to uděláte, porušujete zákon.

POZOR

Tlumiče vybavené katalyzátorem se při použití zahřívají na velmi vysokou teplotu a jsou horké ještě dlouho po zastavení motoru. To platí i v případě chodu motoru na volnoběh. Kontakt může způsobit popáleniny kůže. Nezapomeňte na nebezpečí požáru!

POZOR

Stroj nepoužívejte, pokud je tlumič výfuku poškozený, chybí nebo byl upraven. Nesprávně udržovaný tlumič výfuku zvyšuje riziko požáru a ztráty sluchu.

 **OPATRŇĚ**

V pŕípadě poškození vŕfuku je nutn jeho vmĕna. Pokud se vŕfuk ěasto ucpv, mŕže to bŕt znakem sniŕžené ũěinnosti katalyztoru.

13.10 STARTOVAC JEDNOTKA

 **POZOR**

Spirlov pruŕzina je pod napĕtm a mohla by daleko odletět a zpŕsobit vzn zraněn. Nikdy se ji nesnaŕte demontovat ani upravit.

13.11 TĚSNĚN

Pouŕit chemikli, ktere poškozuj zejména nitrilov kauěukov směsi, mŕže věst k pŕeděasnmu protrŕzen membrn; za těchto podmnek provdějte kontroly ěastěji. Pŕi provděn oěetŕovn hydroxidem mědnatm je tŕeba věnovat velkou pozornost ěiětěn systěmu a umt ho po kaŕdm oěetŕovn.

13.12 KARBURTOR

Pŕed seŕiŕenm na minimum vyěistěte vzduchov filtr (F, Obr. 30) a zahŕejte motor. Tento motor byl navrŕen a vyroben v souladu s poŕadavky směrnice (EU) 2016/1628.

 **POZOR**

Nemanipulujte s karburtorem.

Ěroub pro nastaven minima (T, Obr. 38) je seŕiŕen pro chod motoru na 2100 ± 100 otcek za minutu.

13.13 MIMOŕADN ŬDRŕBA

Na konci sezny, pokud se stroj pouŕiv intenzivn, nebo kaŕd dva roky pŕi běŕnm pouŕivn zajistěte obecnou kontrolu provedenou specializovanm technikem servisn stě.

 **POZOR**

VĚSCHNY ěINNOSTI PŕI ŬDRŕBĚ, KTERE NEJSOU UVEDENY V TĚTO PŕIŕUĚCE, SM PROVDĚT POUZE AUTORIZOVAN SERVIS. ABY BYL ZAJIĚTEN STL A PRAVIDELN PROVOZ STROJE, NEZAPOMEŇTE, ŒE VEĚKER NAHRAZOVAN DLY MUS BT NAHRAZENY VYHRADN ORIGINALNMI NHRADNMI DLY.

Pŕípadn neschvlen ũpravy a/nebo pouŕivn neoriginlnho pŕísluŕenstv mŕže zpŕsobit vzn a smrteln zraněn pracovníka nebo tŕetch osob.

14 SKLADOVN

Po kaŕdm oěetŕen zaŕiŕen dŕkladn vyěistěte omytm vodou a dŕkladn osuŕte. Ěpinav zaŕiŕen je velmi nebezpeěn pro lidi a zejména pro děti. VypouĚtěn zbytkŕ z myt do ŕivotnho pŕostŕed bez preventivnch opatŕen je zakzno, protože zpŕsobuje zneěiĚtěn podzemnch vod. Zbytky rozptylte pŕŕchodem pŕes pole nebo na plodiny, kde nevznikaj ŕdne ŕkody.



POZOR

Pro vylití zbytku kapaliny z nádrže stroj nepřevracejte.

Pokud nebudete stroj po dlouhou dobu používat:

- Motorový rosič nechte nějakou dobu fungovat s čistou vodou a pak ho pečlivě osušte.
- Na dobře větraném místě vyprázdněte a vyčistěte palivovou nádržku. Karburátor vyprázdníte tak, že spustíte motor, a počkáte, až se zastaví (zbylá směs v karburátoru by mohla poškodit membrány).
- Postup uvedení do provozu po zimním uložení je stejný, jako postup při normálním spouštění stroje (viz kapitolu 9 *UVEDENÍ DO PROVOZU*).
- Palivo a olej likvidujte podle předpisů a s ohledem na ochranu životního prostředí.
- Vyčistěte důkladně štěrby ochranné mřížky (Obr. 36), vzduchový filtr (B, Obr. 30), žebra válce (Obr. 32) a trubky.



POZOR

Pokud kvůli čištění odmontujete kapalinovou nádržku, při opětné montáži dbejte především na:

- **správné zasunutí tří těsnících kroužků (A, Obr. 39) a jejich namazání tekutým silikonem.**
- **správné zasunutí těsnění nádržky (C, Obr. 40) a jeho namazání tekutým silikonem.**

Tímto postupem dosáhnete dokonalého těsnění kapalinového okruhu.

- Stroj skladujte na suchém místě, pokud možno ne přímo na zemi, a v dostatečné vzdálenosti od tepelných zdrojů.

15 OCHRANA ŽIVOTNÍHO PROSTŘEDÍ

Ochrana životního prostředí je důležitý a prvořadý aspekt při používání stroje ve prospěch občanského společenství a prostředí, v němž žijeme.

- Vyvarujte se toho, abyste byli rušivým prvkem ve vztahu s vašimi sousedy.
- Důkladně dodržujte místní předpisy pro likvidaci obalů, olejů, benzínu, akumulátorů, filtrů, opotřebovaných součástí nebo jakéhokoli prvku se silným dopadem na životní prostředí; tyto odpady nesmí být odloženy do běžného komunálního odpadu, ale musí se vytrídít a odevzdat do příslušných sběrných středisek, která zajistí recyklaci materiálů.

Odstranění a likvidace

Když se stroj definitivně vyřazuje z provozu po ukončení jeho životnosti, musí se s maximální pozorností vypláchnout, aby se odstranily zbytky chemických produktů.

Při vyřazení stroje z provozu jej nenechávejte volně v přírodě, ale obraťte se na sběrné středisko.

Hodně materiálů použitých při výrobě stroje lze recyklovat; všechny kovy (ocel, hliník, mosaz) lze odevzdat do běžné sběrné kovů. Pro informace se obraťte na službu zajišťující svoz odpadu ve

vaší oblasti. Likvidace odpadu pocházejícího z demolice stroje musí být provedena s ohledem na životní prostředí, aby se zabránilo znečištění půdy, ovzduší a vody.

V každém případě je třeba dodržovat místní platné zákony.

Při likvidaci stroje byste měli zlikvidovat i štítek s označením CE společně s tímto návodem k obsluze.

16 PŘÍPRAVA PŘÍSTROJE K ROZPRAŠOVÁNÍ PRÁŠKOVÝCH PRODUKTŮ

VOLITELNÁ sada k rozprašování práškových produktů (Obr. 41):

1. Dávkovací jednotka
2. Ovládací páčka
3. Antistatický kabel s řetízem

16.1 PŘÍPRAVA

- Trubku (A, Obr. 42) zasuňte do držáku (B). Držák (B) pak upevněte k zařízení na míchání prášku (D) pomocí tří šroubů (C).
- Vyšroubujte dva knoflíky (E, Obr. 43) k uvolnění nádržky a nádržku vyjměte. Dva knoflíky (E) je nutné znovu použít k upevnění zásobníku na držák prášku.
- Vyjměte nádržku (F, Obr. 44) a klapku (G).
- Vyšroubujte šest šroubů (H, Obr. 45), abyste mohli demontovat držák kapalinové nádržky (L).
- Z jednotky nádržky odstraňte filtr (M, Obr. 46) a trubku (N) tak, že odmontujete svorku (P, Obr. 44).
- Vyšroubováním tří šroubů (R) odmontujte čerpadlo buster (P, Obr. 47). Sejmutím tří svorek (S) odpojte tři trubky.

⚠ POZOR

K rozprašování práškových produktů čerpadlo buster nepoužívejte. Mohlo by se vážně poškodit.

- Sejmutím svorky (V) odmontujte rozprašovač (T, Obr. 48) a trubku (U).

16.2 MONTÁŽ SOUPRAVY

- Pomocí čtyř šroubů (C, Obr. 50) namontujte na držadlo (B) ovládač dávkovače (A, Obr. 49). Výstup prášku se reguluje otáčením páčky (D) z polohy 1 (minimální výkon) až do 20 (maximální výkon).
- Pomocí šesti šroubů (F) namontujte dávkovací jednotku (E, Obr. 51).

⚠ POZOR

Dbejte na správné zasunutí tří těsnících kroužků (G) a jejich namazání tekutým silikonem. Jinak by okruh nebyl dobře utěsněn.

- Klapku (H, Obr. 52) zasuňte do příslušné polohy

⚠ POZOR

Dbejte i na správné zasunutí těsnění nádržky (L) a jeho namazání tekutým silikonem. Jinak by okruh nebyl dobře utěsněn.

- Přimontujte nádržku na práškový produkt (M, Obr. 53) a upevněte ji pomocí dvou knoflíků (N). Oba knoflíky (N) se musí vzít z držáku kapalín.
- Odstraňte uzávěr (P, Obr. 54) a sejměte svorku (R), abyste uvolnili hadici (S). Kabel (T, Obr. 55) zasuňte do hadice (S). Pak připevněte antistatický kabel (T, Obr. 56) a řetízek (U) na koleno (V) pomocí šroubu (Z) a matice (K). Kabel (T) musí zůstat uvnitř trubky, aby mohl zachycovat elektrostatický náboj, který se svádí do země pomocí řetízku (U). Při nasazování hadice (S) dávejte pozor na spojovací rysku. Při zpětné montáži svorky (R) vložte do očka pružné kabely plynu a ovladače dávkování prášku.

⚠ POZOR

Používání řetízku (U, Obr. 55, Obr. 56) je bezpodmínečné nutné. Pokud ho nepoužijete, mohlo by dojít ke spalování hořlavějších práškových produktů (síra pod.) z důvodu elektrostatických výbojů.

⚠ POZOR

V případě potřeby se řiďte ustanoveními kapitoly 11.8 *Ošetření pesticidy*.

K ošetřování nepoužívejte síru nebo prášek obsahující síru; jsou vysoce výbušné a mají velmi nízkou teplotu vznícení.

16.2.1 Zemnicí systém

Při práci s prášky může docházet k elektrostatickým výbojům s tvorbou jisker.

Nebezpečí je větší v případě:

- Extrémně suchých klimatických podmínek.
- Použití práškových pesticidů, které vytvářejí vysokou koncentraci prášku.

Aby se snížilo riziko jisker, musí být na zařízení kompletně namontován uzemňovací systém. Ten se skládá z vodivého drátu ve foukacím zařízení, spojeného s kovovým řetězem. Aby šlo odklonit elektrostatický náboj, musí se kovový řetízek dotýkat vodivého povrchu.



Nepracujte na nevodivém povrchu (např. plast nebo asfalt).

⚠ POZOR



Nepracujte s chybějícím nebo poškozeným uzemňovacím systémem.

17 TECHNICKÉ ÚDAJE

Objem válců	cm ³	61,3
Motor		2taktní Emak
Výkon	kW	3,3
Max. počet otáček motoru	min ⁻¹	8100 ± 200

Volnoběžné otáčky	min ⁻¹	2100 ± 100	
Objem palivové nádržky 	cm ³	2150 (2,15 ℓ)	
Snadné startování 		Ano	
Automatický sytič (lift-starter)		Ano	
Nastříkovač paliva		Ano	
Objem hlavní nádržky	cm ³	16000 (16 ℓ)	
Pohotovostní hmotnost (hmotnost při plném zatížení)	kg	14 (30)	
Rozměry	mm	320 x 430 x 760	
Množství prášku	kg/min	2 (prášky)	11 (granule)
Průtok vzduchu ventilátorem	m ³ /min	20	
Průtok kapalin	ℓ/min	0,15 ÷ 0,87	0,51 ÷ 5,02
Maximální rychlost vzduchu	m/s	90	

CZ

Průtok kapalin		
	ULV	ℓ/min.
	1	0,15
	2	0,28
	3	0,35
	4	0,55
	5	0,79
	6	0,87
		ℓ/min.
	1	0,51
	2	1,74
	3	2,73
	4	3,55
	5	4,32
	6	4,39
	7	4,79
	8	5,02

1. Výkon s filtrem ULV není ovlivněn polohou dávkovacího ventilu (A, Obr. 57) (od 1 do 8).
2. Výkon s filtrem ULV není ovlivněn polohou difuzéru (B, Obr. 57) (zcela otevřený nebo zcela zavřený).
3. Čerpadlo buster (C, Obr. 57) zaručuje stálý průtok i s rozprašovací trubicí nakloněnou směrem nahoru nebo dolů.

Akustický tlak ⁽¹⁾	dB (A)	L _{PA} av EN 22868	102,0
Nepřesnost	dB (A)		2,0
Měřená úroveň akustického výkonu	dB (A)	EN 22868 ISO 3744	112,0
Nepřesnost	dB (A)		2,0
Zaručená hladina akustického výkonu	dB (A)	EN 22868 ISO 3744	114,0
Úroveň vibrací ⁽¹⁾	m/s ²	EN 22867	< 2,5
Nepřesnost	m/s ²	EN 12096	-

⁽¹⁾ Vážené průměrné hodnoty (1/7 při minimálních otáčkách, 6/7 při maximálních otáčkách motoru).

18 PROHLÁŠENÍ O SHODĚ

Níže podepsaný,

**EMAK spa via Fermi, 4 - 42011 Bagnolo in Piano (RE)
ITALY**

prohlašuje na svou vlastní odpovědnost, že stroj:

1. Druh:

MOTOROVÝ ROSIČ

2. Značka: / typ:

OLEO-MAC AM 163

3. Identifikační sériové číslo:

EFCO AT 2063

556 XXX 0001 - 556 XXX 9999

je v souladu s požadavky směrnice

2006/42/EK - 2014/30/EU - (EU) 2016/1628

je v souladu s následujícími
harmonizovanými normami:

**EN ISO 28139:2009 - EN 55012:2007+A1:2009 -
EN ISO 14982:2009**

V:

Bagnolo in Piano (RE) Italy - via Fermi, 4

Dne:

1.10.2022

Technická dokumentace uložena v:

Správní sídlo. - Technické vedení

Luigi Bartoli - C.E.O.

19 TABULKA ÚDRŽBY

<p>Uvědomte si prosím, že následující intervaly údržby platí pouze pro běžné pracovní podmínky. Je-li vaše denní práce náročnější než běžná, musí se intervaly údržby příslušně zkrátit.</p>		Před každým použitím	Po každé přestávce pro doplnění paliva	Po skončení každodenní práce	Každý týden	Každý měsíc	Při poškození nebo závadě	Podle potřeby
Celý stroj	Kontrola: průsak, prasknutí, opotřebení	X	X					
	Vyčistit			X				
Kontroly: spínač, startér, páčka akcelérátoru a páčka aretace akcelérátoru	Kontrola činnosti	X	X					
Palivová nádrž	Kontrola: úniky, trhliny, opotřebení	X	X					
Palivový filtr a kapalinový filtr (str. 286, 286)	Kontrola a čištění					X		
	Výměna filtračního prvku						X	X ⁽¹⁾
Všechny přístupné šrouby a matice (mimo šroubů na karburátoru)	Zkontrolovat	X						
	Znovu utáhnout				X			
Vzduchový filtr	Vyčistit	X						X
	Vyměnit						X	X ⁽¹⁾
Startovací lanko - postroj	Kontroly: poškození a opotřebení				X			
	Vyměnit						X	
Karburátor	Kontrola volnoběhu	X	X					
Svíčka	Zkontrolovat vzdálenost elektrod					X		
	Vyměnit						X	X ⁽¹⁾
Antivibrační systém	Kontroly: poškození a opotřebení				X			
	Výměna autorizovanou opravnou						X	
Těsnění	Kontrola a výměna v případě potřeby					X		
Nádrž na kapalinu	Zkontrolovat					X		
	Vyčistit	X						

⁽¹⁾ Každých 6 měsíců

20 ŘEŠENÍ PROBLÉMŮ

POZOR

Než začnete provádět kontroly doporučené v dále uvedené tabulce, mimo případy, kdy se vyžaduje jednotka v činnosti, jednotku vždy zastavte a vyjměte zapalovací svíčku.

Když byly zkontrolovány všechny možné příčiny a problém nebyl vyřešen, spojte se s autorizovaným servisním střediskem. Když zjistíte problém, který nebyl uveden v tabulce, spojte se s autorizovaným servisním střediskem.

PROBLÉM	MOŽNÉ PŘÍČINY	ŘEŠENÍ
Motor nelze nastartovat nebo zhasne několik sekund po nastartování.	Zapalování nedává jiskru.	Zkontrolujte jiskru svíčky. Pokud svíčka nedává jiskru, opakujte test s novou svíčkou.
	Zahlcený motor.	Postupujte podle postupu v kapitole 9.2.1 <i>Motor je zahlcený</i> . Pokud se motor stále nerozjede, opakujte postup s novou svíčkou.
Motor se rozjede, ale nezrychluje správně nebo nefunguje správně i při vysokých rychlostech.	Karburátor se musí seřídit.	Spojte se s autorizovaným servisním střediskem pro seřízení karburátoru.
Motor nedosáhne plných otáček a/nebo příliš kouří.	Zkontrolujte směs oleje s benzínem.	Použijte nový benzín a olej vhodný pro dvoutaktní motory.
	Znečištěný vzduchový filtr.	Čištění: viz pokyny v kapitole 13.2 <i>VZDUCHOVÝ FILTR</i> .
	Karburátor se musí seřídit.	Spojte se s autorizovaným servisním střediskem pro seřízení karburátoru.
Motor nastartuje, funguje a zrychluje, ale nedrží si volnoběžné otáčky.	Karburátor se musí seřídit.	Pro zvýšení otáček seříďte šroub volnoběhu (T, Obr. 38) ve směru hodinových ručiček; viz kapitola 13.12 <i>KARBURÁTOR</i> .
Motor nastartuje a funguje, ale dává malý proud vzduchu.	Mřížka ventilátoru je ucpaná.	Vyčistěte mřížku ventilátoru.
	Ventilátor je poškozený.	Spojte se s autorizovaným servisním střediskem.
Motor nastartuje a běží, ale vytváří malý tok kapaliny.	Zanesený filtr kapaliny nebo potrubí.	Vyčistěte nebo vyměňte.

21 ZÁRUČNÍ LIST

Tento stroj byl navržen a vyroben pomocí nejmodernějších výrobních technik. V případě soukromého použití nebo pro hobby poskytuje výrobce záruku na své výrobky v trvání 24 měsíců od data zakoupení. Servis v České republice a na Slovensku provádí firma MOUNTFIELD ve svých prodejnách, specializovaných servisních střediscích a přes své dealery. V případě profesionálního používání je záruka omezena na 12 měsíců.

Všeobecné záruční podmínky

1. Záruka platí ode dne zakoupení výrobku. Výrobní podnik zdarma vyměňuje prostřednictvím obchodní a servisní sítě vadné díly, jejichž vada byla způsobena materiálem, zpracováním nebo výrobou. Záruka nezabývá kupujícího zákonných práv, které mu náležejí podle občanského zákoníku a které se vztahují na důsledky defektů nebo vad způsobených prodaným výrobkem.
2. Techničtí pracovníci provedou požadovaný zákrok co nejdříve v rámci daných časových možností.
3. **Při žádosti o opravu v záruce je nutné předložit oprávněnému pracovníkovi dále uvedený a úplně vyplněný záruční list oraztkovaný prodejcem spolu s nákupní fakturou nebo platným dokladem o zakoupení s datem nákupu.**
4. Záruka propadá v případě:
 - zjevného zanedbání údržby,
 - nevhodného používání výrobku nebo jeho poškození,
 - použití nevhodných maziv nebo paliv,
 - použití jiných než originálních náhradních dílů,
 - zásahů prováděných neoprávněnými pracovníky.
5. Záruka se podle výrobce nevztahuje na materiály, které se opotřebovávají, a na části vystavené běžnému opotřebování.
6. Záruka se nevztahuje na zásahy týkající se modernizace a vylepšování výrobku.
7. Záruka se nevztahuje na seřizování a údržbové práce, i když jsou prováděné v době záruky.
8. Případné škody způsobené při dopravě musí být ihned oznámeny dopravci, jinak záruka propadá.
9. Pro motory jiných značek (Briggs & Stratton, Tecumseh, Kawasaki, Honda, apod.), použité v našich výrobcích platí, záruka poskytnutá příslušnými výrobci motoru.
10. Záruka se netýká případných škod, přímých či nepřímých, způsobených osobám nebo na věcech poruchou výrobku nebo vyplývajících z dlouhodobého nuceného odstavení tohoto výrobku.

CZ

MODEL

SERIOVÉ Č. _____

KUPUJÍCÍ

Nezasílat! Přiložte pouze při případném vyzvání záruční služby.

DATUM

PRODEJCE

1 ÚVOD	298
1.1 AKO ČÍTAŤ TENTO NÁVOD	298
2 POPIS SYMBOLOV A BEZPEČNOSTNÝCH UPOZORNENÍ (OBR. 1).....	299
3 DIELY POSTREKOVAČA (OBR. 2).....	299
4 BEZPEČNOSTNÉ PREDPISY	300
5 OSOBNÉ OCHRANNÉ PROSTRIEDKY	301
6 MONTÁŽ.....	302
6.1 MONTÁŽ RÚROK/RUKOVÄTE.....	302
6.2 RUKOVÄŤ.....	302
7 SÚPRAVA ULV (OBR. 12).....	302
8 BEZPEČNOSTNÉ ZARIADENIA A OCHRANA ŽIVOTNÉHO PROSTREDIA.....	303
8.1 BEZPEČNOSTNÉ ZARIADENIA	303
8.1.1 TLAČIDLO ZASTAVENIA	303
8.1.2 BEZPEČNOSTNÁ POISTKA AKCELERÁTORA	303
8.1.3 UZATVÁRACÍ KVAPALINOVÝ VENTIL	303
8.1.4 VÝFUK	303
8.2 ZARIADENIA NA OCHRANU ŽIVOTNÉHO PROSTREDIA	303
8.2.1 DÁVKOVAČ KVAPALÍN	303
8.2.2 FILTER ULV	303
8.2.3 OBMEDZOVAČ PLYNU	304
9 NAŠTARTOVANIE.....	304
9.1 PALIVO	304
9.2 DOPLNENIE PALIVA.....	306
9.2.1 MOTOR JE ZAHLTENÝ	306
9.3 ŠTARTOVANIE MOTORA.....	306
9.4 ZÁBEH MOTORA	307
10 ZASTAVENIE MOTORA.....	307
11 POUŽITIE.....	307
11.1 BEZPEČNOSTNÉ KONTROLY	307
11.2 PRAVIDLÁ PRI POUŽÍVANÍ	307
11.3 PREVENTÍVNE OPATRENIA V PRACOVNOM PRIESTORE	308
11.4 ZAKÁZANÉ POUŽITIE	308
11.5 PRAVIDLÁ SLUŠNOSTI.....	309
11.6 ZNIŽOVANIE MNOŽSTVA PRACHU	309
11.7 POUŽÍVANIE CHEMICKÝCH PRÍPRAVKOV	310
11.8 OŠETRENIE PRÍPRAVKAMI NA OCHRANU RASTLÍN	310
11.9 PREDPISY PRI POUŽÍVANÍ CHEMICKÝCH PRÍPRAVKOV	311
11.10 UCHOVÁVANIE CHEMICKÝCH PRÍPRAVKOV	312
11.11 LIKVIDÁCIA CHEMICKÝCH PRODUKTOV	312
11.12 PROTIPOŽIARNE OPATRENIA.....	312
11.13 METEOROLOGICKÉ PODMIENKY	312
11.14 POUŽITIE	313
11.14.1 REGULÁCIA ŠÍRKY PRÚDU POSTREKU (OBR. 24, OBR. 25).....	314
11.14.2 REGULÁCIA NEBULIZÁCIE (OBR. 26, OBR. 27, OBR. 28)	314
12 PREPRAVA	314
13 ÚDRŽBA.....	314
13.1 SÚLAD S PREDPISMI O VÝFUKOVÝCH EMISIÁCH	315
13.2 VZDUCHOVÝ FILTER.....	316

13.3 PALIVOVÝ FILTER	316
13.4 KVAPALINOVÝ FILTER	316
13.5 FILTER ULV.....	316
13.6 MOTOR	316
13.7 SVIEČKA	316
13.8 OCHRANNÁ MREŽKA	316
13.9 VÝFUK (OBR. 37).....	316
13.10 ŠTARTOVACIA JEDNOTKA	317
13.11 TESNENIA.....	317
13.12 KARBURÁTOR	317
13.13 MIMORIADNA ÚDRŽBA.....	317
14 USKLADNENIE.....	318
15 OCHRANA ŽIVOTNÉHO PROSTREDIA	318
16 PRÍPRAVA STROJA NA ROZPRAŠOVANIE PRÁŠKOVÝCH PRÍPRAVKOV	319
16.1 PRÍPRAVA	319
16.2 MONTÁŽ SÚPRAVY.....	319
16.2.1 SYSTÉM UZEMNENIA.....	320
17 TECHNICKÉ ÚDAJE	321
18 VYHLÁSENIE O ZHODE	323
19 TABUĽKA ÚDRŽBY	324
20 ODSTRAŇOVANIE PROBLÉMOV.....	325
21 ZÁRUČNÝ LIST	327

1 ÚVOD

Ďakujeme vám, že ste si vybrali výrobok značky Emak.

Pokiaľ by ste mali akýkoľvek problém, pomôžu vám pracovníci našej siete predajcov a autorizovaných servisných stredísk.

POZOR

Aby ste strojové zariadenie používali správne a aby ste predišli nehodám, nezačínajte prácu bez toho, že by ste si veľmi pozorne prečítali návod na používanie.

POZOR

Tento návod musí sprevádzať stroj po celú dobu jeho životnosti.

POZOR

RIZIKO POŠKODENIA SLUCHU. Za normálnych podmienok používania sa osoba, ktorá stroj používa, vystavuje dennej hladine hluku rovnvej alebo vyššej ako 85 dB (A).

V tomto návode nájdete vysvetlenia činnosti rôznych častí, ako aj pokyny pre nevyhnutné kontroly a údržbu.

POZNÁMKA

Popisy a ilustrácie uvedené v tomto návode nie sú prísne záväzné. Výrobca si vyhradzuje právo na vykonávanie zmien v tomto návode bez predchádzajúceho upozornenia.

Obrázky sú orientačné. Skutočné diely sa môžu líšiť od dielov tu uvedených. Pokiaľ by ste mali nejaké pochybnosti, obráťte sa na autorizované servisné stredisko.

1.1 AKO ČÍTAŤ TENTO NÁVOD

Návod je rozdelený do kapitol a odsekov. Texty jednotlivých kapitol sú členené na odseky. Referenčné odkazy na názvy kapitol alebo odsekov sú označené skratkou kap. alebo ods., za ktorými nasleduje príslušné číselné označenie. Napríklad: „kap. 2“ alebo „ods. 2.1“.

Okrem pokynov na obsluhu obsahuje tento návod informácie, ktoré si vyžadujú mimoriadnu pozornosť. Tieto informácie sú označené symbolmi popísanými v nasledujúcom texte:

POZOR

V prípade nebezpečenstva úrazov alebo vážnych poranení osôb alebo vážneho poškodenia majetku.

OPATRNE

V prípade nebezpečenstva poškodenia stroja alebo jednotlivých častí strojového zariadenia.

POZNÁMKA

Poskytuje dodatočné informácie pre lepšie pochopenie vyššie uvedených bezpečnostných upozornení.

Obrázky v tomto návode na používanie sú očíslované 1, 2, 3 atď. Časti uvedené na obrázkoch sú podľa potreby označené písmenami alebo číslicami. Odkaz na časť C na obrázku 2 má nasledovnú formu: „Pozri C, obr. 2“ alebo jednoducho „(C, obr. 2)“. Odkaz na časť 2 na obrázku 1 má nasledovnú formu: „Pozri 2, obr. 1“ alebo jednoducho „(2, obr. 1)“.

2 POPIS SYMBOLOV A BEZPEČNOSTNÝCH UPOZORNENÍ (OBR. 1)

1. Nebezpečenstvo vyplývajúce z používania toxických látok v nádrži zmesi a kvapalín
2. Prečítajte si návod na obsluhu a údržbu
3. Musíte nosiť ochranný odev
4. Musíte si nasadiť slúchadlá a ochranné okuliare
5. Musíte nosiť respirátor
6. Musíte nosiť bezpečnostnú obuv
7. Musíte nosiť rukavice
8. Zvyšné roztoky nevyliievajte voľne v prírode
9. Nepite
10. Keď sa ventilátor pohybuje, neodstraňujte ochranný kryt
11. Hrozí nebezpečenstvo odhodenia predmetov, preto sa nepribližujte do pracovného priestoru stroja
12. Nepoužívajte bez kvapalín
13. Tento symbol označuje výstražné upozornenia Pozor a Upozornenie
14. Jedovatá látka
15. Sériové číslo
16. Značka zhody CE
17. Typ stroja: **POSTREKOVAČ**
18. Rok výroby

3 DIELY POSTREKOVAČA (OBR. 2)

1. Vysúvacía fúkacia rúrka
2. Uzatvárací kvapalinový ventil
3. Kvapalinová hadica
4. Rozptyľovač
5. Páčka akcelerátora
6. Bezpečnostná poistka akcelerátora
7. Spínač STOP
8. Štartovacia rukoväť
9. Obmedzovač plynu
10. Dávkovač kvapalín
11. Tlačidlo sýtiča
12. Páka lift-starter
13. Palivová nádrž
14. Nádrž na kvapaliny
15. Výfuk
16. Kryt vzduchového filtra
17. Uzáver palivovej nádrže
18. Sviečka
19. Popruh
20. Popis symbolov a bezpečnostné upozornenia

4 BEZPEČNOSTNÉ PREDPISY

POZOR

Postrekovač je pri správnom používaní rýchlym, pohodlným a účinným pracovným nástrojom. Ak sa však používa nesprávne alebo bez dodržiavania ochranných opatrení, mohol by sa stať nebezpečným zariadením. Aby bola vaša práca vždy príjemná a bezpečná, dôsledne dodržiavajte bezpečnostné pravidlá, ktoré sú uvedené v tomto návode na použitie.

POZOR

Štartovací systém jednotky produkuje elektromagnetické pole veľmi nízkej intenzity. Toto pole môže rušiť činnosť niektorých stimulátorov srdca. Na zníženie rizika vážnych alebo smrteľných poranení, by sa osoby so stimulátorom mali poradiť so svojim lekárom a s výrobcou stimulátora ešte pred používaním tohto stroja.

POZOR

Vnútroštátne predpisy môžu obmedzovať používanie strojového zariadenia.

1. Postrekovač nepoužívajte skôr, ako sa oboznámite s jeho obsluhou. Začiatocníci by si mali pred prácou obsluhu stroja vyskúšať.
2. Postrekovač smú používať iba dospelé osoby, v dobrom fyzickom stave, ktoré sú oboznámené s jeho obsluhou.

3. POZOR

Postrekovač nepoužívajte, keď ste unavený, pod vplyvom alkoholu alebo omamných látok.

4. Nenoste šály, náramky, ani iné veci, ktoré by sa mohli zachytiť rotora. Vždy noste OOP, hlavne rukavice, ochranné okuliare a slúchadlá (pozri kapitolu 5 *OSOBNÉ OCHRANNÉ PROSTRIEDKY*).
5. Nedovoľte iným osobám, ani zvieratám, aby sa pri štartovaní a používaní postrekovača zdržiavali v jeho pracovnej oblasti.
6. Pracujte vždy v stabilnom a bezpečnom postoji
7. Nepribližujte sa k rotoru rukami a nevykonávajte opravy na motore, ak je tento v pohybe.
8. Postrekovač kontrolujte denne, aby ste sa ubezpečili, že každé zariadenie, bezpečnostné alebo nie, je funkčné.
9. Nepracujte s poškodeným, zle opraveným, nesprávne zmontovaným alebo ináč upraveným postrekovačom. Neodstraňujte, nepoškodzujte a nedeaktivujte žiadne bezpečnostné zariadenie.

10. POZOR

Postrekovač používajte iba v dobre vetraných priestoroch. Nepoužívajte ho vo výbušnom prostredí, v uzavretých priestoroch, ani v blízkosti horľavých látok.

11. Je zakázané namontovať na postrekovač iný rotor, ako rotor dodaný výrobcou.

12. V prípade nevyhnutnosti vyradenia postrekovača ho nevyhadzujte voľne, ale odovzdajte ho v predajni, kde ste ho kúpili, alebo v zbernom stredisku odpadov.
13. Postrekovač odovzdajte alebo požičiate len skúseným osobám, ktoré sú oboznámené s jeho obsluhou. Odovzdajte ďalším používateľom návod na používanie, aby si ho mohli pred použitím stroja prečítať
14. Tento návod starostlivo uschovajte a pred každým použitím stroja ho konzultujte.
15. Všetky štítky a nálepky s výstražnou signalizáciou udržiavajte v dokonalom stave. V prípade poškodenia alebo opotrebovania ich treba včas vymeniť (pozri kapitolu 2 *POPIS SYMBOLOV A BEZPEČNOSTNÝCH UPOZORNENÍ (Obr. 1)*).
16. Nie je dovolené štartovať stroj bez rotora. Toto môže spôsobiť vážne poškodenie časti motora, ako aj stratu nároku na uplatnenie záruky
17. Postrekovač nepoužívajte v blízkosti elektrických zariadení, ani elektrického vedenia.
18. Nebúchajte ani neposúvajte silou lopatky rotora. Nepracujte so strojom, ak je rotor poškodený.
19. Postrekovač nepoužívajte na postrekovanie horľavými a/alebo koroziívnymi látkami.
20. Rotor nemontujte na iné motory alebo silové prevody.
21. Prívod vzduchu k rotoru nezakrývajte, ani neupchávajte.
22. Stroj nepoužívajte na účely iné než uvedené v návode (pozri kapitolu 11.4 *ZAKÁZANÉ POUŽITIE*).
23. Stroj nenechávajte bez dozoru, pokiaľ je zapnutý jeho motor.
24. Nezabudnite, že majiteľ alebo obsluhujúci pracovník nesú zodpovednosť za úrazy alebo riziká pre iné osoby, ako aj za ich majetok.

5 OSOBNÉ OCHRANNÉ PROSTRIEDKY



POZOR

Pri práci s postrekovačom, ako aj pri manipulácii s fyto-sanitárnymi prípravkami (preprava, uskladnenie, miešanie, údržba zariadení a pod.) vždy používajte OOP. Používanie individuálnych ochranných prostriedkov je nevyhnutné na zamedzenie tomu, že pracovník bude vystavený účinku fyto-sanitárných prípravkov. Pri výbere vhodného odevu si nechajte poradiť svojím predajcom.

Odev musí byť vhodný pre prácu a pohodlný. Noste priliehavý odev, ktorý vás primerane ochráni. **Ideálnou je kombinéza.** Nenoste odev, šály, kravaty, ani iné predmety, ktoré by sa mohli zachytiť v krítkoch. Ak máte dlhé vlasy, upnite si ich a zakryte (napr. šatkou, baretkou alebo prilbou a pod.).

Noste ochranné topánky vybavené protišmykovou podrážkou a oceľovými špičkami.



POZOR

Noste ochranné okuliare alebo štít na ochranu tváre. Pred postrekovaním kvapalín alebo rozprašovaním práškov si vždy nasadte homologovaný respirátor.

Používajte ochranné prostriedky sluchu, napríklad slúchadlá na zníženie hluku alebo zátky do uší. Používanie ochranných prostriedkov sluchu vyžaduje vyššiu pozornosť a

opatrnosť, pretože vnímanie zvukových signálov nebezpečenstva (varovanie, alarm a pod.) bude znížené.

Noste rukavice, ktoré čo najviac pohltia vibrácie a ochránia vás pred stykom s chemickými látkami.

6 MONTÁŽ

Stroj sa dodáva pripravený na používanie kvapalných prípravkov. K dispozícii je súprava na úpravu na rozprašovanie práškov.

Stroj vyzera ako na Obr. 3, Obr. 4.

6.1 MONTÁŽ RÚROK/RUKOVÄTE

1. Nasadte rukoväť (P, Obr. 3, Obr. 6) na rúrku (D).
2. Zapojte ohybnú hadicu (A, Obr. 3) na rúrku na výstupe ventilátora (B), použite hadicovú svorku (C1). Zapojte ohybnú hadicu (A, Obr. 3) na teleskopickú rúrku (D) hadicovou svorkou (C2). Pred utiahnutím skrutky hadicovej svorky (C1, Obr. 7) vsuňte na príslušné miesto trubičku kábla akcelerátora (H) a kvapalinovú hadičku (T).
3. Aby ste vytiahli predlžovaciu rúrku (Obr. 5), ktorá je vnútri rúrky (D), otočte prstenec (M) v smere „otvorenia zámky“. Po dosiahnutí želanej polohy otočte prstenec (M) smerom k polohe „zatvorenej zámky“, aby ste obe rúrky zablokovali.
4. Vsuňte rozptyľovač (E, Obr. 4, Obr. 8) na rúrku (D), použite adaptér (L). Potom zaskrutkujte gombík (V) doprava.
5. Zapojte hadičku na vodu (X, Obr. 9) pomocou dvoch svoriek (U) na čapy rúrky (D) a rozptyľovača (E).

6.2 RUKOVÄŤ

Rukoväť môžete upraviť podľa potrieb pracovníka odskrutkovaním gombíka (N, Obr. 10) a posunutím rukoväti po rúrke dopredu alebo dozadu. Po presunutí do vhodnej polohy gombík (N) utiahnite. Rukoväť okrem toho môžete otočiť vpravo alebo vľavo (Obr. 11) aj počas práce, aby sa uľahčila manipulácia s postrekovačom.

7 SÚPRAVA ULV (OBR. 12)



OPATRNE

Súprava ULV s kódom 365200203A sa musí používať pri ošetrovaniach, pri ktorých sa vyžaduje iba málo produktu alebo kde sa má lístie namočiť iba málo. Súprava ULV teda neslúži na zlepšenie dosahu smerom hore, ale na zníženie objemu prúdu.

Odmontujte sériovo dodávaný rozptyľovač a namontujte nový (A) použitím adaptéra (B), ktorý treba namontovať na striekaciu rúrku (D) postrekovača svorkou (C).

Na dosiahnutie silnejšej nebulizácie je nevyhnutné namontovať kotúč ULV (E) a kvapalinový filter (F). Tento treba namontovať namiesto pôvodnej PVC rúrky.



OPATRNE

Pri montáži kvapalinového filtra (F) prispôbte dve PVC rúrky odrezaním po odmeraní správnej polohy rukoväte.

8 BEZPEČNOSTNÉ ZARIADENIA A OCHRANA ŽIVOTNÉHO PROSTREDIA

8.1 BEZPEČNOSTNÉ ZARIADENIA

Stroj je vybavený nasledujúcimi bezpečnostnými zariadeniami:

8.1.1 Tlačidlo zastavenia

Vypínač (7, Obr. 2), stlačením zastaví motor.

8.1.2 Bezpečnostná poistka akcelerátora

Páka (6, Obr. 2) bráni neželanej aktivácii páky akcelerátora (5, Obr. 2).

8.1.3 Uzatvárací kvapalinový ventil

Uzatvárací ventil výdaja kvapalín (2, Obr. 2) bráni neželanému úniku kvapalín.

8.1.4 Výfuk

Výfuk zaisťuje minimálnu hladinu hluku a odvádza výfukové plyny od pracovníka obsluhy. V oblastiach s teplým a suchým podnebí môže hroziť veľké riziko požiarov. Dodržiavajte miestne predpisy a pokyny na údržbu.



POZOR

Výfuk sa počas používania značne zohrieva a ostane horúci, aj keď je motor na minime. Hrozí riziko požiaru, predovšetkým, keď sa stroj používa v blízkosti horľavých materiálov.



POZOR

Stroj nikdy nepoužívajte bez výfuku alebo s chybným výfukom. Chybný výfuk môže zvýšiť hladinu hluku a riziko požiaru.

8.2 ZARIADENIA NA OCHRANU ŽIVOTNÉHO PROSTREDIA

Stroj je vybavený nasledujúcimi zariadeniami na ochranu životného prostredia:

8.2.1 Dávkovač kvapalín

Dávkovač (10, Obr. 2) umožňuje dávkovať kvapaliny správnym spôsobom.

8.2.2 Filter ULV

Filter ULV (F, Obr. 27) umožňuje dávkovať kvapaliny správnym spôsobom.

8.2.3 Obmedzovač plynu

Obmedzovač (9, Obr. 2) umožňuje dávkovať kvapaliny správnym spôsobom.

9 NAŠARTOVANIE

9.1 PALIVO



POZOR

Benzín je veľmi horľavé palivo. Pri manipulácii s benzínom alebo zmesou palív dávajte mimoriadny pozor. V blízkosti paliva ani stroja nefajčte ani sa k nim nepribližujte s otvoreným plameňom.

- S cieľom znížiť riziko požiaru a popálenín, manipulujte s palivom veľmi opatrne. Je veľmi horľavé.
- Palivo premiešajte a vlejte palivo do nádoby schválenej na uskladnenie paliva.
- Palivo miešajte na otvorenom priestranstve, kde nie sú prítomné iskry ani plamene.
- Stroj umiestnite na terén bez prekážok, zastavte motor a pred doplnením paliva ho nechajte vychladnúť.
- Pomaly uvoľnite uzáver paliva, aby sa uvoľnil tlak nádrže a zabránilo sa úniku paliva.
- Po doplnení paliva uzáver palivovej nádrže pevne utiahnite. Vibrácie môžu spôsobiť uvoľnenie uzáveru a únik paliva.
- Osušte palivo uniknuté z nádrže. Stroj premiestnite o 3 metre od miesta, kde ste doplňali palivo, až potom naštartujte motor.
- V žiadnom prípade sa nepokúšajte uniknuté palivo spáliť.
- Počas manipulácie s palivom ani počas prevádzky stroja nefajčte.
- Palivo skladujte na chladnom, suchom a dobre vetranom mieste.
- Palivo neskladujte na miestach, kde je suché lístie, slama, papier a pod.
- Jednotku a palivo skladujte na miestach, kde sa výpary paliva nedostanú do kontaktu s iskrami alebo voľnými plameňmi, ohrievačmi vody na vykurovanie, elektrickými motormi alebo spínačmi, rúrami na pečenie a pod.
- Nikdy nesnímajte uzáver nádrže, kým je naštartovaný motor.
- Palivo nepoužívajte na čistenie.
- Dávajte pozor, aby ste si palivo nevyliali na odev.

Tento stroj je poháňaný 2-taktným motorom a vyžaduje prípravu zmesi benzínu a oleja pre 2-taktné motory. Pripravte zmes bezolovnatého benzínu a oleja pre dvojtaktné motory v čistej nádobe, ktorá je vhodná na uchovávanie benzínu.

Odporúčané palivo: tento motor je certifikovaný na prevádzku s 89 oktánovým benzínom bez obsahu olova pre motorové vozidlá ([R + M] / 2) alebo s benzínom s vyšším oktánovým číslom.

Zmiešajte olej pre 2-taktné motory s benzínom podľa pokynov na obale.

Odporúčame vám používať olej pre 2-taktné motory Oleo-Mac/Efco v pomere **2 % (1:50)**, vyvinutý špeciálne pre všetky dvojtaktné motory chladené vzduchom.

Správne pomery zmesi olej/palivo uvedené v schéme (Obr. A) sa vzťahujú na použitia motorového oleja Oleo-Mac/Efco **PROSINT 2** a **EUROSINT 2** alebo rovnocenného kvalitného oleja (**špecifikácie JASO FD alebo ISO L-EGD**).



BENZÍN 	OLEJ 	
	2 % – 50:1	
ℓ	ℓ	(cm ³)
1	0,02	(20)
5	0,10	(100)
10	0,20	(200)
15	0,30	(300)
20	0,40	(400)
25	0,50	(500)

Fig. A

SK



OPATRNE

Nepoužívajte olej pre motorové vozidlá ani pre 2-taktné lodné motory.



OPATRNE

- **Kupujte iba množstvo paliva potrebné pre vlastnú spotrebu. Nekupujte viac, ako spotrebujete počas jedného alebo dvoch mesiacov.**
- **Benzín uchovávajte v hermeticky uzavretej nádrži, na čerstvom a suchom mieste.**



OPATRNE

Pri príprave zmesi nikdy nepoužívajte palivo s obsahom etanolu vyšším ako 10 %; môže sa použiť gasohol (zmes benzínu a etanolu) s percentuálnym obsahom etanolu do 10 % alebo palivo E10.

POZNÁMKA

Pripravujte vždy iba také množstvo zmesi, ktoré potrebujete, nenechávajte palivo dlho v nádrži alebo v kanistri. Odporúča sa používať stabilizátor pre palivo **Emak ADDITIX 2000** kód 001000972A, ktorý umožní uchovať zmes 12 mesiacov.

Benzín s obsahom alkylov



OPATRNE

Benzín s obsahom alkylov nemá rovnakú hustotu ako normálny benzín. Preto si motory nastavené použitím normálneho benzínu môžu vyžadovať odlišné nastavenie karburátora. O tento úkon musíte požiadať autorizované servisné stredisko.

9.2 DOPLNENIE PALIVA

POZOR

Dodržiavajte bezpečnostné predpisy o manipulácii s palivom. Pred dopĺňaním paliva vždy vypnite motor. Palivo nikdy nedopĺňajte, keď je stroj alebo motor v činnosti a kým sú horúce. Pred naštartovaním motora sa presuňte aspoň o 3 m od miesta, kde ste dopĺňali palivo. NEFAJČTE!

1. Pred plnením nádržky stroja kanister so zmesou riadne potrepte.
2. Očistite okolie uzáveru paliva, aby ste predišli znečisteniu nádrže.
3. Uzáver palivovej nádrže uvoľnite pomaly.
4. Opatrne nalejte palivovú zmes do nádrže. Zabráňte rozliatiu.
5. Pred vrátením uzáveru na miesto očistite a skontrolujte tesnenie.
6. Uzáver palivovej nádrže naskrutkujte na miesto, utiahnite. Poutierajte prípadne rozliate palivo.

SK

POZOR

Skontrolujte, či nedochádza k úniku paliva a, ak k nemu dochádza, pred používaním ich odstráňte. Podľa potreby zavolajte servisné stredisko predajcu.

Pred naštartovaním stroja skontrolujte, či sú všetky kohútiky zatvorené.

9.2.1 Motor je zahľtený

- Nadvihnite puzdro sviečky (3, Obr. 13).
- Sviečku odskrutkujte a osušte.
- Úplne otvorte škrtiacu klapku.
- Niekoľkokrát potiahnite štartovacie lanko, aby sa vyčistila spaľovacia komora.
- Sviečku opäť namontujte a zapojte puzdro **silnejším** stlačením.
- Prepnite vypínač on/off do štartovacej polohy I.
- Nastavte štartovaciu páčku do OTVORENEJ polohy – aj keď je motor studený.
- Teraz naštartujte motor.

9.3 ŠARTOVANIE MOTORA

Skontrolujte, či sa páčka akcelarátoru (B, Obr. 14) voľne pohybuje a či je obmedzovač akcelarátoru (C) v polohe minima. Nasajte do karburátora palivo opakovaným stlačením pumpičky (D, Obr. 15). Páčku štartéra (E, Obr. 16) presuňte do polohy „CLOSE“ (Zatvorené). Položte vyfukovač na zem do stabilnej polohy. Vyfukovač pevne pridržiňte (Obr. 17), niekoľkokrát energicky potiahnite štartovacím lankom, až kým motor nenaskočí. **Počkajte 10 sekúnd** a potom presuňte páčku akcelarátoru (B, Obr. 14), aby ste odblokovali automatický štartér. Páčka štartéra (E, Obr. 16) sa musí vrátiť do pôvodnej polohy „OPEN“ (Otvorené).

POZOR

Pri štartovaní teplého motora nepoužívajte automatický štartér (E, Obr. 16).

9.4 ZÁBEH MOTORA

Motor dosiahne svoj maximálny výkon po 5÷8 hodinách práce.

Počas zábehu nenechajte motor bežať na voľnobehu pri maximálnych otáčkach, aby ste predišli zbytočnému namáhaniu.

POZOR

Počas zábehu nenastavujte karburátor, aby ste dosiahli zvýšenie výkonu, mohli by ste tak spôsobiť poškodenie motora.

POZNÁMKA

Je normálne, že nový motor počas prvého použitia dymí.

10 ZASTAVENIE MOTORA

Presuňte páčku akcelerátora (B, Obr. 18) a obmedzovač (C) na minimum. Vypnite motor stlačením vypínača STOP (A). Po vypnutí stroja skontrolujte, či sú všetky kohútiky zatvorené.

SK

11 POUŽITIE

11.1 BEZPEČNOSTNÉ KONTROLY

POZOR

Pred každým použitím stroja a po každom náraze alebo páde stroja vykonajte nasledujúce kontroly.

- Uistite sa, že sú rukoväti čisté, suché a správne pripevnené ku stroju.
- Skontrolujte správne umiestnenie bodov na pripojenie remeňov.
- Skontrolujte správne upevnenie skrutiek na stroji.
- Skontrolujte, či sú vetracie chladiace otvory čisté.
- Uistite sa, že na stroji nie sú žiadne znaky poškodenia alebo opotrebovania.
- Overte, či sa páčka akcelerátora a páčky zastavenia akcelerátora môžu hýbať voľne.
- Skúste s nimi pohnúť a overte, že nespôsobuje žiadne vibrácie ani zvláštne zvuky.
- Uistite sa, či sa páčka akcelerátora a blokovanie akcelerátora po uvoľnení vráti rýchlo do neutrálnej polohy.
- Uistite sa, po stlačení páčky akcelerátora ostane páčka zablokovaná.
- Skontrolujte, či sú hadičky kvapalín správne upevnené.

11.2 PRAVIDLÁ PRI POUŽÍVANÍ

Postrekovač tejto série je určený na používanie v poľnohospodárstve. Používané materiály odolávajú bežným poľnohospodárskym postrekovacím prípravkom (alebo herbicidom) používaným v dobe konštrukcie stroja.

Nie sú povolené iné použitia a v prípade použitia agresívnych chemických, hustých alebo lepkavých prípravkov výrobca nepreberá žiadnu zodpovednosť za škody.

 **POZOR**

Je prísne zakázané dovoliť používať stroj mladistvým osobám.

Pokyny v tomto návode platia pre postrekovače vybavené osovými ventilátormi na postrekovanie ovocných sádov a vinič, ako aj rôznych sádov a záhrad.

Svoju prácu si starostlivo naplánujte. Prácu nezačínajte, kým ste presne neurčili pracovný priestor.

Počas plnenia nádrže nerozlievajte kvapaliny. V opačnom prípade ich zachyťte, terén vyčistite a produkty zlikvidujte podľa miestnych predpisov.

V prípade náhodného pádu počas práce vypnite motor a skôr, než vstanete, odopnite popruhy, aby ste sa uvoľnili od váhy stroja.

Ak stroj spadne na zem, pred ďalším použitím skontrolujte funkčnosť všetkých ovládačov a poistiek.

V prípade nesprávneho alebo nefunkčného striekania kvapalín dajte dýzy skontrolovať v autorizovanom servisnom stredisku.

 **POZOR**

Nepretržite kontrolujte pracovný priestor: prúd nesmerujte na osoby ani zvieratá. Ak sa niekto priblíži, motor okamžite zastavte.

11.3 PREVENTÍVNE OPATRENIA V PRACOVNOM PRIESTORE

- Nepracujte v blízkosti elektrických káblov alebo budov.
- Pracujte iba pri dostatočnej viditeľnosti a svetle, aby ste jasne videli.
- Pri práci nekráčajte dozadu.
- Motor vypnite ešte pred položením stroja na zem.
- Mimoriadny pozor dávajte pri nosení osobných ochranných prostriedkov, pretože tieto pomôcky môžu ovplyvniť počúvanie výstražných znamení (zvolania, signály, upozornenia a pod.)
- Mimoriadny pozor dávajte pri práci na svahoch alebo nerovnom teréne.

11.4 ZAKÁZANÉ POUŽITIE

Je prísne zakázané používať stroj s nasledujúcimi prípravkami:

- Husté alebo lepkavé kvapaliny.
- Korozívne alebo kyslé produkty.
- Farby akéhokoľvek druhu.
- Rozpúšťadlá alebo riedidlá pre farby akéhokoľvek druhu a typu.
- Palivá alebo mazadlá akéhokoľvek typu.

- Skvapalnené plyny alebo plyny akéhokoľvek typu.
- Horľavé kvapaliny akéhokoľvek typu a druhu.
- Výživné kvapaliny pre ľudí alebo pre zvieratá.
- Kvapaliny obsahujúce granuly alebo tuhé čiastočky.
- Zmesi viacerých chemických látok, ktoré sa nemiešajú.
- Kvapalné hnojivá alebo suspenzné hnojivá s chuchvalcami, čiastočkami alebo veľmi husté hnojivá.
- Kvapaliny s teplotou vyššou ako 40 °C.
- Postrekovač nepoužívajte na opieskovanie alebo podobné úkony.
- Stroj nie je navrhnutý tak, aby odolal výbuchom alebo požiaru materiálu, z ktorého je vyrobený.
- Akékoľvek látky, ktoré nepatria medzi kategórie určené na použitie so strojom.
- **Nepoužívajte na hasenie požiarov. Postrekovač nie je hasiaci prístroj.**
- Stroj nikdy nekladte na naklonené plochy. Nebezpečenstvo nestability.

11.5 PRAVIDLÁ SLUŠNOSTI

- Dodržiavajte miestne predpisy a smernice o pracovných dobách postrekovačov. Nepoužívajte skoro ráno ani neskoro večer.
- Kontrolujte smer a silu vetra. Prúd nesmerujte na osoby, zvieratá, vozidlá ani iné predmety.
- Prúd nesmerujte nikdy do otvorených okien a dverí.
- Vždy dávajte pozor na okolo idúce osoby.
- Postrekovač nikdy nenechávajte v činnosti bez dozoru.
- Pri práci používajte vždy čo najnižšiu pracovnú rýchlosť motora.

11.6 ZNIŽOVANIE MNOŽSTVA PRACHU

- Postrekovač nikdy nepoužívajte na premiestňovanie nadmerne prašných materiálov.
- Nikdy nesmerujte prúd vzduchu na nasledujúce materiály:
 - Veľké množstvá štrku alebo pieskového štrku.
 - Špina zo staveniska.
 - Sadrový prach.
 - Cementový a betónový prach.
 - Horná suchá vrstva zo záhrady.
 - Horiace materiály.
 - Kremičitý prach.
 - Materiály s azbestom.

11.7 POUŽÍVANIE CHEMICKÝCH PRÍPRAVKOV

Všetky herbicidy a prostriedky proti parazitom, ak nie sú používané správne a bez náležitej pozornosti, môžu byť škodlivé pre človeka a pre životné prostredie. Pred použitím chemikálií skontrolujte ich možnosť používania v miestnych predpisoch.

Preto sa odporúča, aby stroj používali výhradne primerane vyškolené osoby (s preukazom o vyškolení) a v každom prípade až po oboznámení sa s pokynmi o obsluhu uvedenými na obale.

POZOR

Stroj používajte iba so schválenými fyto-sanitárnymi prípravkami, schválenými v miestnych a vnútroštátnych predpisoch na použitie s malými postrekovačmi s motormi s vnútorným spaľovaním.

POZOR

Niektoré fytopatologické produkty, najmä vo vysokých koncentráciách, môžu byť agresívne pre komponenty stroja. Ak by ste mali nejaké pochybnosti alebo informácie o vlastnostiach používaných produktov, požiadajte o pomoc služby pre zákazníkov.

11.8 OŠETRENIE PRÍPRAVKAMI NA OCHRANU RASTLÍN

Pred každým použitím si prečítajte pokyny na použitie. Dodržiavajte upozornenia týkajúce sa miešania, aplikácie, osobných ochranných prostriedkov, uchovávaní a likvidácie.

Dodržiavajte legislatívne predpisy súvisiace s použitím prípravkov na ochranu rastlín.

POZOR

Prípravky na ochranu rastlín môžu obsahovať látky škodlivé pre osoby, zvieratá, rastlinstvo a životné prostredie. Hrozí nebezpečenstvo intoxikácie a smrteľných zranení!

Prípravky na ochranu rastlín smú používať iba osoby vyškolené na používanie týchto produktov a vedieť, čo majú robiť pri poskytnutí prvej pomoci.

Majte vždy poruke návod na použitie alebo etikety prípravkov na ochranu rastlín, aby ste v prípade potreby mohli ihneď oboznámiť lekára s ich charakteristikami. V prípade nebezpečenstva dodržte pokyny na etikete alebo pokyny uvedené v návode na použitie prípravku na ochranu rastlín.

Príprava zmesi

Prípravky na ochranu rastlín pridajte do zmesi výhradne podľa pokynov výrobcu. Pri nesprávnych pomeroch miešania môžu vzniknúť toxické výpary alebo výbušná zmes.

- Nikdy nepostrekujte nezriedenými prípravkami na ochranu rastlín.
- Zmes pripravujte iba v otvorených priestoroch alebo v dobre vetraných miestnostiach.
- Pripravte iba potrebné množstvo zmesi, aby sa zabránilo zvyškom.
- Ak sa miešajú rôzne druhy prípravkov na ochranu rastlín, dodržte pokyny výrobcu. Pri nesprávnych pomeroch miešania môžu vzniknúť toxické výpary alebo výbušná zmes.

- Rôzne druhy prípravkov na ochranu rastlín miešajte, ak boli výslovne homologované výrobcom.

Naplnenie zásobníka

- Prípravky na ochranu rastlín plňte iba v otvorených priestoroch alebo v dobre vetraných miestnostiach.
- Položte zariadenie na rovnú plochu, aby sa nemohlo prevrátiť. Nenapĺňajte zásobník nad značku maximálnej hladiny.



POZOR

Počas plnenia nenechávajte zariadenie na pleciach, mohli by ste sa zraniť!

- Vlejte iba potrebné množstvo prípravku na ochranu rastlín, aby sa zabránilo zvyškom.
- Pred plnením zatvorte dávkovací kohútik.
- Počas dopĺňania vody z vodovodu neponárajte prírodnú hadicu do zmesi. Prípadný podtlak vo vodovode by mohol spôsobiť nasatie kvapaliny do vodovodného potrubia.
- Pred vliatím zmesi prípravku na ochranu rastlín urobte najprv skúšku funkčnosti so sladkou vodou a skontrolujte utesnenie všetkých komponentov.
- Po naplnení zásobníka hermeticky zatvorte veko zásobníka.

SK

Použitie

Dýzy ani iné malé diely neprefukujte ústami.

11.9 PREDPISY PRI POUŽÍVANÍ CHEMICKÝCH PRÍPRAVKOV

Niektoré predpisy na predchádzanie škodám a nehodám:

- Parametre stroja upravte tak, aby ste zabránili unášaniu rozstrekovaných látok, pričom zohľadnite veterné podmienky.
- Prúdnicu stroja nikdy nesmerujte proti vetru vzhľadom na pracovníka obsluhy.
- Venujte pozornosť skladovaniu na primerane chránených miestach so zákazom vstupu nepovolánym osobám a deťom.
- S prípravkami manipulujte pozorne, noste gumové rukavice, ktoré vás ochránia aj pred kyselinami, noste aj okuliare – štíty alebo ochranné prilby z materiálov nepriepustných pre vodu alebo z materiálu TIVEK. Noste aj gumené čizmy a pod.
- V prípade kontaktu s očami alebo požitia chemických prípravkov alebo zmesí vyhľadajte lekársku pomoc, pričom lekárovi ukážte aj štítok požitého prípravku.
- Odev zašpinený od prípravkov na ochranu rastlín si ihneď prelečte.
- Pri niektorých prípravkoch na ochranu rastlín sa vyžaduje použitie odevu nepriepustného pre kvapaliny.
- Ak pracujete vo výške nad hlavou, nasadte si aj vhodnú prikrývku hlavy nepriepustnú pre kvapaliny.
- Všetky prostriedky, ktoré boli v styku s chemickou látkou, čistou alebo rozriedenou, pred opätovným oblečením pozorne umyte.

- Počas prípravy alebo nanášania chemických zmesí nefajčte, nepite a nejedzte, v miestach aplikácie, ani v ich blízkosti.
- Dodržiavajte bezpečné vzdialenosti od obývaných centier, vodných tokov, ciest, športových centier, verejných priestranstiev alebo ciest využívaných verejnosťou.
- Nádoby, v ktorých boli postreky pozorne umyte, viackrát ich opláchnite čistou vodou, potom ich osušené uložte do vhodných plastových vriec. Kvapaliny z opláchnutia nádob môžete použiť ako slabý postrek.
- Prázdne nádoby musíte odovzdať v príslušných zberných strediskách, v súlade s vnútroštátnymi zákonmi a smernicami týkajúcimi sa príslušnej oblasti. Nádoby nikdy nesmiete vyhodiť voľne do prírody a nikdy sa nesmú použiť na iné účely.
- Po ukončení postrekovania stroj pozorne umyte tak, aby množstvo vody aspoň 10-krát prevýšilo množstvo zvyškov a vodu z oplachovania použite na ošetrovaný terén.
- Pri používaní agresívnych chemických prípravkov zvýšte pozornosť pri kontrole membrán. Po každom použití hydroxidu meďnatého treba zariadenie premyť.
- V blízkosti ošetrovaného terénu zabezpečte dostatočnú zásobu vody.

11.10 UCHOVÁVANIE CHEMICKÝCH PRÍPRAVKOV

- Počas pracovných prestávok nevystavujte zariadenie priamemu slnečnému svetlu ani zdrojom tepla.
- Prípavy na ochranu rastlín uchovávajte a prepravujte iba v homologovaných nádobách.
- Prípavy na ochranu rastlín neuchovávajte v nádobách určených na potraviny, nápoje alebo krmivo.
- Prípavy na ochranu rastlín neuchovávajte v blízkosti potravín, nápojov ani krmiva.

11.11 LIKVIDÁCIA CHEMICKÝCH PRODUKTOV

Zvyšky prípravkov na ochranu rastlín a zvyšky po premytí nevyliievajte do vodných tokov ani do kanalizácie, šácht ani drenážnych kanálov.

11.12 PROTIPOŽIARNE OPATRENIA

K postrekovaču sa nepribližujte s otvoreným plameňom, ani zdrojmi tepla.

11.13 METEOROLOGICKÉ PODMIENKY

Odporúča sa postrekovať počas prvých ranných hodín alebo neskoro popoludní, vyhýbajte sa času s vysokými teplotami.

Nikdy nepostrekujte počas dažďa alebo keď hrozí, že bude pršať, ani v hmle.

Nepostrekujte počas silného vetra, ani za vetra, ktorého rýchlosť je vyššia ako 3 metre za sekundu.

11.14 POUŽITIE

1. Nastavte popruh na pleci tak, aby ste stroj mohli pohodlne nosiť (Obr. 19).
2. Naplňte nádrž kvapalinami (Obr. 20). Zatvorte uzáver (D), pričom skontrolujte, či je dobre utesnený.



POZOR

Na nádrži kvapalín (Obr. 21) sú označené úrovne, aby ste neprekročili odporúčané hmotnosti, ktoré sú 30 kg pre muža a 20 kg pre ženu.

3. Ak máte pomocníka, ktorý vám pomáha naložiť stroj na plecia, dávajte pozor na nasledujúce skutočnosti:
 - Motor je iba na minimálnych otáčkach.
 - Pomocník sa nesmie nachádzať v oblasti vyfukovania výfukových plynov a nesmi ich vdychovať.
 - Kvapalinový kohútik je zatvorený.
 - Pomocník sa nesmie nachádzať pred prúdnicou.
 - Pomocník musí opustiť pracovný priestor ešte pred použitím stroja.
4. Pred naštartovaním motora skontrolujte, či je kvapalinový kohútik zatvorený (Obr. 22).
5. Naštartujte motor podľa priložených pokynov (pozri kapitolu 9.3 ŠTARTOVANIE MOTORA).
6. Otvorte kvapalinový kohútik (Obr. 22).
7. Nastavte prietok kvapalín dávkovačom (E, Obr. 23).

Rýchlosť prúdu vzduchu postrekovača sa reguluje páčkou akcelarátoru (B, Obr. 14)

Zvoľte si najvhodnejšiu rýchlosť podľa účelu použitia.

Po určení vhodnej rýchlosti ju môžete udržiavať a rýchlo obnoviť pomocou obmedzovača akcelerácie (C, Obr. 14).

Maximálny režim sa dosiahne, keď je obmedzovač (C) v polohe úplne hore.



POZOR

- **Nenakláňajte sa dopredu, hrozí nebezpečenstvo úrazu.**
- **Nepracujte stojac na rebríku ani v nestabilnej polohe.**
- **Nepracujte v blízkosti elektrických vedení pod napätím. Hrozí smrteľné nebezpečenstvo zásahu elektrickým prúdom.**



POZOR

Skontrolujte okolie: nikdy nefúkajte v smere iných osôb alebo zvierat. Postrekovač by mohol vyhodiť do vzduchu veľkou rýchlosťou malé predmety.

Po ukončení prác zariadenie odložte na nehorľavú rovnú plochu. Nekladte ho blízko veľmi horľavých materiálov (napr. drevené piliny, kôra, suchá tráva a palivo). **Nebezpečenstvo požiaru.**

 **OPATRNE**

Súpravu ULV treba použiť pri ošetrovaniach, pri ktorých sa vyžaduje iba málo produktu alebo kde sa má lístie namočiť iba málo. Súprava ULV teda neslúži na zlepšenie dosahu smerom hore, ale na zníženie objemu prúdu.

11.14.1 Regulácia šírky prúdu postreku (Obr. 24, Obr. 25)

Uhol šírky prúdu možno ľahko nastaviť jednou rukou bez prerušenia práce, pričom možno upraviť šírku postrekovania a prispôbiť ho potrebám porastu.

11.14.2 Regulácia nebulizácie (Obr. 26, Obr. 27, Obr. 28)

So strojom sa dodáva súprava ULV (Obr. 26), ktorá umožňuje vynikajúcu nebulizáciu kvapalín, pričom je zaručené cielené ošetrovanie, bez zbytočných rozptylov a strát. Filter ULV (F, Obr. 26, Obr. 27) je vybavený 6 kalibrovanými otvormi. Zvolený otvor treba umiestniť pred otvor (G, Obr. 28) krytu (H). Dôkladné postrekovanie zaručené kalibrovanými otvormi umožňuje pracovníkovi dlhú prácu bez nutnosti prerušenia.

SK

 **POZOR**

Je nevyhnutné namontovať kvapalinový filter (L, Obr. 26), aby sa predišlo zaneseniu kalibrovaných otvorov filtra ULV (F).

 **POZOR**

Nikdy nevyberajte mriežku (D, Obr. 29), kým je motor v chode. Ventilátor (E) by vám mohol vážne poraniť ruky.

Pri zmene typu kvapaliny nádrž a rúrky dôkladne umyte tečúcou vodou.

Po každom použití vyprázdňte nádrž: keď je motor vypnutý, otvorte uzatvárací kvapalinový ventil (2, Obr. 2) so špičkou prúdnice nižšie než je nádrž. Uniknutú kvapalinu zozbierajte do nádoby a zlikvidujte podľa platných zákonov.

12 PREPRAVA

Postrekovač prenášajte s vypnutým motorom.

 **POZOR**

Pri preprave postrekovača na vozidle skontrolujte, či je stroj k vozidlu dobre upevnený remeňmi. Postrekovač treba prepravovať vo vertikálnej polohe a s prázdnyimi nádržami, pričom treba dodržiavať platné predpisy pre prepravu uvedených strojov

13 ÚDRŽBA

Vždy dodržiavajte pokyny výrobcu týkajúce sa údržby.

Okrem bežnej údržby nikdy nerobte zásahy alebo opravy sami. Obráťte sa iba na špecializované a autorizované servisy.

Palivo (zmes) nepoužívajte na čistenie.

Kryt sviečky snímte pri každom vykonávaní údržby, pri čistení alebo pri opravách

⚠ POZOR

Počas vykonávania údržby vždy noste ochranné rukavice. Nevykonávajte údržbu, kým je motor horúci.

⚠ POZOR

Dôsledky nesprávnej údržby, použitie neoriginálnych komponentov a odstránenie bezpečnostných zariadení môže spôsobiť vážne poranenie pracovníka obsluhy alebo poškodenie ošetrovaných rastlín.

13.1 SÚLAD S PREDPISMI O VÝFUKOVÝCH EMISIÁCH

Tento motor, vrátane kontrolného systému emisií, musíte riadiť, používať a vykonávať na ňom údržbu podľa pokynov uvedených v príručke používateľa s cieľom udržiavať hladinu emisií v rámci požiadaviek právnych noriem platných pre pojazdné stroje, ktoré nejazdia po ceste.

Na kontrolnom systéme emisií motora sa nesmie vykonávať žiadna vedomá úprava ani sa s ním nesmie nesprávne zaobchádzať.

Nesprávna prevádzka, používanie alebo údržba motora alebo stroja by mohli spôsobiť závažné poruchy kontrolného systému emisií, následkom ktorých sa môže porušiť dodržiavanie platných predpisov. V takom prípade sa musia poruchy systému ihneď napraviť a obnoviť dodržiavanie požiadaviek platných predpisov.

Uvádzame niekoľko príkladov nesprávnej prevádzky, používania alebo údržby:

- Pôsobenie silou na zariadenia na dávkovanie paliva.
- Používanie paliva a/alebo motorového oleja, ktoré nezodpovedajú charakteristikám uvedeným v kapitole 9.1 *PALIVO*.
- Používanie neoriginálnych náhradných dielov, napríklad sviečok a pod.
- Nevykonávanie údržby alebo nedostatočná údržba zariadenia výfuku, vrátane nesprávnych intervalov údržby výfuku, sviečky, vzduchového filtra a pod.

⚠ POZOR

Manipulácia motora spôsobí stratu platnosti certifikátu EÚ na emisie.

Úroveň CO₂ tohto motora môžete nájsť na webovej stránke (www.myemak.com) spoločnosti Emak v časti „Il Mondo Outdoor Power Equipment“.

⚠ POZOR

Počas vykonávania údržby vždy noste ochranné rukavice. Nevykonávajte údržbu, kým je motor horúci.

⚠ POZOR

Nedodržaním pokynov na brúsenie sa značne zvyšuje riziko spätného nárazu.

13.2 VZDUCHOVÝ FILTER

V prípade značného zníženia výkonu motora otvorte kryt (A, Obr. 30) a skontrolujte vzduchový filter (B). Ak je zanesený alebo poškodený, vymeňte ho. Pred namontovaním nového filtra odstráňte hrubú špinu z vnútra krytu a z oblasti okolo filtra

13.3 PALIVOVÝ FILTER

Pravidelne kontrolujte stav palivového filtra (C). Ak je príliš znečistený, vymeňte ho (Obr. 31).

13.4 KVAPALINOVÝ FILTER

Filter (D, Obr. 34) umyte v nehorľavej čistiacej kvapaline (napr. v teplej saponátovej vode) a osušte ho.

13.5 FILTER ULV

Stlačeným vzduchom vyčistite šesť kalibrovaných otvorov (Obr. 35).

13.6 MOTOR

Pravidelne čistite rebrovanie valca štetcom alebo stlačeným vzduchom (Obr. 32). Nahromadenie nečistôt na valci môže spôsobiť prehriatie, ktoré škodí chodu motora.

13.7 SVIEČKA

Odporúčame sviečku pravidelne čistiť a kontrolovať vzdialenosť medzi elektródami (Obr. 33). Používajte sviečku NGK BPMR6A alebo inej značky s rovnakým tepelným stupňom.

13.8 OCHRANNÁ MRIEŽKA

Ochrannú mriežku ventilátora (Obr. 36) pravidelne čistite od zvyškov a nečistôt.

POZOR

Nikdy nevyberajte mriežku (Obr. 36), kým je motor v chode. Ventilátor by vám mohol vážne poraniť ruky.

13.9 VÝFUK (OBR. 37)

POZOR

Tento výfuk je vybavený katalyzátorom, ktorý je pre motor nevyhnutný, aby spĺňal podmienky pre požiadavky na emisie. Katalyzátor nikdy nemeňte ani neodstraňujte: takýto postup znamená porušenie zákona.

POZOR

Výfuky vybavené katalyzátorom sa pri používaní veľmi zohrejú a ostanú horúce aj dlho po zastavení motora. K javu dôjde, aj keď je motor pri minimálnom výkone. Dotyk katalyzátora môže spôsobiť popálenie kože. Nezabudnite na nebezpečenstvo požiaru!

 **POZOR**

Stroj nepoužívajte, ak je jej výfuk poškodený, ak chýba alebo ak na ňom boli urobené zmeny. Nesprávne udržiavaný výfuk zvyšuje riziko požiaru a poškodenia sluchu.

 **OPATRNE**

Ak je výfuk poškodený, musíte ho dať vymeniť. Ak sa výfuk často upcháva, môže to byť znakom obmedzenia účinnosti katalyzátora.

13.10 ŠTARTOVACIA JEDNOTKA

 **POZOR**

Óválna pružina je napnutá a mohla by odletieť ďaleko spôsobiac vážne poranenia. Nikdy sa nesnažte odmontovať ju ani modifikovať.

13.11 TESNENIA

Používanie chemických prípravkov, hlavne tých, ktoré poškodzujú zmesi gúmy s organickými látkami, môže spôsobiť predčasné poškodenie membrán. V takom prípade vykonávajte kontroly častejšie. Pri postrekovaní s hydroxidom meďnatým treba dávať veľký pozor na vyčistenie stroja po každom postrekaní.

13.12 KARBURÁTOR

Pred nastavením minima karburátora vyčistite vzduchový filter (B, Obr. 30) a zahrejte motor. Tento motor je navrhnutý a skonštruovaný v súlade s uplatnením nariadenia (EU) 2016/1628.

 **POZOR**

Nepoškodte karburátor.

Skrutka minima (T, Obr. 38) je nastavená tak, aby sa dosiahol režim činnosti motora v intervale od 2100±100 ot./minútu.

13.13 MIMORIADNA ÚDRŽBA

Po ukončení sezóny, po intenzívnom používaní alebo vždy po dvoch rokoch bežného používania je nevyhnutné zabezpečiť generálnu kontrolu, ktorú musí vykonať špecializovaný technik autorizovaného strediska.

 **POZOR**

Všetky úkony údržby, ktoré nie sú uvedené v tomto návode, sa musia vykonať v autorizovanom servisnom stredisku. Aby bola zaručená nepretržitá a správna činnosť stroja, nezabudnite, že pri prípadnej výmene jeho dielov sa musia použiť výhradne ORIGINALNE NÁHRADNÉ DIELY.

Prípadne neautorizované modifikácie a/alebo použitie neoriginálneho príslušenstva môžu spôsobiť vážne alebo aj smrteľné zranenia pracovníkov alebo tretích osôb.

14 USKLADNENIE

Po každom postrekaní zariadenie dôkladne umyte vodou a pozorne osušte. Špinavé stroje sú veľmi nebezpečné pre osoby, hlavne pre deti. Zvyšky po umývaní sa nesmú vylievať voľne do prírody, pretože by mohli kontaminovať spodnú vodu. Zvyšky vylievajte na ošetrované pole alebo na porast, kde nebudú škodlivé.



POZOR

Stroj neobraccajte hore dnom, aby ste z nádrže vyprázdнили zvyšky kvapaliny.

Ak ostane stroj bez používania dlhú dobu:

- Najprv stroj nechajte v chode s čistou vodou, potom ho pozorne osušte.
- Palivovú nádrž vyprázdňte a vyčistite na dobre vetranom mieste. Pri vyprázdňovaní karburátora zapnite motor a počkajte, kým sa zastaví (ak by ste zmes nechali v karburátore, mohli by sa poškodiť membrány).
- Úkony pri uvedení do prevádzky po zimnom uskladení sú rovnaké ako pri bežnom naštartovaní stroja (pozri kapitolu 9 **NAŠTARTOVANIE**).
- Palivo a oleju zlikvidujte podľa noriem na ochranu životného prostredia.
- Pozorne očistite rebrovanie ochrannej mriežky (Obr. 36), vzduchový filter (B, Obr. 30), rebrovanie valca (Obr. 32) a rúrky.



POZOR

Po odmontovaní a vyčistení nádrže na kvapaliny a pri montáži opäť na miesto venujte mimoriadnu pozornosť:

- **vsunutiu troch tesnení, aby boli presne na svojich miestach (A, Obr. 39), pričom ich namažte kvapalným silikónom.**
- **vsunutiu tesnenia nádrže na svoje miesto (C, Obr. 40), pričom ho namažte kvapalným silikónom.**

Tieto úkony zabezpečia dokonalú tesnosť kvapalného okruhu.

- Stroj uložte na suchom mieste, podľa možnosti nie v priamom styku s podlahou a ďaleko od tepelných zdrojov.

15 OCHRANA ŽIVOTNÉHO PROSTREDIA

Ochrana životného prostredia je významným a primárnym aspektom pri používaní strojového zariadenia a je na prospech spolužitia osôb a ochranu prostredia, v ktorom žijeme.

- Snažte sa nerušiť okolie.
- Dôsledne dodržiavajte miestne predpisy o likvidácii obalov, oleja, benzínu, akumulátorov, filtrov, opotrebovaných dielov a všetkých dielov, ktoré by mohli poškodiť životné prostredie. Takéto odpady sa nesmú odhadzovať do zberných nádob komunálneho odpadu, ale musia sa separovať a odovzdať v zberných strediskách na recykláciu odpadu.

Vyradenie z činnosti a likvidácia

Po konečnom vyradení postrekovača z činnosti po uplynutí jeho životnosti ho pozorne umyte, aby sa odstránili všetky zvyšky chemických prípravkov.

Po vyradení strojového zariadenia ho nevyhadzujte voľne v prostredí, ale odovzdajte ho v zbernom stredisku.

Veľká časť materiálov použitých na konštrukciu strojového zariadenia sa dá recyklovať. Všetky kovy (oceľ, hliník, mosadz) možno odovzdať v zbernom stredisku kovových odpadov. Informácie dostanete v zberní odpadov v mieste vášho bydliska. Likvidáciu odpadov zo strojového zariadenia treba vykonať v súlade s platnými predpismi na ochranu životného prostredia, aby sa predišlo kontaminácii pozemkov, vzduchu a vody.

V každom prípade bude treba dodržať platné predpisy.

Pri likvidácii stroja musíte zničiť štítok s označením CE spolu s touto príručkou.

16 PRÍPRAVA STROJA NA ROZPRAŠOVANIE PRÁŠKOVÝCH PRÍPRAVKOV

DOPLNKOVÁ súprava na rozprašovanie práškových prípravkov (Obr. 41):

1. Jednotka dávkovača
2. Ovládacia páka
3. Antistatický kábel s retiazkou

16.1 PRÍPRAVA

- Vsuňte rúrku (A, Obr. 42) do držiaka (B). Potom upevnite držiak (B) na jednotku, ktorá natriasa prášok (D) tromi skrutkami (C).
- Odskrutkujte dva gombíky (E, Obr. 43), aby nádrž uvoľnila a dala sa vybrať. Dva gombíky (E) bude treba znovu použiť na upevnenie nádržky na držiak práškov.
- Vyberte nádržku (F, Obr. 44) a prírodnú hadičku (G).
- Odskrutkujte šesť skrutiek (H, Obr. 45), aby sa odmontoval držiak kvapalinovej nádrže (L).
- Z jednotky nádrže vyberte filter (M, Obr. 46) a hadičku (N) odmontovaním svorky (P, Obr. 44).
- Odmontujte pomocné čerpadlo (P, Obr. 47) odskrutkovaním troch skrutiek (R). Odpojte tri hadičky odstránením troch svoriek (S).



POZOR

Pomocné čerpadlo nepoužívajte na rozprašovanie práškových prípravkov. Mohlo by sa vážne poškodiť.

- Odmontujte difúzer (T, Obr. 48) a rúrku (U) odstránením svorky (V).

16.2 MONTÁŽ SÚPRAVY

- Namontujte ovládanie dávkovača (A, Obr. 49) na rukoväť (B) pomocou štyroch skrutiek (C, Obr. 50). Výstup prášku sa dá regulovať pomocou otáčania páčky (D) od polohy 1 (minimálny prietok) po 20 (maximálny prietok).

- Namontujte jednotku dávkovača (E, Obr. 51) šiestimi skrutkami (F).

⚠ POZOR

Dávajte pozor na vsunutie troch tesnení, aby boli presne na svojich miestach (G), pričom ich namažte kvapalným silikónom. V opačnom prípade nemožno zaručiť utesnenie.

- Vložte na miesto prírodnú hadičku (H, Obr. 52)

⚠ POZOR

Dávajte pozor na vsunutie tesnenia nádrže (L), pričom ho namažte kvapalným silikónom. V opačnom prípade nemožno zaručiť utesnenie.

- Namontujte nádržku na práškový prípravok (M, Obr. 53), pričom ho upevnite dvoma gombíkmi (N). Dva gombíky (N) treba vybrať z držiaka kvapalín.
- Vyberte uzáver (P, Obr. 54) a odmontujte svorku (R), aby sa uvoľnila ohybná rúrka (S). Zasuňte kábel (T, Obr. 55) do ohybnej rúrky (S). Potom upevnite antistatický kábel (T, Obr. 56) a retiazku (U) na ohyb (V) skrutkou (Z) a maticou (K). Kábel (T) musí ostať vnútri trubičky, aby "zachytával" elektrostatické náboje, ktoré sa budú zvädzať pomocou retiazky (U). Pri montáži ohybnej rúrky (S) dávajte pozor na spojovací zárez. Pri opätovnej montáži svorky (R) zasuňte do očiek ohybné káble plynu a ovládania dávkovača práškových prípravkov.

⚠ POZOR

Je veľmi dôležité, aby ste vždy používali retiazku (U, Obr. 55, Obr. 56). Ak ju nepoužijete, môže to spôsobiť vzplanutie horľavejších práškových prípravkov (síry a pod.) následkom elektrostatickej elektriny

⚠ POZOR

Pokiaľ je to možné, dodržiavajte pokyny v kapitole 11.8 *Ošetrovanie prípravkami na ochranu rastlín.*

Nerozstrekujte síru ani prípravky s obsahom síry. Sú veľmi výbušné a majú veľmi nízku teplotu vzplanutia.

16.2.1 Systém uzemnenia

Pri práci s práškami sa môžu vytvárať elektrické výboje, ktoré môžu spôsobovať iskrenie.



Nebezpečenstvo je väčšie v nasledujúcich prípadoch:

- Mimoriadne suché klimatické podmienky.
- Požívanie práškových prípravkov na ochranu rastlín, ktoré produkujú vysokú koncentráciu prášku.



Ak chcete znížiť produkciu iskier, systém uzemnenia musí byť namontovaný celý na zariadení. Systém tvorí vodič zariadenia na fúkanie pripojený ku kovovej retiazke. Aby bolo možné odchýliť elektrostatické náboje, kovová retiazka sa musí dotýkať vodivého podkladu.



Nepracujte na nevodivom podklade (napr. plast alebo asfalt).

⚠ POZOR**Nepracujte so systémom bez uzemnenia alebo s pokazeným systémom.****17 TECHNICKÉ ÚDAJE**

Objem valcov	cm ³	61,3	
Motor		2-taktný EMAK	
Výkon	kW	3,3	
Počet otáčok motora pri plnom výkone	min ⁻¹	8100 ± 200	
Minimálne otáčky	min ⁻¹	2100 ± 100	
Objem palivovej nádrže 	cm ³	2150 (2,15 ℓ)	
Uľahčené štartovanie 		Áno	
Automatický štartér (lift-starter)		Áno	
Sýtič štartéra		Áno	
Objem hlavnej nádrže	cm ³	16000 (16 ℓ)	
Hmotnosť naprázdno (hmotnosť pri plnom naplnení)	kg	14 (30)	
Rozmery	mm	320 x 430 x 760	
Množstvo prášku	kg/min	2 (prášok)	11 (granuly)
Prietok vzduchu ventilátora	m ³ /min	20	
Prietok kvapalín	ℓ/min	0,15 ÷ 0,87	0,51 ÷ 5,02
Maximálna rýchlosť vzduchu	m/s	90	

Prietok kvapalín

	ULV	ℓ/min.
1		0,15
2		0,28
3		0,35
4		0,55
5		0,79
6		0,87
		ℓ/min.
1		0,51
2		1,74
3		2,73
4		3,55
5		4,32

		<i>ℓ/min.</i>
	6	4,39
	7	4,79
	8	5,02

1. Prietok s filtrom ULV nie je ovplyvnený polohou dávkovacieho ventilu (A, Obr. 57) (od 1 po 8).
2. Prietok s filtrom ULV nie je ovplyvnený polohou rozptyľovača (B, Obr. 57) (všetko otvorené alebo všetko zatvorené).
3. Čerpadlo booster (C, Obr. 57) zaručuje stály prietok, aj keď je striekacia hadica naklonená smerom hore alebo smerom dolu.

Akustický tlak ⁽¹⁾	dB (A)	L _{PA} av EN 22868	102,0
Neistota	dB (A)		2,0
Meraná úroveň akustického výkonu	dB (A)	EN 22868 ISO 3744	112,0
Neistota	dB (A)		2,0
Zaručená úroveň akustického výkonu	dB (A)	EN 22868 ISO 3744	114,0
Hladina vibrácií ⁽¹⁾	m/s ²	EN 22867	< 2,5
Neistota	m/s ²	EN 12096	-

⁽¹⁾ Priemerné vážené hodnoty (1/7 minimálnej rýchlosti, 6/7 maximálnej rýchlosti motora).

18 VYHLÁSENIE O ZHODE

Podpísaný,

**EMAK spa via Fermi, 4 – 42011 Bagnolo in Piano (RE)
ITALY**

prehlasuje, na vlastnú zodpovednosť, že strojové zariadenie:

1. Druh:

POSTREKOVAČ

2. Značka: / Typ:

OLEO-MAC AM 163

3. Identifikácie série:

EFCO AT 2063

vyhovuje požiadavkám smernice

556 XXX 0001 - 556 XXX 9999

2006/42/EC - 2014/30/EU - (EU) 2016/1628

vyhovuje požiadavkám nasledujúcich
harmonizovaných noriem:

**EN ISO 28139:2009 - EN 55012:2007+A1:2009 -
EN ISO 14982:2009**

Vypracované v:

Bagnolo in Piano (RE) Taliansko – via Fermi, 4

Dátum:

01/10/2022

Technická dokumentácia je uložená v:

administratívnom sídle. - Technické oddelenie

  **Emak**[®]
s.p.a.

Luigi Bartoli - Výkonný riaditeľ

SK

19 TABUĽKA ÚDRŽBY

<p>Nezabudnite, prosím, že nasledujúce intervaly údržby sa aplikujú iba pri bežných podmienkach prevádzky. Ak je vaša každodenná práca namáhavejšia vzhľadom na bežné podmienky, treba intervaly údržby primerane skrátiť.</p>		Pred každým použitím	Po každom prerušení práce kvôli doplneniu paliva	Po ukončení každodennej práce	Týždenne	Mesačne	Pri poškodení alebo poruche	Podľa potreby
Celé strojové zariadenie	Kontrola: úniky, praskliny a opotrebovanie	X	X					
	Vyčistiť			X				
Kontroly: vypínač, štartér, páčka akcelerátora a páčka zastavenia akcelerátora	Kontrola fungovania	X	X					
Palivová nádrž	Kontrola: úniky, štrbiny a opotrebovanie	X	X					
Palivový a kvapalinový filter (str. 316,316)	Skontrolovať a vyčistiť					X		
	Vymeniť filtračný prvok						X	X ⁽¹⁾
Všetky prístupné skrutky a matice (okrem skrutiek karburátora)	Kontrola	X						
	Znovu utiahnuť				X			
Vzduchový filter	Vyčistiť	X						X
	Vymeniť						X	X ⁽¹⁾
Štartovacie lanko – Remene	Kontrola: poškodenie a opotrebovanie				X			
	Vymeniť						X	
Karburátor	Skontrolujte minimum	X	X					
Sviečka	Skontrolovať vzdialenosť elektród					X		
	Vymeniť						X	X ⁽¹⁾
Systém proti vibráciám	Kontrola: poškodenie a opotrebovanie				X			
	Dajte vymeniť poverenému technikovi						X	
Tesnenia	Skontrolujte a podľa potreby ich vymeňte					X		

<p>Nezabudnite, prosím, že nasledujúce intervaly údržby sa aplikujú iba pri bežných podmienkach prevádzky. Ak je vaša každodenná práca namáhavejšia vzhľadom na bežné podmienky, treba intervaly údržby primerane skrátiť.</p>								
		Pred každým použitím	Po každom prerušení práce kvôli doplneniu paliva	Po ukončení každodennej práce	Týždenne	Mesačne	Pri poškodení alebo poruche	Podľa potreby
Nádrž na kvapaliny	Kontrola				X			
	Vyčistiť	X						

(1) Každých 6 mesiacov

20 ODSTRÁŇOVANIE PROBLÉMOV

POZOR

Jednotku vždy zastavte a odpojte sviečku, až potom urobte všetky nápravné opatrenia podľa tabuľky dolu, samozrejme okrem tých, pri ktorých sa vyžaduje, aby bola jednotka v chode.

Ak sa vám nepodarilo problém odstrániť ani po overení všetkých príčin, obráťte sa na autorizované servisné stredisko. Ak príčina problému nie je uvedená v tejto tabuľke, obráťte sa na autorizované servisné stredisko.

PROBLÉM	MOŽNÉ PRÍČINY	NÁPRAVA
Motor sa nenašartuje alebo zhasne už po niekoľkých sekundách po naštartovaní.	Nevzniká iskra.	Skontrolujte iskru sviečky. Ak sviečka nevydáva iskru, zopakujte test s novou sviečkou.
	Motor je zahľtený.	Dodržiňte postup podľa kapitoly 9.2.1 <i>Motor je zahľtený</i> . Ak sa motor ani tak nenašartuje, zopakujte procedúru s novou sviečkou.
Motor sa našartuje, ale nezrýchľuje alebo pri vysokej rýchlosti nefunguje správne.	Treba nastaviť karburátor.	Zavolajte autorizovaný servis, aby vám nastavili karburátor.
Motor nedosiahne plnú rýchlosť a/alebo veľmi dymí.	Skontrolujte zmes olej/benzín.	Používajte čerstvý benzín a olej pre 2-taktné motory.
	Špinavý vzduchový filter.	Vyčistiť: pozrite pokyny v kapitole 13.2 <i>VZDUCHOVÝ FILTER</i> .
	Treba nastaviť karburátor.	Zavolajte autorizovaný servis, aby vám nastavili karburátor.

PROBLÉM	MOŽNÉ PRÍČINY	NÁPRAVA
Motor sa naštartuje, otáča sa a zrýchľuje, ale pri minime zhasne.	Treba nastaviť karburátor.	Nastavte skrutku minima (T, Obr. 38) smerom doprava na dosiahnutie vyššej rýchlosti; pozri kapitolu 13.12 <i>KARBURÁTOR</i> .
Motor sa naštartuje a otáča sa, ale prúd vzduchu je veľmi slabý.	Zanesená mriežka ventilátora.	Vyčistite mriežku ventilátora.
	Poškodený ventilátor.	Zavolajte autorizované servisné stredisko.
Motor sa naštartuje, otáča sa, ale prúd kvapalín je veľmi slabý.	Zanesený kvapalinový filter alebo rúrky.	Vyčistite ich alebo vymeňte.

21 ZÁRUČNÝ LIST

Toto strojové zariadenie bolo navrhnuté a zrealizované pomocou najmodernejších výrobných techník. Výrobca poskytuje na svoje výrobky 24 mesačnú záruku od dátumu nákupu v prípade používania súkromnými osobami a pri používaní vo voľnom čase. V prípade profesionálneho používania je záruka obmedzená na 12 mesiacov.

Všeobecné záručné podmienky

- Záruka sa uplatňuje od dátumu nákupu. Výrobca, prostredníctvom predajnej siete a technického servisu, bezplatne vymení časti, ktoré sú chybné v dôsledku chyby materiálu, opracovania alebo výroby. Záruka neuberá kupujúcemu právne nároky vyplývajúce z občianskeho zákonníka v prípade chýb alebo kazov spôsobených predanou vecou.
- Technický personál zasiahne čo najrýchlejšie v časových lehotách, ktoré mu umožnia organizačné požiadavky.
- K žiadosti o záručnú opravu treba predložiť oprávnenému personálu nižšie uvedený záručný list opečiatkovaný predajcom, vyplnený vo všetkých častiach a doplnený nákupnou faktúrou alebo pokladničným blokom, povinným na daňové účely, na ktorom je uvedený dátum nákupu.**
- Záruka sa neuplatňuje v prípade:
 - Zjavnej absencie údržby,
 - Nesprávneho používania výrobku alebo jeho poškodenia,
 - Použitia nevhodných mazadiel alebo pohonných látok,
 - Použitia neoriginálnych náhradných súčiastok alebo doplnkov,
 - Zásahov vykonaných neoprávnenými osobami.
- Výrobca vyníma zo záruky spotrebné materiály a súčasti, ktoré podliehajú bežnému funkčnému opotrebovaniu.
- Záruka sa nevzťahuje na zásahy modernizácie alebo vylepšenia výrobku.
- Záruka nepokrýva nastavovanie a údržbu, ktoré by mali byť potrebné počas záručnej lehoty.
- Prípadné škody spôsobené prepravou musia byť ihneď nahlásené prepravcovi, inak záruku nemožno uplatniť.
- Na motory ostatných značiek (Briggs & Stratton, Tecumseh, Kawasaki, Honda, atď.), namontované na naše prístroje, sa vzťahuje záruka poskytnutá výrobcami motora.
- Záruka nepokrýva prípadné škody, priame alebo nepriame, spôsobené osobám alebo na veciach poruchami prístroja alebo ktoré sú následkom núteného predĺženého pozastavenia jeho používania.

SK

MODEL _____ _____ VÝROBNÉ Č. _____ _____ KÚPENÉ OD P. _____ _____ _____	DÁTUM _____ _____ PREDAJCA _____ _____ _____ _____ _____ _____
---	---

Neposielajte! Priložte iba k prípadnej žiadosti o technický servis.

1 ВВЕДЕНИЕ	330
1.1 ПРАВИЛА ЧТЕНИЯ РУКОВОДСТВА	330
2 ЗНАЧЕНИЕ СИМВОЛОВ И ПРЕДУПРЕЖДЕНИЙ, ОТНОСЯЩИХСЯ К БЕЗОПАСНОСТИ (РИС. 1)	331
3 КОМПОНЕНТЫ РАСПЫЛИТЕЛЯ (РИС. 2)	331
4 ПРАВИЛА ТЕХНИКИ БЕЗОПАСНОСТИ	332
5 СРЕДСТВА ИНДИВИДУАЛЬНОЙ ЗАЩИТЫ (СИЗ)	334
6 СБОРКА	334
6.1 МОНТАЖ ТРУБ/РУКОЯТКИ	334
6.2 РУКОЯТКА	335
7 КОМПЛЕКТ (РИС. 12)	335
8 УСТРОЙСТВА БЕЗОПАСНОСТИ И ЭКОЛОГИЧЕСКОГО КОНТРОЛЯ	335
8.1 УСТРОЙСТВА БЕЗОПАСНОСТИ	335
8.1.1 КНОПКА ОСТАНОВА	335
8.1.2 РЫЧАГ СТОПОРА АКСЕЛЕРАТОРА	335
8.1.3 ЗАПОРНЫЙ ВЕНТИЛЬ ДЛЯ ЖИДКОСТЕЙ	335
8.1.4 ГЛУШИТЕЛЬ	336
8.2 УСТРОЙСТВА ЭКОЛОГИЧЕСКОГО КОНТРОЛЯ	336
8.2.1 ДОЗАТОР РАСПЫЛЯЕМЫХ ЖИДКОСТЕЙ	336
8.2.2 ФИЛЬТР ULV	336
8.2.3 ОГРАНИЧИТЕЛЬ УСКОРЕНИЯ	336
9 ЗАПУСК	336
9.1 ТОПЛИВО	336
9.2 ЗАПРАВКА	339
9.2.1 «ЗАЛИТЫЙ» ДВИГАТЕЛЬ	339
9.3 ЗАПУСК ДВИГАТЕЛЯ	339
9.4 ОБКАТКА ДВИГАТЕЛЯ	340
10 ОСТАНОВКА ДВИГАТЕЛЯ	340
11 ПРАВИЛА ПОЛЬЗОВАНИЯ	340
11.1 ПРОВЕРКА ПРАВИЛЬНОСТИ РАБОТЫ ПРЕДОХРАНИТЕЛЬНЫХ УСТРОЙСТВ	340
11.2 ПРАВИЛА ИСПОЛЬЗОВАНИЯ	341
11.3 МЕРЫ ПРЕДОСТОРОЖНОСТИ, ОТНОСЯЩИЕСЯ К РАБОЧЕЙ ЗОНЕ	341
11.4 ЗАПРЕЩЕННОЕ ИСПОЛЬЗОВАНИЕ	342
11.5 УВАЖИТЕЛЬНОЕ ИСПОЛЬЗОВАНИЕ	342
11.6 СНИЖЕНИЕ ЗАПЫЛЕННОСТИ	343
11.7 ИСПОЛЬЗОВАНИЕ ХИМИЧЕСКИХ ПРОДУКТОВ	343
11.8 ОБРАБОТКА АГРОХИМИКАТАМИ	343
11.9 ПРАВИЛА ИСПОЛЬЗОВАНИЯ ХИМИЧЕСКИХ ПРОДУКТОВ	345
11.10 ХРАНЕНИЕ ХИМИЧЕСКИХ ПРОДУКТОВ	346
11.11 УТИЛИЗАЦИЯ ХИМИЧЕСКИХ ПРОДУКТОВ	346
11.12 ПРОТИВОПОЖАРНАЯ БЕЗОПАСНОСТЬ	346
11.13 ПОГОДНЫЕ УСЛОВИЯ	346
11.14 ПРАВИЛА ПОЛЬЗОВАНИЯ	346
11.14.1 РЕГУЛИРОВКА ШИРИНЫ СТРУИ (РИС. 24, РИС. 25)	347
11.14.2 РЕГУЛИРОВКА РАСПЫЛЕНИЯ (РИС. 26, РИС. 27, РИС. 28)	347
12 ТРАНСПОРТИРОВКА	348
13 ТЕХНИЧЕСКОЕ ОБСЛУЖИВАНИЕ	348
13.1 СООТВЕТСТВИЕ ВЫБРОСОВ ГАЗОВ	349

13.2 ВОЗДУШНЫЙ ФИЛЬТР	350
13.3 ТОПЛИВНЫЙ ФИЛЬТР	350
13.4 ЖИДКОСТНЫЙ ФИЛЬТР	350
13.5 ФИЛЬТР ULV	350
13.6 ДВИГАТЕЛЬ	350
13.7 СВЕЧА ЗАЖИГАНИЯ	350
13.8 ЗАЩИТНАЯ РЕШЕТКА	350
13.9 ГЛУШИТЕЛЬ (РИС. 37)	350
13.10 УЗЕЛ ЗАПУСКА	351
13.11 УПЛОТНЕНИЯ	351
13.12 КАРБЮРАТОР	351
13.13 ВНЕПЛАНОВОЕ ТЕХОБСЛУЖИВАНИЕ	352
14 ХРАНЕНИЕ	352
15 ОХРАНА ОКРУЖАЮЩЕЙ СРЕДЫ	353
16 ПОДГОТОВКА МАШИНЫ ДЛЯ РАСПРЕДЕЛЕНИЯ ПОРОШКОВЫХ ПРОДУКТОВ	354
16.1 СБОРКА	354
16.2 МОНТАЖНЫЙ КОМПЛЕКТ	354
16.2.1 СИСТЕМА ЗАЗЕМЛЕНИЯ	355
17 ТЕХНИЧЕСКИЕ ДАННЫЕ	355
18 ДЕКЛАРАЦИЯ О СООТВЕТСТВИИ	357
19 ТАБЛИЦА ТЕХОБСЛУЖИВАНИЯ	358
20 НЕИСПРАВНОСТИ И ИХ УСТРАНЕНИЕ	359
21 ГАРАНТИЙНОЕ СВИДЕТЕЛЬСТВО	361

1 ВВЕДЕНИЕ

Благодарим вас за выбор продукции Etak.

Наша сеть дилерских и авторизованных сервисных центров находится в вашем полном распоряжении и готова удовлетворить любые ваши запросы.

ВНИМАНИЕ

Для правильного использования машины и для предотвращения несчастных случаев перед началом работы очень внимательно прочтите данное руководство.

ВНИМАНИЕ

Данное руководство должно сопровождать машину на протяжении всего срока ее службы.

ВНИМАНИЕ

РИСК ПОВРЕЖДЕНИЯ СЛУХА. При нормальных условиях эксплуатации пользователь этой машины подвергается ежедневному воздействию шума, уровень которого равен или превышает 85 дБ (А).

Здесь даются пояснения по работе различных узлов машины, а также указания по требуемым проверкам и техобслуживанию.

ПРИМЕЧАНИЕ

Описания и иллюстрации, приведенные в данном руководстве, не считаются строго обязательными. Производитель оставляет за собой право вносить любые изменения, не обновляя каждый раз данное руководство.

Приведенные изображения носят ознакомительный характер. На практике компоненты могут отличаться от изображенных. В случае сомнений обратитесь в авторизованный сервисный центр.

1.1 ПРАВИЛА ЧТЕНИЯ РУКОВОДСТВА

Руководство делится на главы и параграфы. Каждый параграф является подуровнем соответствующей главы. Ссылки на заголовки или параграфы обозначаются аббревиатурой "гл." или "пар.", за которыми следует соответствующая цифра. Пример: "гл. 2" или "пар. 2.1".

Кроме указаний по эксплуатации и техническому обслуживанию, данное руководство содержит информацию, требующую особого внимания. Такая информация отмечена символами, описанными ниже:

ВНИМАНИЕ

При наличии риска несчастного случая или травмы, включая смертельный исход, либо серьезного материального ущерба.



МЕРА ПРЕДОСТОРОЖНОСТИ

При наличии риска повреждения машины или ее отдельных компонентов.

ПРИМЕЧАНИЕ

Предоставляет дополнительную информацию к указаниям предыдущих сообщений по правилам техники безопасности.

Изображения в данном руководстве по эксплуатации пронумерованы цифрами 1, 2, 3 и т. д. Компоненты, показанные на рисунках, отмечены буквами или цифрами, в зависимости от случая. Ссылка на компонент С на рисунке 2 обозначается надписью: «См. С, рис. 2» или «(С, рис. 2)». Ссылка на компонент 2 на рисунке 1 обозначается надписью: «См. 2, рис. 1» или «(2, рис. 1)».

2 ЗНАЧЕНИЕ СИМВОЛОВ И ПРЕДУПРЕЖДЕНИЙ, ОТНОСЯЩИХСЯ К БЕЗОПАСНОСТИ (РИС. 1)

- | | |
|--|---|
| 1. Опасность по причине использования токсичных веществ в баке для смеси и жидкостей | 9. Не пить |
| 2. Обратиться к руководству по эксплуатации и техобслуживанию | 10. Не снимать защитное устройство при работающем вентиляторе |
| 3. Обязательное ношение защитных комбинезонов | 11. Выброс материалов из машины: держитесь на безопасном расстоянии |
| 4. Обязательное ношение наушников и защитных очков | 12. Не использовать без жидкостей |
| 5. Обязательное ношение респиратора | 13. Этот символ означает «Осторожно» и «Предупреждение» |
| 6. Обязательное ношение защитной обуви | 14. Ядовитое вещество |
| 7. Обязательное ношение защитных перчаток | 15. Серийный номер |
| 8. Не выбрасывать остаточные жидкости в окружающую среду | 16. Знак соответствия СЕ |
| | 17. Тип машины: РАСПЫЛИТЕЛЬ |
| | 18. Год изготовления |

3 КОМПОНЕНТЫ РАСПЫЛИТЕЛЯ (РИС. 2)

- | | |
|---|-----------------------------------|
| 1. Телескопическая нагнетательная труба | 9. Ограничитель ускорения |
| 2. Запорный вентиль для жидкостей | 10. Дозатор распыляемых жидкостей |
| 3. Трубка для жидкостей | 11. Груша праймера |
| 4. Диффузор | 12. Пусковой рычаг |
| 5. Рычаг акселератора | 13. Топливный бак |
| 6. Рычаг стопора акселератора | 14. Бак распыляемых жидкостей |
| 7. Кнопка STOP | 15. Глушитель |
| 8. Ручка пускового шнура | 16. Крышка воздушного фильтра |

17. Пробка горловины топливного бака

20. Этикетка с символами или указаниями по безопасности

18. Свеча зажигания

19. Ремень

4 ПРАВИЛА ТЕХНИКИ БЕЗОПАСНОСТИ

ВНИМАНИЕ

При правильном использовании распылитель является быстрым, удобным и эффективным инструментом; однако, если вы не принимаете необходимые меры предосторожности или используете его ненадлежащим образом, то могут возникнуть опасные ситуации. Для обеспечения удобных и безопасных условий работы тщательно соблюдайте правила безопасности, изложенные в этом разделе и далее в руководстве.

ВНИМАНИЕ

При включении вашей машины создается электромагнитное поле с очень малой напряженностью. Это поле может создать помехи для работы некоторых кардиостимуляторов. Для снижения риска получения серьезных или смертельных травм лица с вживленными кардиостимуляторами должны проконсультироваться со своим врачом и изготовителем кардиостимулятора перед тем, как приступать к эксплуатации машины.

ВНИМАНИЕ

Местное законодательство может накладывать ограничения на использование машины.

1. Не используйте распылитель, пока не получите специфические инструкции по его использованию. Не имеющий опыта пользователь должен потренироваться в работе с машиной перед тем, как приступать к ее практическому применению.
2. Распылителем должны пользоваться исключительно взрослые, ознакомленные с правилами ее эксплуатации и находящиеся в хорошем физическом состоянии.

3. ВНИМАНИЕ

Запрещается использование распылителя лицами, находящимися в состоянии физического утомления или под воздействием алкоголя или наркотических средств.

4. Не носите шарфы, браслеты или другие предметы, которые могли бы намотаться на крыльчатку. Надевайте средства индивидуальной защиты, в частности, перчатки, защитные очки и наушники (см. главу 5 СРЕДСТВА ИНДИВИДУАЛЬНОЙ ЗАЩИТЫ (СИЗ)).
5. Не позволяйте другим людям, а также животным стоять в зоне действия распылителя во время его пуска и использования.
6. Всегда работайте в устойчивом и надежном положении.
7. Не подносите руки к крыльчатке и не проводите ремонтные работы при работающем двигателе.

8. Ежедневно проверяйте работоспособность всех защитных и прочих устройств распылителя.
9. Не работайте с поврежденным, небрежно отремонтированным, ненадежно собранным или произвольно модифицированным распылителем. Не снимайте, не отключайте и не выводите из строя какие-либо предохранительные устройства.

10.



ВНИМАНИЕ

Используйте распылитель только в хорошо проветриваемых местах. Не используйте машину во взрывоопасных средах, в закрытых помещениях или вблизи от огнеопасных веществ.

11. Допускается присоединять к отбору мощности распылителя только ту крыльчатку, которая поставляется производителем.
12. При необходимости вывода распылителя из эксплуатации не оставляйте его в окружающей среде, а сдайте своему дилеру или в центр сбора отходов.
13. Передавайте или одалживайте распылитель только лицам, имеющим необходимый опыт и уже знакомым с машиной и правилами ее эксплуатации. Вместе с машиной передавайте также это руководство, которое пользователь должен прочитать перед началом работы.
14. Тщательно храните это руководство и сверяйтесь с ним перед каждым использованием машины.
15. Поддерживайте в идеальном состоянии все этикетки с обозначениями опасности и предупреждениями. В случае повреждения или износа они подлежат немедленной замене (см. главу 2 *ЗНАЧЕНИЕ СИМВОЛОВ И ПРЕДУПРЕЖДЕНИЙ, ОТНОСЯЩИХСЯ К БЕЗОПАСНОСТИ (Рис. 1)*).
16. Рекомендуется никогда не запускать машину без крыльчатки. Это может привести к серьезным повреждениям составных частей двигателя, а также к немедленной отмене гарантии.
17. Не используйте распылитель вблизи электрических установок и линий электропередачи.
18. Не ударяйте по лопастям крыльчатки и не надавливайте на них. Не работайте с поврежденной крыльчаткой.
19. Не используйте распылитель для распыления огнеопасных и/или коррозивных веществ.
20. Не устанавливайте крыльчатку на другие двигатели или силовые трансмиссии.
21. Не загораживайте и не закрывайте воздухозаборник крыльчатки.
22. Не используйте машину для целей, отличных от указанных в руководстве (см. главу 11.4 *ЗАПРЕЩЕННОЕ ИСПОЛЬЗОВАНИЕ*).
23. Не оставляйте без присмотра машину с включенным двигателем.
24. Помните, что владелец или оператор несет ответственность за несчастные случаи или риски, которым подвергаются третьи лица или их имущество.

5 СРЕДСТВА ИНДИВИДУАЛЬНОЙ ЗАЩИТЫ (СИЗ)

ВНИМАНИЕ

При работе с распылителем, а также на всех этапах обращения с фитосанитарными средствами (транспортировка, хранение, смешивание, техническое обслуживание приспособлений и устройств и т. д.) обязательно используйте СИЗ. Применение средств индивидуальной защиты необходимо для предотвращения вредного воздействия фитосанитарных средств на оператора. По вопросу выбора надлежащей одежды проконсультируйтесь со своим дилером.

Одежда должна быть подходящей и не мешать работе. Носите облегчающую защитную одежду. **Идеальным вариантом является слитный комбинезон.** Не используйте одежду, шарфы, галстуки или украшения, которые могут зацепиться за кустарник. Соберите в пучок длинные волосы и спрячьте их (например под платок, шапку, каску и т.д.).

Носите защитную обувь с нескользящей подошвой и стальным мыском.

ВНИМАНИЕ

Надевайте защитные очки или экран. Перед распылением жидкостей или порошков наденьте респиратор утвержденного типа.

Применяйте защиту от шума: например, наушники или беруши. Использование средств защиты органов слуха требует повышенного внимания и осторожности, так как восприятие акустических сигналов опасности (криков, сигналов тревоги и т. д.) ограничено.

Надевайте такие перчатки, которые обеспечивали бы максимальное поглощение вибраций и защиту от контакта с химическими средствами.

6 СБОРКА

Машина поставляется подготовленной для использования жидких средств. Доступен комплект для переоборудования на использование порошков.

Машина выглядит как на Рис. 3, Рис. 4.

6.1 МОНТАЖ ТРУБ/РУКОЯТКИ

1. Установите рукоятку (P, Рис. 3, Рис. 6) на трубу (D).
2. Наденьте гибкую трубу (A, Рис. 3) на выпускной патрубок вентилятора (B) и закрепите ее трубным зажимом (C1). Наденьте гибкую трубу (A, Рис. 3) на телескопическую трубу (D) и закрепите ее трубным зажимом (C2). Прежде чем затягивать винт трубного зажима (C1, Рис. 7), вставьте трубку кабеля акселератора (H) и трубку для жидкости (T) в соответствующую проушину.
3. Чтобы вынуть удлинительную трубу (Рис. 5), расположенную внутри трубки (D), поверните кольцо (M) в сторону «открытого замка». После достижения нужного положения поверните кольцо (M) в положение «закрытого замка», чтобы зафиксировать обе трубы.

4. Вставьте диффузор (E, Рис. 4, Рис. 8) в трубу (D), используя переходник (L). После этого закрутите ручку (V) по часовой стрелке.
5. Подсоедините трубку для воды (X, Рис. 9), закрепив ее двумя хомутами (U) на штифтах трубы (D) и диффузора (E).

6.2 РУКОЯТКА

Рукоятку можно отрегулировать в соответствии с потребностями оператора, открыв ручку (N, Рис. 10) и перемещая рукоятку вперед или назад по трубе. Как только будет найдено правильное положение, закрутите ручку (N). Кроме того, рукоятку можно поворачивать вправо или влево (Рис. 11) во время работы, чтобы оператору было легче использовать распылитель.

7 КОМПЛЕКТ (РИС. 12)



МЕРА ПРЕДОСТОРОЖНОСТИ

Комплект ULV арт. 365200203А должен использоваться тогда, когда для обработки требуется малое количество продукта или ограниченное смачивание листьев. Таким образом, комплект ULV служит не для усиления распыления вверх, а для уменьшения объема струи.

RU

Снимите стандартный диффузор и установите новый (A) с использованием переходника (B), который необходимо закрепить на нагнетательной трубе (D) распылителя с помощью хомута (C).

Для получения большего распыления необходимо установить диск ULV (E) и жидкостный фильтр (F). Этот последний нужно установить в имеющуюся трубку из ПВХ.



МЕРА ПРЕДОСТОРОЖНОСТИ

При монтаже жидкостного фильтра (F) адаптируйте две трубки из ПВХ, обрезав их после определения правильного положения рукоятки.

8 УСТРОЙСТВА БЕЗОПАСНОСТИ И ЭКОЛОГИЧЕСКОГО КОНТРОЛЯ

8.1 УСТРОЙСТВА БЕЗОПАСНОСТИ

Машина оборудована следующими устройствами безопасности:

8.1.1 Кнопка останова

При нажатии на выключатель (7, Рис. 2) двигатель останавливается.

8.1.2 Рычаг стопора акселератора

Рычаг (6, Рис. 2) предотвращает произвольное нажатие на рычаг акселератора (5, Рис. 2).

8.1.3 Запорный вентиль для жидкостей

Вентиль прекращения подачи жидкостей (2, Рис. 2) предотвращает их случайную утечку.

8.1.4 Глушитель

Глушитель обеспечивает минимальный уровень шума и удаление выхлопных газов от оператора. В местностях с жарким и сухим климатом может иметься существенный риск возгораний. Соблюдайте местные нормативы и правила техобслуживания.

ВНИМАНИЕ

Глушитель сильно нагревается во время эксплуатации, оставаясь горячим еще некоторое время после нее, а также при работе двигателя на холостом ходу. Поэтому имеется риск возгорания, особенно при использовании машины рядом с огнеопасными материалами.

ВНИМАНИЕ

Не используйте машину без глушителя или с неисправным глушителем. Неисправный глушитель может увеличить уровень шума и риск возгорания.

8.2 УСТРОЙСТВА ЭКОЛОГИЧЕСКОГО КОНТРОЛЯ

Машина оснащена следующими устройствами экологического контроля:

8.2.1 Дозатор распыляемых жидкостей

Дозатор (10, Рис. 2) позволяет правильно дозировать жидкости.

8.2.2 Фильтр ULV

Фильтр ULV (F, Рис. 27) позволяет правильно дозировать жидкости.

8.2.3 Ограничитель ускорения

Ограничитель (9, Рис. 2) позволяет правильно дозировать жидкости.

9 ЗАПУСК

9.1 ТОПЛИВО

ВНИМАНИЕ

Бензин является чрезвычайно огнеопасным топливом. Будьте максимально осторожны при обращении с бензином или топливной смесью. Не курите и не подносите источники открытого пламени к топливу или к машине.

- Для снижения риска возгорания и получения ожогов будьте осторожны при обращении с топливом. Оно является крайне огнеопасным.
- Размешивайте и держите топливо в специально предназначенной для этого емкости.
- Приготовляйте топливную смесь на открытом воздухе в местах, в которых отсутствуют источники открытого пламени или искрообразования.

- Установите машину на свободный участок, остановите двигатель и дайте ему остыть перед тем, как приступить к заправке.
- Откручивайте пробку заливной горловины медленно для постепенного снятия давления и во избежание проливания топлива.
- После заправки плотно закрутите пробку заливной горловины. Вибрации могут привести к раскручиванию пробки и утечке топлива.
- Вытирайте пролившееся из бака топливо. Перед тем как запускать двигатель, переместите машину на расстояние 3 м от места заправки.
- Никогда и ни при каких обстоятельствах не пытайтесь сжечь пролившееся топливо.
- Не курите при обращении с топливом и во время работы машины.
- Храните топливо в прохладном, сухом и хорошо проветриваемом месте.
- Не храните топливо в местах, в которых имеются сухая листва, солома, бумага и т.д.
- Храните машину и топливо в местах, в которых топливные пары не могут вступить в контакт с искрами или открытым пламенем, водонагревателями, электродвигателями или выключателями, печами и т.д.
- Не снимайте пробку топливного бака при работающем двигателе.
- Не используйте топливо для чистки.
- Следите за тем, чтобы топливо не попало на вашу одежду.

Данная машина приводится в действие 2-тактным двигателем и подлежит заправке предварительно приготовленной бензино-масляной смесью для 2-тактных двигателей. Предварительно смешайте бензин с низким октановым числом с маслом для двухтактных двигателей в чистой емкости, пригодной для хранения бензина.

Рекомендуемый топливо: данный двигатель сертифицирован для работы с неэтилированным бензином для автотранспортных средств с октановым числом 89 $([R + M] / 2)$ или более высоким.

Смешивайте бензин с маслом для двухтактных двигателей в соответствии с указаниями, приведенными на таре.

Мы рекомендуем использовать масло для 2-тактных двигателей Oleo-Mac / Efcо в концентрации **2 % (1:50)**, специально разработанное для всех двухтактных двигателей с воздушным охлаждением.

Соотношения масла/бензина, приведенные в следующей таблице (Рис. А) являются верными при использовании моторного масла Oleo-Mac / Efcо **PROSINT 2** и **EUROSINT 2** или эквивалентного ему высококачественного масла (**удовлетворяющего стандарту JASO FD или ISO L-EGD**).



БЕНЗИН 	МАСЛО 	
	2 % - 50:1	
ℓ	ℓ	(см ³)
1	0,02	(20)
5	0,10	(100)
10	0,20	(200)
15	0,30	(300)
20	0,40	(400)
25	0,50	(500)

Рис. А

 **МЕРА ПРЕДОСТОРОЖНОСТИ**

Не используйте масло для автомобилей или масло для забортных двухтактных двигателей.

 **МЕРА ПРЕДОСТОРОЖНОСТИ**

- Приобретайте топливо только в том количестве, которое необходимо для потребления вашей машиной; оно не должно превышать величину, расходуемую за один или два месяца.
- Храните бензин в герметичной емкости в сухом и прохладном месте.

 **МЕРА ПРЕДОСТОРОЖНОСТИ**

Никогда не используйте в качестве смеси топливо, содержащее свыше 10 % этанола; допускается использование газохола (смеси бензина и этанола) с содержанием этанола до 10 % или топлива E10.

ПРИМЕЧАНИЕ

Готовьте только необходимое для работы количество смеси; не оставляйте готовую смесь в баке машины или в канистре на долгое время. Рекомендуется использовать стабилизатор топлива **Emak ADDITIX 2000** арт. 001000972А, обеспечивающий хранение смеси на протяжении 12 месяцев.

Алкилированный бензин

 **МЕРА ПРЕДОСТОРОЖНОСТИ**

Плотность алкилированного бензина отлична от плотности обычного бензина. Поэтому для двигателей, настроенных на обычный бензин, может потребоваться другая регулировка карбюратора. Для выполнения этой операции необходимо обратиться в авторизованный сервисный центр.

9.2 ЗАПРАВКА

ВНИМАНИЕ

При обращении с топливом соблюдайте правила техники безопасности. Перед заправкой всегда выключайте двигатель. Никогда не выполняйте заправку бака машины при еще горячем или работающем двигателе. Перед тем как запускать двигатель, отойдите не менее, чем на 3 м от места выполнения заправки. НЕ КУРИТЕ!

1. Перед заправкой взбалтывайте канистру со смесью.
2. Во избежание засорений прочистите поверхность вокруг заливной горловины.
3. Медленно отвинтите пробку заливной горловины.
4. Осторожно залейте в бак топливную смесь. Не допускайте проливания топлива.
5. Перед тем как устанавливать на место пробку заливной горловины, прочистите прокладку и проверьте ее состояние.
6. Сразу же после заправки установите на место пробку заливной горловины и закрутите ее вручную. В случае пролива топлива вытрите его.

ВНИМАНИЕ

Проверяйте, нет ли утечек топлива из машины, и в случае обнаружения таковых устраняйте их перед тем, как приступить к работе. При необходимости обращайтесь в авторизованный сервисный центр.

Перед запуском машины убедитесь, что все краны закрыты.

9.2.1 «Залитый» двигатель

- Снимите колпачок свечи зажигания (3, Рис. 13).
- Открутите и вытрите свечу.
- Полностью откройте дроссельную заслонку.
- Потяните несколько раз за пусковой трос, чтобы опорожнить камеру сгорания.
- Установите на место свечу и закройте колпачок, **сильно** надавив на него.
- Установите рабочий выключатель в положение пуска I.
- Установите пусковой рычаг в положение OPEN, даже если двигатель холодный.
- После этого запустите двигатель.

9.3 ЗАПУСК ДВИГАТЕЛЯ

Убедитесь, что рычаг акселератора (B, Рис. 14) правильно работает и ограничитель числа оборотов (C) установлен на минимум. Зарядите карбюратор, нажав на головку (D, Рис. 15) несколько раз. Установите пусковой рычаг (E, Рис. 16) в положение CLOSE. Поставьте распылитель на землю так, чтобы он находился в устойчивом положении. Удерживая распылитель в неподвижности (Рис. 17), несколько раз энергично потяните за пусковой шнур, пока машина не заведется. **Подождите 10 секунд**, а затем нажмите на рычаг акселератора (B, Рис. 14), чтобы разблокировать автоматический стартер. Пусковой рычаг (E, Рис. 16) должен вернуться в исходное положение OPEN.

ВНИМАНИЕ

Когда двигатель уже разогрет, не используйте для пуска автоматический стартер (Е, Рис. 16).

9.4 ОБКАТКА ДВИГАТЕЛЯ

Двигатель достигает своей максимальной мощности после 5÷8 часов работы.

Во время этого периода обкатки не используйте двигатель вхолостую на максимальном числе оборотов, чтобы не подвергать его чрезмерным нагрузкам.

ВНИМАНИЕ

Во время обкатки не изменяйте режим карбюрации для достижения большей мощности; это может привести к повреждению двигателя.

ПРИМЕЧАНИЕ

Испускание дыма новым двигателем при его первом использовании и после него является нормальным явлением.

RU

10 ОСТАНОВКА ДВИГАТЕЛЯ

Установите рычаг акселератора (В, Рис. 18) и ограничитель (С) на минимум. Выключите двигатель, нажав на кнопку останова (А). Выключив машину, убедитесь, что все краны закрыты.

11 ПРАВИЛА ПОЛЬЗОВАНИЯ

11.1 ПРОВЕРКА ПРАВИЛЬНОСТИ РАБОТЫ ПРЕДОХРАНИТЕЛЬНЫХ УСТРОЙСТВ

ВНИМАНИЕ

Выполняйте следующие проверки безопасности перед каждым использованием машины, а также всякий раз, когда машина подвергается ударам или падениям.

- Убедитесь, что рукоятки чистые и сухие, и что они правильно и надежно прикреплены к машине.
- Проверьте правильность расположения точек крепления ремней.
- Проверьте правильность крепления винтов на машине.
- Проверьте, что каналы прохождения охлаждающего воздуха не засорены.
- Убедитесь, что машина не имеет признаков повреждения или износа.
- Убедитесь, что рычаг акселератора и стопор акселератора двигаются свободно.
- Выполните пробное включение и убедитесь в отсутствии аномальных вибраций или шумов.
- Убедитесь, что рычаг акселератора и стопор акселератора, будучи отпущенными, быстро возвращаются в нейтральное положение.

- Убедитесь, что при нажатии одного лишь рычага акселератора он остается заблокированным.
- Убедитесь, что все трубки для жидкости надежно закреплены.

11.2 ПРАВИЛА ИСПОЛЬЗОВАНИЯ

Распылитель данной серии предназначен для использования в сельскохозяйственных целях. Используемые материалы устойчивы к обычным сельскохозяйственным химикатам для опрыскивания (или прополки), используемым на момент изготовления машины.

Другое использование не допускается. Производитель не несет ответственности за любые повреждения, вызванные агрессивными, плотными или липкими химическими веществами.



ВНИМАНИЕ

Категорически запрещается использование лицами, не достигшими совершеннолетия.

Настоящее руководство действительно для ранцевых распылителей с осевыми вентиляторами для фитосанитарной обработки в садах и виноградниках, а также для рядных посадок древесных культур различных видов и типов.

Тщательно планируйте свою работу. Не начинайте работу до тех пор, пока четко не определите для себя границы рабочей зоны.

Не проливайте жидкость во время заполнения бака. В противном случае соберите ее, очистите почву и утилизируйте продукты в соответствии с местным законодательством.

В случае случайного падения во время работы остановите двигатель и отстегните ремни, чтобы избавиться от веса машины перед тем как вставать.

Если машина упадет на землю, проверьте правильность работы всех органов управления и предохранительных устройств перед тем, как использовать ее снова.

В случае неправильной или неисправной подачи жидкости прекратите работу и обратитесь в авторизованный сервисный центр для проверки форсунок.



ВНИМАНИЕ

Постоянно мониторьте зону, в которой работает: не направляйте струю на людей или животных. При приближении человека или животного немедленно остановите двигатель.

11.3 МЕРЫ ПРЕДОСТОРОЖНОСТИ, ОТНОСЯЩИЕСЯ К РАБОЧЕЙ ЗОНЕ

- Не работайте вблизи электрических проводов или зданий.
- Работайте только в условиях хорошей видимости и освещения.
- При использовании машины не пятьтесь назад.
- Выключайте двигатель перед тем, как опустить устройство на землю.

- Будьте особо внимательны при использовании средств индивидуальной защиты, т. к. такие средства могут ограничивать вашу способность слышать предупреждающие звуковые сигналы (крики, гудки и т.д.).
- Будьте максимально осторожны при работе на наклонных или неровных участках.

11.4 ЗАПРЕЩЕННОЕ ИСПОЛЬЗОВАНИЕ

Категорически запрещается использование машины со следующими продуктами:

- Густые или липкие жидкости.
- Едкие и кислотные продукты.
- Краски любых разновидностей и типов.
- Растворители или разбавители для красок любых разновидностей и типов.
- Горюче-смазочные материалы любых разновидностей и типов.
- СНГ или газ любых разновидностей и типов.
- Легковоспламеняющиеся жидкости любых разновидностей и типов.
- Пищевые жидкости, предназначенные как для животных, так и для человека.
- Жидкости, содержащие гранулы или твердые вещества.
- Смеси нескольких химических продуктов, несовместимых друг с другом.
- Черные жидкие удобрения или удобрения в виде взвеси с комками и/или слишком густые.
- Жидкости с температурой выше 40 °С.
- Не используйте распылитель для пескоструйной обработки или подобных операций.
- Конструкция машины не имеет защиты от взрыва или возгорания содержащегося в ней материала.
- Все продукты, которые не предусмотрены для целевого использования машины.
- **Не используйте машину для тушения возгораний. Распылитель не является средством пожаротушения.**
- Никогда не ставьте машину на наклонные поверхности. Риск потери устойчивости.

11.5 УВАЖИТЕЛЬНОЕ ИСПОЛЬЗОВАНИЕ

- Соблюдайте местные нормы и правила, относящиеся к использованию распылителя. Не эксплуатируйте машину ранним утром и поздним вечером.
- Проверяйте направление и силу ветра. Не направляйте струю на людей, животных, автомобили и дома.
- Никогда не направляйте струю в сторону дверей или открытых окон.
- Всегда внимательно следите, нет ли вблизи посторонних.
- Не оставляйте работающий распылитель без присмотра.
- Работайте на минимально возможной скорости двигателя.

11.6 СНИЖЕНИЕ ЗАПЫЛЕННОСТИ

- Не используйте распылитель для перемещения чрезмерно запыленных материалов.
- Никогда не направляйте струю воздуха на следующие материалы:
 - Большое количество гравия или пыльного гравия.
 - Грязь строительной площадки.
 - Гипсовая пыль.
 - Цементная и бетонная пыль.
 - Сухой поверхностный слой садового грунта.
 - Горящие материалы.
 - Силикатные порошки.
 - Материалы с содержанием асбеста.

11.7 ИСПОЛЬЗОВАНИЕ ХИМИЧЕСКИХ ПРОДУКТОВ

Любые пестициды и гербициды могут наносить вред как человеку, так и окружающей среде, если они используются неправильно или неосторожно. Перед применением химических продуктов убедитесь, что их использование разрешено местным законодательством.

Поэтому рекомендуется поручать работу с ними только специально обученным людям (временное разрешение), и, в любом случае, только после внимательного прочтения инструкции по применению на контейнере.

RU



ВНИМАНИЕ

Используйте машину только с такими фитосанитарными продуктами, которые были одобрены местными и национальными нормами для фитосанитарных продуктов, используемых посредством ранцевых распылителей с бензиновым двигателем.



ВНИМАНИЕ

Некоторые фитосанитарные продукты, особенно в высоких концентрациях, могут оказывать агрессивное воздействие на компоненты машины; в случае сомнений или за информацией о характеристиках используемых продуктов обращайтесь в службы поддержки, отвечающие за фитосанитарные продукты.

11.8 ОБРАБОТКА АГРОХИМИКАТАМИ

Перед любым использованием необходимо прочитать инструкцию по применению агрохимиката. Соблюдайте меры предосторожности, относящиеся к смешиванию, нанесению, средствам индивидуальной защиты, хранению и утилизации.

Соблюдайте правовые нормы по обработке агрохимикатами.



ВНИМАНИЕ

Агрохимикаты могут содержать вещества, вредные для людей, животных, растений и окружающей среды: опасность отравления и смертельного исхода!

Агрохимикаты должны использоваться людьми, обученными обращению с этими продуктами и соответствующим операциям по оказанию первой помощи.

Всегда держите под рукой инструкцию по применению или этикетки используемых агрохимикатов, чтобы в экстренном случае немедленно сообщить врачу об их характеристиках. В экстренных случаях следуйте предупреждениям на этикетке или в инструкциях по применению агрохимиката.

Приготовление смеси

Добавляйте агрохимикаты в смесь только по инструкции производителя: неправильные пропорции смешивания могут привести к образованию токсичных паров или взрывоопасной смеси.

- Никогда не распыляйте неразведенные агрохимикаты.
- Готовьте смесь только на открытом воздухе или в хорошо проветриваемых помещениях.
- Готовьте смесь только в самом необходимом количестве, чтобы не было остатков.
- При смешивании разных типов агрохимикатов следуйте инструкциям производителя: неправильные пропорции смешивания могут привести к образованию токсичных паров или взрывоопасной смеси.
- Смешивайте разные агрохимикаты друг с другом только в том случае, если это официально одобрено производителем.

Заполнение контейнера

- Производите заправку агрохимикатами только на открытом воздухе или в хорошо проветриваемых помещениях.
- Разместите оборудование на ровной поверхности, чтобы оно не могло перевернуться; не наполняйте контейнер выше отметки максимального уровня.



ВНИМАНИЕ

Во время заправки не держите оборудование на плечах: риск получения травмы!

- Заправляйте агрохимикат только в требуемом количестве, чтобы не было остатков.
- Перед наполнением закройте дозирующий кран.
- При добавлении воды из водопровода не погружайте шланг в смесь: любое понижение давления в сети может привести к засасыванию жидкости в трубы.
- Перед заливкой смеси агрохимиката проведите испытание на пресной воде и проверьте герметичность всех компонентов.
- После заполнения контейнера плотно закройте его крышкой.

Использование

Никогда не продувайте форсунки и другие мелкие детали ртом.

11.9 ПРАВИЛА ИСПОЛЬЗОВАНИЯ ХИМИЧЕСКИХ ПРОДУКТОВ

Некоторые меры предосторожности для предотвращения повреждений и травм:

- Отрегулируйте параметры машины так, чтобы избежать сноса распыляемых веществ, принимая во внимание ветровые условия.
- Не направляйте нагнетательную трубу машины против ветра в отношении оператора.
- Бережно храните химикаты в должным образом защищенных местах с запретом доступа посторонних лиц и детей.
- Обращайтесь с химикатами осторожно, надевая резиновые антикислотные перчатки, защитные очки, маски или респираторные шлемы, комбинезоны из водоотталкивающих тканей или тканей TIVEK, резиновые сапоги и т.п.
- При попадании химикатов или их смесей в глаза или в случае их случайного заглатывания обратитесь к врачу, взяв с собой этикетку от проглоченного продукта.
- Немедленно сменяйте рабочую одежду, испачканную агрохимикатами.
- В случае некоторых агрохимикатов требуется носить защитную одежду, непроницаемую для жидкостей.
- Если рабочая область находится над головой, надевайте также влагонепроницаемый головной убор.
- Хорошо стирайте всю одежду, входящую в контакт с химической смесью, чистой или разбавленной, перед тем, как надевать ее снова.
- Не курите, не пейте и не принимайте пищу при приготовлении или распределении смеси, а также на обрабатываемых участках или вблизи от них.
- Проводите обработку с соблюдением безопасных расстояний от населенных пунктов, водных путей, дорог, спортивных центров, общественных парков или дорожек общего пользования.
- Тщательно мойте емкости из-под агрохимикатов, несколько раз ополаскивая их чистой водой; после того, как они высохнут, сложите их в пластиковые мешки. Воду, использовавшуюся для мойки, можно затем применять для обработки растений.
- Пустые емкости следует сдавать в специальные пункты приемки отходов в соответствии с положениями национального законодательства и местными нормами. Ни в коем случае нельзя бросать пустые емкости или использовать их для каких-либо других целей.
- По окончании распыления тщательно промойте распылитель, разведя остатки химических средств водой в 10-кратном объеме, и распределите полученную таким образом смесь по обрабатываемой площади.
- При использовании агрессивных химических средств чаще контролируйте состояние мембран; после каждого использования гидроксида меди необходимо промывать машину.
- Вблизи места, где проводится обработка, должна иметься чистая вода.

11.10 ХРАНЕНИЕ ХИМИЧЕСКИХ ПРОДУКТОВ

- Во время перерывов в работе не подвергайте оборудование непосредственному воздействию солнечных лучей и источников тепла.
- Храните и транспортируйте агрохимикаты только в контейнерах утвержденного типа.
- Не храните агрохимикаты в контейнерах, предназначенных для еды, питья и корма.
- Не храните агрохимикат рядом с пищевыми продуктами, питьем и кормом.

11.11 УТИЛИЗАЦИЯ ХИМИЧЕСКИХ ПРОДУКТОВ

Не сливайте остатки агрохимикатов и жидкость от мытья оборудования в поверхностные воды или канализацию, дорожные сточные канавы, колодцы и водостоки.

11.12 ПРОТИВОПОЖАРНАЯ БЕЗОПАСНОСТЬ

Не подносите к распылителю источники тепла или открытого пламени.

11.13 ПОГОДНЫЕ УСЛОВИЯ

Рекомендуется проводить обработку рано утром или ближе к вечеру, избегая самых жарких часов дня.

Никогда не проводите обработку, если ожидается дождь, а также во время дождя или в случае тумана.

Не проводите обработку при сильном ветре и, в любом случае, если он достигает более 3 метров в секунду.

11.14 ПРАВИЛА ПОЛЬЗОВАНИЯ

1. Регулируйте наплечные ремни так, чтобы было удобно носить машину (Рис. 19).
2. Заполните бак распыляемых жидкостей (Рис. 20). Закройте пробку (D), убедившись, что она плотно затянута.



ВНИМАНИЕ

На баке распыляемых жидкостей (Рис. 21) указаны уровни жидкости, чтобы не превышать рекомендуемый вес, который составляет 30 кг для мужчин и 20 кг для женщин.

3. В случае помощника, который помогает надеть машину на плечи оператора, убедитесь, чтобы:
 - двигатель работал только на холостом ходу
 - помощник не находился в зоне выброса газов и не дышал ими
 - кран подачи жидкостей был закрыт
 - помощник не находился перед нагнетательной трубой
 - помощник покинул рабочую зону непосредственно перед использованием машины.

4. Перед запуском двигателя убедитесь, что кран подачи распыляемых жидкостей закрыт (Рис. 22).
5. Запустите двигатель, следуя прилагаемым процедурам (см. главу 9.3 ЗАПУСК ДВИГАТЕЛЯ).
6. Откройте кран подачи жидкостей (Рис. 22).
7. Отрегулируйте расход жидкостей с помощью дозатора (Е, Рис. 23).

Скорость воздушной струи регулируется при помощи акселератора (В, Рис. 14).

Выбирайте скорость, наиболее подходящую для выполняемых работ.

После того, как она была найдена, можно использовать ограничитель ускорения (С, Рис. 14), чтобы ее поддерживать и быстро и точно выставлять снова.

Максимальное число оборотов достигается при ограничителе (С) в крайнем верхнем положении.

ВНИМАНИЕ

- **Не наклоняйтесь вперед: опасность травмы.**
- **Не работайте с лестницы или в неустойчивом положении.**
- **Не работайте вблизи линий электропередачи под напряжением: смертельная опасность поражения электрическим током.**

ВНИМАНИЕ

Контролируйте рабочую зону: никогда не направляйте струю в сторону людей или животных. Распылитель может отбрасывать мелкие предметы с большой скоростью.

После работы поставьте оборудование на ровное негорючее основание. Не размещайте его рядом с легко воспламеняющимися материалами (например, щепками, корой, сухой травой и топливом): **опасность возгорания.**

МЕРА ПРЕДОСТОРОЖНОСТИ

Комплект ULV должен использоваться для таких видов обработки, когда требуется малое количество продукта или ограниченное смачивание листвы. Таким образом, комплект ULV служит не для усиления распыления вверх, а для уменьшения объема струи.

11.14.1 Регулировка ширины струи (Рис. 24, Рис. 25)

Угол раскрытия струи можно легко регулировать одной рукой, не прерывая работы и адаптируя его в соответствии с шириной обрабатываемой растительности.

11.14.2 Регулировка распыления (Рис. 26, Рис. 27, Рис. 28)

В состав оборудования входит комплект ULV (Рис. 26), который позволяет превосходно распылять жидкости, обеспечивая целенаправленную обработку и избегая ненужного рассеивания или потерь. Фильтр ULV (F, Рис. 26, Рис. 27) имеет 6 калиброванных отверстий.

Выбранное отверстие должно находиться напротив сектора (G, Рис. 28) на крышке (H). Сильное распыление за счет калиброванных отверстий обеспечивает длительную автономную работу оператора.

 **ВНИМАНИЕ**

Установка жидкостного фильтра (L, Рис. 26) имеет принципиальное значение, чтобы избежать засорения калиброванных отверстий фильтра ULV (F).

 **ВНИМАНИЕ**

Никогда не снимайте решетку (D, Рис. 29) при работающем двигателе. Крыльчатка (E) может серьезно травмировать руки.

При смене типа жидкости тщательно промойте бак и трубы проточной водой.

В конце каждого использования опорожняйте бак: при выключенном двигателе откройте запорный вентиль для жидкостей (2, Рис. 2) таким образом, чтобы оголовок нагнетательной трубы находился ниже уровня бака. Соберите вытекшую жидкость в контейнер и утилизируйте в соответствии с действующим законодательством.

RU

12 ТРАНСПОРТИРОВКА

Транспортируйте распылитель с выключенным двигателем.

 **ВНИМАНИЕ**

При перевозке распылителя на автотранспортном средстве убедитесь, что он правильно и надежно закреплен на нем при помощи ремней. Распылитель следует транспортировать в вертикальном положении с пустым баком, убедившись, что при этом не нарушаются действующие правила транспортировки подобного оборудования.

13 ТЕХНИЧЕСКОЕ ОБСЛУЖИВАНИЕ

Всегда придерживайтесь наших указаний по техобслуживанию, приведенных в настоящем руководстве.

Не производите самостоятельно ремонтные работы или операции, выходящие за пределы обычного техобслуживания. Обращайтесь только в специализированные и авторизованные сервисные центры.

Не используйте для чистки топливо (топливную смесь).

Перед проведением любой операции по техобслуживанию, чистке или ремонту снимите колпачок со свечи зажигания

 **ВНИМАНИЕ**

При выполнении работ по техобслуживанию всегда надевайте защитные перчатки. Не проводите техобслуживание при горячем двигателе.



ВНИМАНИЕ

Последствия ненадлежащего технического обслуживания, использования неоригинальных компонентов и снятия предохранительных устройств могут нанести серьезный ущерб оператору и обрабатываемым растениям.

13.1 СООТВЕТСТВИЕ ВЫБРОСОВ ГАЗОВ

Данный двигатель, включая систему контроля выбросов, должен управляться, использоваться и проходить техобслуживание в соответствии с указаниями, приведенными в руководстве пользователя, для того, чтобы содержание его выбросов оставалось в пределах, установленных требованиями законодательства, применимыми к внедорожным самоходным машинам.

Не допускается преднамеренное внесение каких-либо изменений в конструкцию системы контроля выбросов или ее ненадлежащее использование.

Неверное функционирование, а также ошибочное использование или техобслуживание двигателя или машины могут привести к неисправностям в системе контроля выбросов, в том числе к таким, при которых перестанут соблюдаться применимые требования законодательства; в этом случае следует немедленно предпринять действия для устранения неисправностей системы и восстановления соблюдения применимых требований.

Примерами, но не всеобъемлющими, неверного функционирования и ошибочного использования или техобслуживания являются:

- Принудительное изменение работы устройств дозирования топлива или вывод их из строя.
- Использование топлива и/или моторного масла с характеристиками, несоответствующими приведенным в главе 9.1 *ТОПЛИВО*.
- Использование неоригинальных запчастей, например, свеч зажигания и т.д.
- Невыполнение или ненадлежащее выполнение техобслуживания системы удаления выхлопных газов, включая неверные интервалы техобслуживания глушителя, свечи, воздушного фильтра и т.д.



ВНИМАНИЕ

Внесение несанкционированных изменений в конструкцию данного двигателя делает недействительной сертификацию ЕС в отношении выбросов.

С величиной уровня выбросов CO₂ данного двигателя можно ознакомиться на сайте (www.myemak.com) компании Emak в разделе "Il Mondo Outdoor Power Equipment".



ВНИМАНИЕ

При выполнении работ по техобслуживанию всегда надевайте защитные перчатки. Не проводите техобслуживание при горячем двигателе.



ВНИМАНИЕ

Несоблюдение указаний по заточке существенно увеличивает риск отскока.

13.2 ВОЗДУШНЫЙ ФИЛЬТР

В случае ощутимого снижения мощности двигателя откройте крышку (А, Рис. 30) и проверьте воздушный фильтр (В). Замените его, если он засорился или поврежден. Перед монтажом нового фильтра, удалите грязь с внутренней стороны крышки и вокруг места установки фильтра.

13.3 ТОПЛИВНЫЙ ФИЛЬТР

Периодически проверяйте состояние топливного фильтра (С). Если фильтр оказывается слишком грязным, замените его (Рис. 31).

13.4 ЖИДКОСТНЫЙ ФИЛЬТР

Промойте фильтр (D, Рис. 34) чистым негорючим моющим средством (например, горячей водой с мылом), а затем хорошо просушите.

13.5 ФИЛЬТР ULV

Продуйте шесть калиброванных отверстий (Рис. 35) сжатым воздухом.

13.6 ДВИГАТЕЛЬ

Периодически прочищайте ребра цилиндра кисточкой или сжатым воздухом (Рис. 32). Отложение грязи на цилиндре может привести к серьезным повреждениям двигателя вследствие перегрева.

13.7 СВЕЧА ЗАЖИГАНИЯ

Рекомендуется периодически производить чистку свечи и проверять расстояние между электродами (Рис. 33). Используйте свечу зажигания NGK BPMR6A или свечу другой марки с эквивалентным калильным числом.

13.8 ЗАЩИТНАЯ РЕШЕТКА

Периодически очищайте защитную решетку крыльчатки (Рис. 36) от возможных остатков и грязи.



ВНИМАНИЕ

Никогда не снимайте решетку (Рис. 36) при работающем двигателе. Крыльчатка может серьезно травмировать руки.

13.9 ГЛУШИТЕЛЬ (РИС. 37)



ВНИМАНИЕ

Данный глушитель оснащен катализатором, необходимым, чтобы двигатель соответствовал требованиям по выбросам. Никогда не снимайте катализатор и не вносите изменения в его конструкцию: в противном случае вы нарушите действующее законодательство.



ВНИМАНИЕ

Глушители, оснащенные каталитическим нейтрализатором, сильно нагреваются во время работы и остаются горячими еще долгое время после выключения двигателя. Это происходит и тогда, когда двигатель работает на холостом ходу. Прикосновение к ним может привести к ожогам кожи. Помните об опасности возгорания!



ВНИМАНИЕ

Не эксплуатируйте машину, если глушитель поврежден, отсутствует или был подвергнут несанкционированным изменениям. Использование глушителя без должного техобслуживания увеличивает риск возгорания и потери слуха.



МЕРА ПРЕДОСТОРОЖНОСТИ

Если глушитель поврежден, его следует заменить. Если глушитель часто забивается, это может быть признаком того, что эффективность каталитического нейтрализатора ограничена.

13.10 УЗЕЛ ЗАПУСКА



ВНИМАНИЕ

Спиральная пружина натянута: она может отлететь на большое расстояние и причинить серьезные травмы. Никогда не пытайтесь ее демонтировать или изменять ее конструкцию.

13.11 УПЛОТНЕНИЯ

Использование химических продуктов, особенно вредных для нитрилкаучуковых смесей, может привести к преждевременной поломке мембран; в подобных условиях следует участить проверки. При использовании гидроксида меди необходимо тщательно очищать систему, промывая ее после каждой обработки.

13.12 КАРБЮРАТОР

Перед регулировкой минимального числа оборотов почистите воздушный фильтр (В, Рис. 30) и разогрейте двигатель. Этот двигатель спроектирован и изготовлен в соответствии с применением Регламента (ЕС) 2016/1628.



ВНИМАНИЕ

Не вносите несанкционированные изменения в конструкцию карбюратора.

Регулировочный винт холостого хода (Т, Рис. 38) настроен так, чтобы скорость вращения двигателя составляла 2100 ± 100 об/мин.

13.13 ВНЕПЛАНОВОЕ ТЕХОБСЛУЖИВАНИЕ

В конце сезона при интенсивном использовании и через каждые два года при нормальном использовании рекомендуется проводить общую проверку у технического специалиста сервисной сети.

ВНИМАНИЕ

Все операции по техническому обслуживанию, не приведенные в настоящем руководстве, должны выполняться в авторизованном сервисном центре. Для обеспечения постоянной и исправной работы машины помните, что любая замена компонентов должна производиться исключительно на ОРИГИНАЛЬНЫЕ ЗАПЧАСТИ.

Любые несанкционированные модификации и/или использование неоригинальных принадлежностей могут привести к серьезным или смертельным травмам оператора или третьих лиц.

14 ХРАНЕНИЕ

RU

После каждой обработки тщательно очищайте оборудование, промывая его водой и тщательно высушивая. Грязное оборудование очень опасно для людей и особенно для детей. Сброс остатков после мойки в окружающую среду без принятия мер предосторожности запрещен, так как это приводит к загрязнению грунтовых вод. Распределите остатки по полю или культурам, где они не причиняют вреда.

ВНИМАНИЕ

Не переворачивайте машину, чтобы вылить из бака остатки жидкости.

При необходимости продолжительного простоя машины:

- Запустите распылитель жидкости с чистой водой, а затем тщательно высушите его.
- Опорожняйте и чистите топливный бак в хорошо проветриваемом месте. Чтобы опорожнить карбюратор, запустите двигатель и дождитесь его самостоятельной остановки (если оставить в карбюраторе топливную смесь, возможны повреждения мембран).
- Процедура ввода в эксплуатацию после зимнего хранения идентична процедуре, используемой при обычном запуске машины (см. главу 9 ЗАПУСК).
- Утилизируйте топливо и масло согласно действующим нормативам и правилам охраны окружающей среды.
- Тщательно очистите прорези защитной решетки (Рис. 36), воздушный фильтр (В, Рис. 30), ребра цилиндра (Рис. 32) и трубы.



ВНИМАНИЕ

При установке бака для жидкостей на место после его снятия для очистки обратите особое внимание на:

- установку трех уплотнительных колец OR (А, Рис. 39) в гнездо, смазав их жидким силиконом;
- установку уплотнения бака (С, Рис. 40) в гнездо, смазав его жидким силиконом.

Эти меры предосторожности обеспечат идеальную герметизацию жидкостного контура.

- Храните машину в сухом месте, вдали от источников тепла и, по возможности, не в прямом контакте с грунтом.

15 ОХРАНА ОКРУЖАЮЩЕЙ СРЕДЫ

Защита окружающей среды должна быть важным и приоритетным аспектом использования машины, для улучшения общества и среды, в которой мы живем.

- Не нарушайте покой окружающих.
- Тщательно следуйте местным правилам утилизации упаковочных материалов, масел, бензина, аккумуляторов, фильтров, износившихся деталей или любых веществ, способных оказать сильное воздействие на окружающую среду; эти отходы нельзя выбрасывать в мусорные контейнеры, вместо этого их необходимо разделять и сдавать в специальные центры по приему отходов, которые обеспечат их переработку.

Слом и утилизация

При окончательном выведении машины из эксплуатации в связи с окончанием срока службы рекомендуется вымыть ее с максимальной тщательностью, чтобы удалить остатки химического продукта.

При выводе машины из эксплуатации, не выбрасывайте ее в окружающую среду, а сдайте в центр по сбору отходов.

Значительную часть материалов, из которой изготовлена машина, можно переработать; все металлические части (из стали, алюминия, латуни) можно сдать в обычный пункт приема металлолома. Для получения дополнительной информации обращайтесь в местную службу по сбору отходов. При утилизации отходов, полученных при выводе машины из эксплуатации, необходимо бережно относиться к охране окружающей среды, избегая загрязнения почвы, воздуха и воды.

В любом случае необходимо соблюдать действующее местное законодательство.

При осуществлении слома машины необходимо уничтожить маркировку CE и настоящее руководство.

16 ПОДГОТОВКА МАШИНЫ ДЛЯ РАСПРЕДЕЛЕНИЯ ПОРОШКОВЫХ ПРОДУКТОВ

Комплект распределения порошка (Рис. 41) ОПЦИЯ:

1. Дозирующий узел
2. Рычаг управления
3. Антистатический кабель в комплекте с цепочкой

16.1 СБОРКА

- Вставьте трубу (А, Рис. 42) в держатель (В). Затем прикрепите опору (В) к устройству для перемешивания порошка (D) с помощью трех винтов (С).
- Отвинтите две ручки (Е, Рис. 43), чтобы отсоединить бак и снять его. Две ручки (Е) необходимо будет использовать снова, чтобы закрепить бак на держателе для порошков.
- Снимите бак (F, Рис. 44) и проводящий контейнер (G).
- Отвинтите шесть винтов (H, Рис. 45), чтобы снять опору бака распыляемых жидкостей (L).
- Снимите фильтр (M, Рис. 46) и трубку (N) с бака, сняв стяжку (P, Рис. 44).
- Снимите бустерный насос (P, Рис. 47), отвинтив три винта (R). Отсоедините три трубы, сняв три хомута (S).



ВНИМАНИЕ

Не используйте бустерный насос для распределения порошкообразных продуктов. Он может получить серьезные повреждения.

- Демонтируйте диффузор (T, Рис. 48) и трубку (U), сняв хомут (V).

16.2 МОНТАЖНЫЙ КОМПЛЕКТ

- Закрепите регулятор дозирования (А, Рис. 49) на рукоятке (В) с помощью четырех винтов (С, Рис. 50). Выход порошков регулируется поворотом рычага (D) в положения от 1 (минимальный поток) до 20 (максимальный поток).
- Закрепите дозатор (Е, Рис. 51) с помощью шести винтов (F).



ВНИМАНИЕ

Осторожно вставьте три уплотнительных кольца OR (G) в гнезда, смазав их жидким силиконом. В противном случае не будет обеспечиваться герметичность.

- Вставьте проводящий контейнер (H, Рис. 52) в гнездо.



ВНИМАНИЕ

Осторожно вставьте уплотнение бака (L) в гнездо, смазав его жидким силиконом. В противном случае не будет обеспечиваться герметичность.

- Установите бак для порошков (М, Рис. 53), зафиксировав его двумя ручками (N). Эти две ручки (N) снимаются с опоры для жидкостей.
- Снимите пробку (Р, Рис. 54) и хомут (R), чтобы отсоединить гибкую трубу (S). Вставьте кабель (Т, Рис. 55) в гибкую трубу (S). Затем закрепите антистатический кабель (Т, Рис. 56) и цепочку (U) на колене (V) с помощью винта (Z) и гайки (К). Кабель (Т) должен оставаться внутри трубы, чтобы «улавливать» электростатические заряды, которые будут отводиться на землю по цепочке (U). При подсоединении гибкой трубы (S) следите за положением риски на соединении. При установке хомута (R) вставьте гибкие трубки акселератора и регулятора дозирования порошка в проушину.

⚠ ВНИМАНИЕ

Очень важно всегда использовать цепочку (U, Рис. 55, Рис. 56). Ее отсутствие может вызвать возгорание наиболее легковоспламеняющихся порошков (сера и др.) по причине электростатических разрядов.

⚠ ВНИМАНИЕ

Там, где это применимо, следуйте положениям главы 11.8 *Обработка агрохимикатами*.

Не распыляйте серу или содержащие серу порошки: они очень взрывоопасны и имеют очень низкую температуру воспламенения.

16.2.1 Система заземления

При работе с порошками могут возникать электростатические разряды с образованием искр.

Особенную опасность представляют:

- Чрезвычайно сухие климатические условия.
- Использование порошкообразных агрохимикатов, образующих высокую концентрацию пыли.

Чтобы снизить риск возникновения искр, система заземления должна полностью находиться на оборудовании. Она состоит из провода выдувной установки, соединенной с металлической цепочкой. Чтобы иметь возможность отводить электростатические заряды, металлическая цепочка должна касаться токопроводящей поверхности.

Не работайте на непроводящей поверхности (например, на пластике или асфальте).

⚠ ВНИМАНИЕ



Не работайте с отсутствующей или неисправной системой заземления.

17 ТЕХНИЧЕСКИЕ ДАННЫЕ

Объем цилиндра	см ³	61,3
Двигатель		2-тактный ЕМАК
Мощность	кВт	3,3
Макс. число оборотов двигателя	мин ⁻¹	8100 ± 200

Минимальное число оборотов двигателя	мин ⁻¹	2100 ± 100	
Емкость топливного бака 	см ³	2150 (2,15 л)	
Облегченный запуск двигателя 		Да	
Автоматический стартер (пусковой рычаг)		Да	
Праймер карбюратора		Да	
Емкость основного бака	см ³	16000 (16 л)	
Порожний вес (вес при полной загрузке)	кг	14 (30)	
Размеры	мм	320 x 430 x 760	
Расход порошка	кг/мин	2 (порошки)	11 (гранулы)
Расход воздуха вентилятора	м ³ /мин	20	
Расход распыляемых жидкостей	л/мин	0,15 ÷ 0,87	0,51 ÷ 5,02
Максимальная скорость воздуха	м/с	90	

Расход распыляемых жидкостей

	ULV	л/мин
	1	0,15
	2	0,28
	3	0,35
	4	0,55
	5	0,79
	6	0,87
		л/мин
	1	0,51
	2	1,74
	3	2,73
	4	3,55
	5	4,32
	6	4,39
	7	4,79
	8	5,02

1. На расход с фильтром ULV не влияет положение дозирующего клапана (А, Рис. 57) (от 1 до 8).
2. На расход с фильтром ULV не влияет положение диффузора (В, Рис. 57) (полностью открытое или полностью закрытое).
3. Бустерный насос (С, Рис. 57) обеспечивает постоянный расход даже при наклоне нагнетательной трубы вверх или вниз.

Звуковое давление ⁽¹⁾	дБ (A)	L _{PA av} EN 22868	102,0
Погрешность измерения	дБ (A)		2,0
Измеренный уровень звуковой мощности	дБ (A)	EN 22868 ISO 3744	112,0
Погрешность измерения	дБ (A)		2,0
Гарантированный уровень звуковой мощности	дБ (A)	EN 22868 ISO 3744	114,0
Уровень вибрации ⁽¹⁾	м/с ²	EN 22867	< 2,5
Погрешность измерения	м/с ²	EN 12096	-

⁽¹⁾ Средневзвешенные значения (1/7 при минимальной скорости, 6/7 при максимальной частоте вращения двигателя).

18 ДЕКЛАРАЦИЯ О СООТВЕТСТВИИ

Нижеподписавшаяся компания,

ЕМАК spa, расположенная по адресу: Via Fermi, 4 – 42011 Bagnolo in Piano (RE) – ИТАЛИЯ

заявляет под свою собственную ответственность, что машина:

1. тип:

РАСПЫЛИТЕЛЬ

2. марка: /тип:

OLEO-MAC AM 163

3. идентификация серии:

EFCO AT 2063

556 XXX 0001 - 556 XXX 9999

соответствует требованиям
Директивы

2006/42/EC - 2014/30/EC - (EC) 2016/1628

соответствует требованиям
следующих гармонизированных
стандартов:

**EN ISO 28139:2009 - EN 55012:2007+A1:2009 -
EN ISO 14982:2009**

Сделано в:

Bagnolo in piano (RE) Italy - via Fermi, 4 (Италия)

Дата:

01/10/2022

Местонахождение технической
документации:

по юридическому адресу - техническая дирекция

Луиджи Бартоли - генеральный директор

19 ТАБЛИЦА ТЕХОБСЛУЖИВАНИЯ

<p>Обратите внимание, что нижеуказанные интервалы технического обслуживания относятся только к нормальным условиям эксплуатации. Если повседневные условия эксплуатации машины являются более тяжелыми, интервалы между операциями техобслуживания должны быть сокращены соответствующим образом.</p>		Перед каждым использованием	После каждого выключения для заправки	В конце рабочего дня	Еженедельно	Ежемесячно	В случае повреждения или неисправности	Согласно требованиям
Машина в целом	Осмотр: на протечки, трещины и износ	X	X					
	Очистка			X				
Проверки: выключателя, стартера, рычага акселератора и рычага стопора акселератора	Проверка функционирования	X	X					
Топливный бак	Осмотр: на протечки, трещины и износ	X	X					
Топливный фильтр и жидкостный фильтр (стр. 350,350)	Осмотр и очистка					X		
	Замена фильтрующего элемента						X	X ⁽¹⁾
Все доступные винты и гайки (за исключением винтов карбюратора)	Осмотр	X						
	Затяжка				X			
Воздушный фильтр	Очистка	X						X
	Замена						X	X ⁽¹⁾
Пусковой шнур и ремни	Осмотр: на повреждение и износ				X			
	Замена						X	
Карбюратор	Проверка холостого хода	X	X					
	Проверка расстояния между электродами					X		
Свеча зажигания	Замена						X	X ⁽¹⁾
	Осмотр: на повреждение и износ				X			
Антивибрационная система	Замена в авторизованном сервисном центре						X	
	Осмотр и при необходимости замена					X		

<p>Обратите внимание, что нижеуказанные интервалы технического обслуживания относятся только к нормальным условиям эксплуатации машины. Если повседневные условия эксплуатации машины являются более тяжелыми, интервалы между операциями техобслуживания должны быть сокращены соответствующим образом.</p>		Перед каждым использованием	После каждого выключения для заправки	В конце рабочего дня	Еженедельно	Ежемесячно	В случае повреждения или неисправности	Согласно требованиям
Бак распыляемых жидкостей	Осмотр					X		
	Очистка	X						

(1) Каждые 6 месяцев

RU

20 НЕИСПРАВНОСТИ И ИХ УСТРАНЕНИЕ



ВНИМАНИЕ

Всегда останавливайте машину и отсоединяйте свечу перед тем, как приступать к выполнению всех операций, указанных в нижеприведенной таблице, за исключением тех случаев, когда для их выполнения необходимо функционирование машины.

Если после выполнения всех проверок неисправность остается, обратитесь в авторизованный сервисный центр. В случае появления неисправности, не указанной в этой таблице, обратитесь в авторизованный сервисный центр.

ПРОБЛЕМА	ВОЗМОЖНЫЕ ПРИЧИНЫ	РЕШЕНИЕ
Двигатель не запускается или глохнет через несколько секунд после запуска.	Нет искры.	Проверьте искру свечи зажигания. При отсутствии искры повторите попытку, установив новую свечу.
	"Захлебнувшийся" двигатель.	Следуйте процедуре, описанной в главе 9.2.1 «Залитый» двигатель. Если двигатель все еще не запускается, повторите эту процедуру с новой свечой.
Двигатель запускается, но его скорость не увеличивается надлежащим образом, или он неверно работает на высокой скорости.	Карбюратор подлежит регулировке.	Обратитесь в авторизованный сервисный центр для выполнения регулировки карбюратора.

ПРОБЛЕМА	ВОЗМОЖНЫЕ ПРИЧИНЫ	РЕШЕНИЕ
Двигатель не набирает полную скорость и/или сильно дымит.	Проверьте бензино-масляную смесь.	Используйте свежий бензин и специальное масло для 2-тактных двигателей.
	Засорен воздушный фильтр.	Прочистите фильтр: соответствующие указания см. в главе 13.2 <i>ВОЗДУШНЫЙ ФИЛЬТР</i> .
	Карбюратор подлежит регулировке.	Обратитесь в авторизованный сервисный центр для выполнения регулировки карбюратора.
Двигатель запускается, вращается, но не держит обороты на холостом ходу.	Карбюратор подлежит регулировке.	Отрегулируйте положение регулировочного винта холостого хода (Т, Рис. 38), поворачивая его по часовой стрелке для увеличения скорости; см. главу 13.12 <i>КАРБЮРАТОР</i> .
Двигатель запускается и вращается, но обеспечивает лишь слабый воздушный поток.	Засорена решетка крыльчатки.	Очистите решетку крыльчатки.
	Крыльчатка повреждена.	Обратитесь в авторизованный сервисный центр.
Двигатель запускается и вращается, но обеспечивает лишь слабый поток жидкости.	Жидкостный фильтр или трубы засорены.	Очистите или замените.

21 ГАРАНТИЙНОЕ СВИДЕТЕЛЬСТВО

Настоящая машина была разработана и изготовлена использованием наиболее современных технологических процессов. Фирма-изготовитель дает гарантию на свои изделия на срок в 24 месяца со дня покупки при условии, что они применяются для личного и непрофессионального пользования. В случае профессионального использования гарантия действует в течение 12 месяцев.

Общие гарантийные условия

1. Гарантийный срок отсчитывается от даты покупки. Изготовитель, через свою торговую сеть и центры сервисного обслуживания, обеспечивает безвозмездную замену частей, вышедших из строя в результате дефектов материалов или производственных дефектов. Настоящая гарантия не ущемляет законных прав покупателя по гражданскому кодексу в отношении последствий дефектов или недостатков проданного ему изделия.
2. Технический персонал компании выполнит необходимые работы в как можно более короткий срок, определяемый организационными требованиями.
3. **При оформлении запроса на оказание гарантийной технической помощи предъявите уполномоченному персоналу надлежащим образом заполненное и заштемпованное продавцом нижеприведенное гарантийное обязательство, приложив к нему счет-фактуру или кассовый чек, подтверждающие дату приобретения.**
4. Гарантия теряет силу в следующих случаях:
 - Явное пренебрежение техобслуживанием.
 - Использование изделия не по назначению или нарушение его целостности.
 - Использование неподходящей смазки или топлива.
 - Использование неоригинальных запасных частей или принадлежностей.
 - Выполнение работ неуполномоченным персоналом.
5. Гарантия не распространяется на расходные материалы, а также на части, подвергающиеся нормальному износу.
6. Из гарантии исключены любые работы, связанные с усовершенствованием изделия.
7. Гарантия не покрывает работы по наладке и техническому обслуживанию, необходимость которых может возникнуть в течение гарантийного периода.
8. В случае выявления повреждений машины, причиненных в ходе транспортировки, об этом следует незамедлительно уведомить перевозчика. Несоблюдение этого условия приведет к утрате права на гарантию.
9. Установленные на наших машинах двигатели других фирм (Briggs & Stratton, Tecumseh, Kawasaki, Honda и т.д.) покрываются гарантией соответствующих изготовителей.
10. Гарантия не покрывает причиненный людям или предметам прямой или косвенный ущерб в результате неисправности машины или ее продолжительного принудительного простоя.

RU

МОДЕЛЬ

СЕРИЙНЫЙ НОМЕР

КУПЛЕН

ДАТА

ДИЛЕР

Не присылать отдельно! Приложить к заявке на оказание гарантийной технической помощи.

1	WPROWADZENIE	364
1.1	JAK CZYTAĆ NINIEJSZY PODRĘCZNIK	364
2	WYJAŚNIENIE SYMBOLI ORAZ OSTRZEŻEŃ BEZPIECZEŃSTWA (RYS. 1).....	365
3	CZĘŚCI OPRYSKIWACZA TURBINOWEGO (RYS. 2).....	365
4	ZASADY BEZPIECZEŃSTWA	366
5	ŚRODKI OCHRONY OSOBISTE.....	367
6	MONTAŻ.....	368
6.1	MONTAŻ RUR/UCHWYTÓW	368
6.2	UCHWYT	368
7	ZESTAW ULV (RYS. 12)	368
8	ZABEZPIECZENIA I URZĄDZENIA DO KONTROLI ŚRODOWISKA	369
8.1	ZABEZPIECZENIA	369
8.1.1	PRZYCISK STOP	369
8.1.2	DŹWIGNIA WYŁĄCZANIA GAZU	369
8.1.3	ZAWÓR ODCINAJĄCY DOPŁYW CIECZY	369
8.1.4	TŁUMIK	369
8.2	URZĄDZENIA DO KONTROLI ŚRODOWISKA	369
8.2.1	DOZOWNIK CIECZY	370
8.2.2	FILTR ULV	370
8.2.3	OGRANICZNIK GAZU	370
9	ROZRUCH	370
9.1	PALIWO	370
9.2	UZUPEŁNIANIE PALIWA	372
9.2.1	ZALANIE SILNIKA	372
9.3	URUCHOMIENIE SILNIKA	373
9.4	DOCIERANIE SILNIKA	373
10	ZATRZYMANIE SILNIKA.....	373
11	UŻYCIE	373
11.1	KONTROLE BEZPIECZEŃSTWA	373
11.2	ZASADY OBSŁUGI	374
11.3	ŚRODKI OSTROŻNOŚCI W MIEJSCU PRACY	375
11.4	NIEDOZWOLONE ZASTOSOWANIA.....	375
11.5	OBSŁUGA GRZECZNOŚCIOWA.....	376
11.6	REDUKCJA PYŁÓW	376
11.7	STOSOWANIE ŚRODKÓW CHEMICZNYCH.....	376
11.8	STOSOWANIE ŚRODKÓW FITOSANITARNYCH	377
11.9	ZASADY, KTÓRYCH NALEŻY PRZESTRZEGAĆ PODCZAS STOSOWANIA ŚRODKÓW CHEMICZNYCH	378
11.10	PRZECHOWYWANIE ŚRODKÓW CHEMICZNYCH	379
11.11	UTYLIZACJA ŚRODKÓW CHEMICZNYCH	379
11.12	ŚRODKI OSTROŻNOŚCI ZWIĄZANE Z ZAPOBIEGANIEM POŻAROM	379
11.13	WARUNKI ATMOSFERYCZNE	379
11.14	UŻYCIE	379
11.14.1	REGULACJA SZEROKOŚCI STRUMIENIA (RYS. 24, RYS. 25)	380
11.14.2	REGULACJA ROZPYLANIA (RYS. 26, RYS. 27, RYS. 28)	381
12	TRANSPORT	381
13	KONSERWACJA	381
13.1	ZGODNOŚĆ EMISJI ZANIECZYSZCZEŃ GAZOWYCH	382

13.2 FILTR POWIETRZA	382
13.3 FILTR PALIWA	383
13.4 FILTR CIECZY	383
13.5 FILTR ULV	383
13.6 SILNIK	383
13.7 ŚWIECA	383
13.8 KRATKA OCHRONNA	383
13.9 TŁUMIK (RYS. 37)	383
13.10 ZESTAW ROZRUSZNIKA	384
13.11 USZCZELKI	384
13.12 GAŹNIK	384
13.13 KONSERWACJA POZAPLANOWA	384
14 PRZECHOWYWANIE	385
15 OCHRONA ŚRODOWISKA	385
16 PRZYGOTOWANIE URZĄDZENIA DO ROZPROWADZENIA PRODUKTÓW W PROSZKU	386
16.1 PRZYGOTOWANIE	386
16.2 MONTAŻ ZESPOŁU	387
16.2.1 SYSTEM UZIEMIENIA	387
17 DANE TECHNICZNE	388
18 DEKLARACJA ZGODNOŚCI	390
19 TABELA KONSERWACJI	391
20 WYSZUKIWANIE I USUWANIE USTEREK	392
21 KARTA GWARANCYJNA	394

1 WPROWADZENIE

Dziękujemy za wybór produktu Emak.

Nasza sieć autoryzowanych sprzedawców i warsztatów serwisowych jest do Państwa całkowitej dyspozycji w razie potrzeby.

UWAGA

Przed przystąpieniem do pracy zapoznać się z treścią niniejszej instrukcji obsługi a w szczególności z zasadami bezpieczeństwa.

UWAGA

Niniejszy podręcznik musi towarzyszyć narzędziu przez cały okres jego eksploatacji.

UWAGA

RYZYKO USZKODZENIA SŁUCHU W zwykłych warunkach użytkowania urządzenie to powoduje narażenie operatora na dzienny poziom hałasu wyższy lub równy 85 dB (A).

PL

Instrukcja zawiera wyjaśnienia dotyczące działania komponentów urządzenia oraz informacje na temat niezbędnych czynności kontrolnych oraz konserwacyjnych.

UWAGA

Opisy oraz ilustracje zawarte w niniejszej instrukcji nie zawsze dokładnie odzwierciedlają stan faktyczny. Producent zastrzega sobie prawo do wprowadzania zmian bez konieczności aktualizowania niniejszego podręcznika za każdym razem.

Ilustracje mają charakter poglądowy. Rzeczywiste elementy mogą się różnić od tych przedstawionych na ilustracjach. W razie wątpliwości skontaktować się z autoryzowanym serwisem.

1.1 JAK CZYTAĆ NINIEJSZY PODRĘCZNIK

Podręcznik podzielony jest na rozdziały i punkty. Każdy punkt stanowi podpoziom odnośnego rozdziału. Odniesienia do tytułów lub punktów oznaczono skrótem roz. lub pkt, po którym podano odpowiedni numer. Przykład: „roz. 2” lub „pkt 2.1”.

Oprócz instrukcji dotyczących użytkowania i konserwacji niniejszy podręcznik zawiera fragmenty wymagające szczególnej uwagi użytkownika. Fragmenty te zostały oznaczone symbolami opisanymi poniżej:

UWAGA

Gdy istnieje ryzyko wypadku lub obrażeń, nawet śmiertelnych, lub poważnych szkód materialnych.

PRZESTROGA

Gdy istnieje ryzyko uszkodzenia narzędzia lub jego poszczególnych podzespołów.

UWAGA

Dostarcza dodatkowych informacji do poprzednich instrukcji zawartych w komunikatach dotyczących bezpieczeństwa.

Ilustracje w niniejszej instrukcji obsługi są ponumerowane następująco: 1, 2, 3 itd. Podzespoły wskazane na ilustracjach oznaczone są literami lub cyframi, w zależności od przypadku. Odniesienie do podzespołu C na rysunku 2 jest wskazywane za pomocą sformułowania: „Patrz C, Rys. 2” lub po prostu „(C, Rys.2)”. Odniesienie do podzespołu 2 na rysunku 1 jest wskazywane za pomocą sformułowania: „Patrz 2, Rys. 1” lub po prostu „(2, Rys.1)”.

2 WYJAŚNIENIE SYMBOLI ORAZ OSTRZEŻEŃ BEZPIECZEŃSTWA (RYS. 1)

1. Zagrożenie związane z zastosowaniem substancji toksycznych w mieszaninie i zbiornikach cieczy
2. Przeczytać podręcznik obsługi i konserwacji
3. Obowiązek noszenia kombinezonu ochronnego
4. Obowiązek noszenia nauszników i okularów ochronnych
5. Obowiązek noszenia maski oddechowej
6. Obowiązek noszenia obuwia BHP
7. Obowiązek noszenia rękawic
8. Nie odprowadzać pozostałości płynów do środowiska
9. Nie pić
10. Nie zdejmować zabezpieczenia, gdy wentylator jest w ruchu
11. Wyrzut materiał z maszyny, zachować bezpieczną odległość
12. Nie używać bez cieczy
13. Ten symbol oznacza „Ostrzeżenie” i „Przestroagę
14. Substancja trująca
15. Numer seryjny
16. Oznaczenie zgodności CE
17. Typ maszyny: **OPRYSKIWACZ TURBINOWY**
18. Rok produkcji

3 CZĘŚCI OPRYSKIWACZA TURBINOWEGO (RYS. 2)

1. Lanca teleskopowa
2. Zawór odcinający dopływ cieczy
3. Przewód doprowadzający ciecz
4. Rozpylacz
5. Dźwignia gazu
6. Dźwignia wyłączenia gazu
7. Wyłącznik STOP
8. Rękojeść zapłon
9. Ogranicznik gazu
10. Dozownik cieczy
11. Pompka zastrzykowa
12. Dźwignia rozrusznika
13. Zbiornik paliwa
14. Zbiornik cieczy
15. Tłumik
16. Pokrywa filtra powietrza
17. Korek zbiornika paliwa
18. Świeca zapłonowa
19. Pasy nośne
20. Nalepka z symbolami i ostrzeżeniami bezpieczeństwa

4 ZASADY BEZPIECZEŃSTWA

UWAGA

Prawidłowo używany opryskiwacz turbinowy jest szybkim, wygodnym i wydajnym narzędziem pracy. Nieprawidłowa obsługa oraz nieprzestrzeganie środków ostrożności może spowodować, że urządzenie stanie się niebezpieczne. Aby praca była zawsze przyjemna i bezpieczna, należy zawsze dokładnie przestrzegać zasad bezpieczeństwa podanych w niniejszej instrukcji.

UWAGA

System uruchamiania Waszego urządzenia wytwarza pole elektromagnetyczne o bardzo niskiej intensywności. Pole to może zakłócać pracę niektórych rozruszników serca. Celem zmniejszenia ryzyka poważnych lub śmiertelnych obrażeń, osoby z wszczepionym rozrusznikiem powinny poradzić się lekarza i skonsultować z producentem rozrusznika przed rozpoczęciem pracy z urządzeniem.

UWAGA

Rozporządzenia krajowe mogą ograniczać użycie maszyny.

- PL
1. Nie używać opryskiwacza turbinowego bez uprzedniego przeszkolenia na temat jego prawidłowej obsługi. Operator, który korzysta z urządzenia po raz pierwszy, powinien poćwiczyć pracę z urządzeniem przed zastosowaniem go w praktyce.
 2. Z opryskiwaczem turbinowym mogą pracować jedynie osoby dorosłe, w dobrej kondycji fizycznej oraz znające zasady obsługi.

3. UWAGA

Nie używać opryskiwacza turbinowego, gdy odczuwa się zmęczenie fizyczne bądź gdy jest się pod wpływem alkoholu, narkotyków lub leków.

4. Nie zakładać szalików, bransoletek, ani żadnych innych rzeczy, które mogą być wciągnięte do wirnika. Nosić odpowiednie środki ochrony indywidualnej, a w szczególności rękawice, okulary oraz nauszniki ochronne (patrz rozdział 5 *ŚRODKI OCHRONY OSOBISTE*).
5. Żadne osoby ani zwierzęta nie mogą przebywać w promieniu działania opryskiwacza turbinowego podczas uruchamiania i pracy urządzenia.
6. Pracować zawsze w pozycji stabilnej i bezpiecznej
7. Nie zbliżać rąk do wirnika. Czynności konserwacyjne należy przeprowadzać po wyłączeniu silnika.
8. Codziennie kontrolować opryskiwacz turbinowy, aby upewnić się, że wszystkie zabezpieczenia i pozostałe mechanizmy są sprawne.
9. Nie należy pracować z opryskiwaczem turbinowym, który jest uszkodzony, źle naprawiony, niewłaściwie zmontowany lub zmodyfikowany według własnego uznania. Nie zdejmować, nie uszkadzać, nie wyłączać żadnego urządzenia zabezpieczającego.

10. UWAGA

Używać opryskiwacza turbinowego tylko w miejscach z dobrą wentylacją. Nie stosować w warunkach grożących wybuchem, w pomieszczeniach zamkniętych, ani w pobliżu substancji łatwopalnych.

11. Zabrania się nakładania na wał odbioru mocy opryskiwacza turbinowego wirników innych producentów.
12. W razie konieczności wycofania opryskiwacza turbinowego z użytku, nie należy go wyrzucać wraz z innymi odpadami, lecz oddać go do dystrybutora bądź do odpowiedniego punktu zbiórki odpadów.
13. Opryskiwacz turbinowy można udostępniać lub pożyczać wyłącznie osobom doświadczonym, znającym zasady działania i obsługi urządzenia. Dostarczyć im wraz z przecinarką instrukcję obsługi, którą powinni przeczytać przed przystąpieniem do pracy.
14. Przechowywać niniejszą instrukcję w odpowiednich warunkach i korzystać z niej przed każdym użyciem urządzenia.
15. Wszelkie etykiety sygnalizujące niebezpieczeństwo lub związane z bezpieczeństwem należy zachować w nienagannym stanie. W razie ich uszkodzenia lub zniszczenia należy je niezwłocznie wymienić (patrz rozdział 2 *WYJAŚNIENIE SYMBOLI ORAZ OSTRZEŻEN BEZPIECZEŃSTWA (Rys. 1)*).
16. Zaleca się, aby nie uruchamiać nigdy urządzenia bez wirnika. Może to spowodować poważne uszkodzenie części silnika oraz natychmiastową utratę gwarancji.
17. Nie stosować opryskiwacza turbinowego w pobliżu urządzeń i linii elektrycznych.
18. Nie uderzać i nie obciążać łopatek wirnika. Nie pracować z uszkodzonym wirnikiem.
19. Nie wlewać do opryskiwacza turbinowego substancji łatwopalnych i/lub żrących.
20. Nie montować wirnika na silnikach lub przekładniach o innej mocy.
21. Nie zatykać i nie blokować otwory wlotowego powietrza w wirniku.
22. Nie używać urządzenia do zastosowań innych niż te wskazane w podręczniku (patrz rozdział 11.4 *NIEDOZWOLONE ZASTOSOWANIA*).
23. Nie oddalać się od maszyny, jeżeli jej silnik jest włączony.
24. Należy pamiętać, że właściciel lub operator ponosi odpowiedzialność za wypadki lub zagrożenia dla osób trzecich lub ich mienia.

5 ŚRODKI OCHRONY OSOBISTE



UWAGA

Podczas pracy z opryskiwaczem turbinowym, a szczególnie we wszystkich etapach wymagających pracy przy środkach fitosanitarnych (transport, konserwacja, mieszanie, czynności konserwacyjne maszyny, itp.), należy zawsze nosić środki ochrony osobistej. Podczas obchodzenia się ze środkami fitosanitarnymi operator powinien zawsze stosować środki ochrony indywidualnej. Z prośbą o poradę w sprawie wyboru odpowiedniej odzieży należy się zwrócić do lokalnego sprzedawcy.

Odzież musi być odpowiednia i nie może być niepraktyczna. Nosić przylegającą do ciała odzież ochronną. **Idealnie nadaje się kombinezon roboczy.** Nie nosić ubrań, szalików, krawatów ani biżuterii, które mogłyby zaplątać się w zarośla. Długie włosy należy spiąć i zabezpieczyć (na przykład chustką, beretem, kaskiem itd.).

Nosić długie buty ochronne z podeszwą antypoślizgową i stalowymi podnoskami.



UWAGA

Należy nosić okulary ochronne lub osłony na twarz. Przed przystąpieniem do rozpylania cieczy lub proszków należy założyć zatwierdzony aparat oddechowy.

Stosować środki ochrony przed hałasem, np. nauszniki lub zatyczki do uszu. Stosowanie środków ochrony słuchu wymaga większej uwagi i ostrożności, ponieważ postrzeganie sygnałów akustycznych zagrożenia (krzyki, alarmy itp.) jest ograniczone.

Zakładać rękawice, które zapewniają maksymalne pochłanianie wibracji oraz chronią przed stycznością z substancjami chemicznymi.

6 MONTAŻ

Urządzenie jest dostarczane przygotowane do stosowania produktów w postaci ciekłej. Dostępny jest zestaw do przeróbki w celu stosowania proszków.

Urządzenie jest przedstawione na Rys. 3, Rys. 4.

6.1 MONTAŻ RUR/UCHWYTÓW

1. Wsunąć uchwyt (P, Rys. 3, Rys. 6) na rurę (D).
2. Podłączyć wąż (A, Rys. 3) do rury wylotowej wentylatora (B) przy pomocy obejmy do rur (C1). Podłączyć wąż (A, Rys. 3) do rury teleskopowej (D) przy pomocy obejmy do rur (C2). Przed dokręceniem śruby na obejmie rury (C1, Rys. 7) włożyć do specjalnej obsady przewód gazu (H) i przewód doprowadzający cieczy (T).
3. Aby wyciągnąć rurę przedłużającą (Rys. 5), która znajduje się we wnętrzu rury (D), obrócić pierścień (M) w kierunku „otwartej kłódki”. Po osiągnięciu żądanej pozycji, obrócić pierścień (M) w kierunku pozycji „zamkniętej kłódki”, by zablokować obie rury.
4. Zamocować rozpylacz (E, Rys. 4, Rys. 8) na rurze (D) za pomocą adaptera (L). Następnie przykręcić gałkę (V) w kierunku zgodnym z ruchem wskazówek zegara.
5. Podłączyć przewód doprowadzający wodę (X, Rys. 9), mocując go za pomocą dwóch opasek (U) do sworzni rury (D) i rozpylacza (E).

6.2 UCHWYT

Uchwyt można regulować zgodnie z wymaganiami operatora, odkręcając gałkę (N, Rys. 10) i przesuując uchwyt do przodu lub do tyłu względem rury. Po ustawieniu we właściwej pozycji przykręcić gałkę (N) Uchwyt można ponadto obrócić w lewo lub w prawo (Rys. 11) podczas pracy, aby ułatwić operatorowi obsługę opryskiwacza turbinowego.

7 ZESTAW ULV (RYS. 12)



PRZESTROGA

Z zestawu ULV oznaczonego kodem 365200203A należy korzystać do oprysków, przy których wystarcza niewielka ilość produktu bądź w przypadku, gdy liście mogą być zraszane w niewielkim stopniu. Zestaw ULV nie służy więc do poprawy natężenia strumienia kierowanego do góry, ale do zmniejszenia strumienia.

Zdemontować rozpylacz należący do wyposażenia seryjnego i zamontować nowy (A) przy pomocy adaptera (B), który musi zostać przymocowany do lancy (D) opryskiwacza turbinowego za pomocą obejmy (C).

W celu uzyskania intensywniejszego rozpylania należy zamontować tarczę ULV (E) oraz filtr cieczy (F). Ten ostatni musi zostać zamontowany na miejscu dotychczasowej rurki z PCV.



PRZESTROGA

Podczas montażu filtra cieczy (F) należy dopasować dwie rurki z PCV, przecinając je po znalezieniu właściwej pozycji uchwytu.

8 ZABEZPIECZENIA I URZĄDZENIA DO KONTROLI ŚRODOWISKA

8.1 ZABEZPIECZENIA

Urządzenie jest wyposażone w następujące zabezpieczenia:

8.1.1 Przycisk stop

Wyłącznik (7, Rys. 2), który po wciśnięciu powoduje zatrzymanie silnika.

8.1.2 Dźwignia wyłączenia gazu

Dźwignia (6, Rys. 2) uniemożliwia przypadkowe uruchomienie dźwigni gazu (5, Rys. 2).

8.1.3 Zawór odcinający dopływ cieczy

Zawór zamykający dopływ cieczy (2, Rys. 2) zapobiega przypadkowemu rozpryskiwaniu cieczy.

8.1.4 Tłumik

Tłumik zapewnia minimalny poziom hałasu i utrzymuje spaliny z dala od operatora. W rejonach o gorącym i suchym klimacie może występować zwiększone zagrożenie pożarami. Należy przestrzegać miejscowych przepisów i instrukcji dotyczących konserwacji.



UWAGA

Tłumik znacznie się nagrzewa podczas i po użyciu oraz wtedy, gdy silnik pracuje na biegu jałowym. Istnieje ryzyko pożaru, zwłaszcza wtedy, gdy urządzenie jest używane w pobliżu materiałów łatwopalnych.



UWAGA

Nie używać urządzenia bez tłumika lub z wadliwym tłumikiem. Niesprawny tłumik może zwiększać poziom hałasu i ryzyko pożaru.

8.2 URZĄDZENIA DO KONTROLI ŚRODOWISKA

Urządzenie jest wyposażone w następujące urządzenia do kontroli środowiska:

8.2.1 Dozownik cieczy

Dozownik (10, Rys. 2) umożliwia dozowanie cieczy w prawidłowy sposób.

8.2.2 Filtr ULV

Filtr ULV (F, Rys. 27) umożliwia dozowanie cieczy w prawidłowy sposób.

8.2.3 Ogranicznik gazu

Ogranicznik (9, Rys. 2) umożliwia dozowanie cieczy w prawidłowy sposób.

9 ROZRUCH

9.1 PALIWO



UWAGA

Benzyna jest wyjątkowo łatwopalnym paliwem. Podczas obchodzenia się z benzyną lub mieszkanką paliw należy zachować szczególną ostrożność. Nie palić ani nie używać ognia lub płomieni w pobliżu paliwa lub narzędzia.

- Aby zmniejszyć ryzyko pożaru i poparzeń, należy obchodzić się z paliwem w ostrożny sposób. Jest ono wysoce łatwopalne.
- Wstrząsnąć i przelać paliwo do zatwierdzonego pojemnika na paliwo.
- Mieszać paliwo na zewnątrz, w miejscu, w którym nie występują iskry ani płomienie.
- Postawić urządzenie na pustym podłożu, zatrzymać silnik i przed zatankowaniem odczekać, aż ostygnie.
- Odkręcaj korek paliwa powoli, aby rozładować ciśnienie i zapobiec rozlaniu się paliwa.
- Po uzupełnieniu paliwa solidnie dokręć korek. Drgania mogą spowodować poluzowanie korka i wyciek paliwa.
- Wytrzeć rozlane paliwo ze zbiornika. Przed uruchomieniem silnika przemieścić urządzenie na odległość 3 metrów od miejsca tankowania.
- W żadnym wypadku nie należy próbować spalić rozlanego paliwa.
- Nie palić podczas obchodzenia się z paliwem lub podczas pracy z urządzeniem.
- Paliwo należy przechowywać w chłodnym, suchym i dobrze wentylowanym miejscu.
- Nie przechowywać paliwa w miejscach, w których znajdują się suche liście, słoma, papier itp.
- Urządzenie i paliwo należy przechowywać w miejscach, w których opary paliwa nie będą miały kontaktu z iskrami lub otwartym ogniem, kotłami grzewczymi, silnikami elektrycznymi lub przełącznikami, piecami itp.
- Nie zdejmować korka zbiornika podczas pracy silnika.
- Nie używać paliwa do czyszczenia.
- Uważać, by nie rozlać paliwa na ubranie.



To urządzenie jest napędzane silnikiem dwusuwowym i wymaga wstępnego sporządzenia mieszanki benzyny z olejem do silników dwusuwowych. Zmieszać benzynę bezołowiową i olej do silników dwusuwowych w czystym pojemniku, odpowiednim do przechowywania benzyny.

Zalecane paliwo: ten silnik jest przystosowany do pracy na benzynie bezołowiowej, przeznaczonej do użytku w pojazdach samochodowych o liczbie oktanowej 89 $([R + M] / 2)$ lub wyższej.

Zmieszać olej do silników dwusuwowych z benzyną zgodnie z instrukcjami podanymi na opakowaniu.

Zalecamy korzystanie z oleju do silników dwusuwowych Oleo-Mac **2% (1:50)** opracowanego specjalnie dla silników dwusuwowych chłodzonych powietrzem.

Prawidłowe proporcje oleju/benzyny podane w prospekcie (Rys. A) są odpowiednie, jeżeli korzysta się z oleju do silników Oleo-Mac / Efc **PROSINT 2** i **EUROSINT 2** lub równorzędnego oleju silnikowego wysokiej jakości (**zgodnego z normą JASO FD lub ISO L-EGD**).

BENZYNĄ 	OLEJ 	
	2% - 50:1	
ℓ	ℓ	(cm ³)
1	0,02	(20)
5	0,10	(100)
10	0,20	(200)
15	0,30	(300)
20	0,40	(400)
25	0,50	(500)

Rys.A



PRZESTROGA

Nie korzystać z oleju do pojazdów silnikowych lub do dwusuwowych silników zaburtowych.



PRZESTROGA

- **Kupować tylko tyle paliwa, ile jest potrzebne w zależności od zużycia; nie należy kupować ilości większej niż ta, którą zużywa się w ciągu jednego lub dwóch miesięcy.**
- **Przechowywać benzynę w hermetycznie zamkniętym pojemniku w suchym i chłodnym miejscu.**



PRZESTROGA

Do mieszanki nigdy nie należy używać paliwa o zawartości etanolu przekraczającej 10%; dopuszczalny jest gazohol (mieszanka benzyny i etanolu) o zawartości do 10% etanolu lub paliwo E10.

UWAGA

Przygotować tyle tylko mieszanki ile zostanie zużyte w ciągu dnia pracy. Nie pozostawić mieszanki w zbiorniku lub w kanistrze zbyt długo. Zaleca się stosowanie stabilizatora do paliwa **Emak ADDITIX 2000** nr art. 001000972A, umożliwiającego przechowywanie mieszanki przez okres 12 miesięcy.

Benzyna alkilowana

PRZESTROGA

Benzyna alkilowana nie ma takiej samej gęstości jak zwykła benzyna. Z tego względu silniki wyregulowane normalną benzyną mogą wymagać innego ustawienia gaźnika. W celu wykonania tej operacji należy zwrócić się do autoryzowanego serwisu.

9.2 UZUPEŁNIANIE PALIWA

UWAGA

Przestrzegać instrukcji bezpieczeństwa dotyczących obchodzenia się z paliwem. Wyłączyć silnik przed rozpoczęciem uzupełniania paliwa. Nigdy nie dolewać paliwa do urządzenia z uruchomionym bądź gorącym silnikiem. Odsunąć się na odległość przynajmniej 3 m od miejsca, w którym przeprowadzono uzupełnianie paliwa przed uruchomieniem silnika. NIE PALIĆ TYTONIU

1. Wstrząsnąć kanistrem z mieszanką przed waniem jej do zbiornika.
2. Wyczyścić powierzchnię dookoła korka wlewu paliwa, aby uniknąć przedostawania się zanieczyszczeń.
3. Powoli odkręcić korek wlewu paliwa.
4. Ostrożnie wlać mieszankę paliwa do zbiornika. Unikać rozlewania paliwa.
5. Przed ponownym założeniem korka wlewu paliwa, wyczyścić i sprawdzić stan uszczelki.
6. Natychmiast ponownie założyć korek wlewu paliwa, dokręcając go ręcznie. Usunąć ewentualne rozlane paliwo.

UWAGA

Upewnić się, że nie ma wycieków paliwa, a jeśli do nich doszło, usunąć je przed rozpoczęciem użytkowania. Jeśli pojawi się taka potrzeba, należy skontaktować się z lokalnym dystrybutorem urządzeń.

Przed uruchomieniem urządzenia sprawdzić, czy wszystkie kurki są zakręcone.

9.2.1 Zalanie silnika

- Podważyć i wyjąć fajkę ze świecą zapłonową (3, Rys. 13).
- Odkręcić i osuszyć świecę zapłonową
- Szeroko otworzyć przepustnicę
- Kilka razy pociągnąć linkę rozrusznika w celu opróżnienia komory spalania

- Ponownie zamocować świecę zapłonową i podłączyć fajkę, wciskając ją **mocno** w dół.
- Ustawić przełącznik wł./wył. w pozycji uruchamiania
- Ustawić dźwignię ssania w pozycji OTWARCIA — nawet jeśli silnik jest zimny
- Uruchomić silnik

9.3 URUCHOMIENIE SILNIKA

Sprawdzić, czy dźwignia gazu (B, Rys. 14) działa prawidłowo oraz, czy ogranicznik gazu (C) jest ustawiony na pozycji minimalnej. Napełnić gaźnik paliwem, naciskając kilkakrotnie pompkę rozruchową (D, Rys. 15). Ustawić dźwignię ssania (E, Rys. 16) w pozycji „CLOSE”. Postawić dmuchawę na stabilnej powierzchni. Mocno trzymając dmuchawę (Rys. 17), pociągnąć energicznie kilka razy linkę rozruchową aż do uzyskania rozruchu. **Odczekać 10 sekund**, a następnie uruchomić dźwignię gazu (B, Rys. 14), aby odblokować ssanie automatyczne. Dźwignia ssania (E, Rys. 16) musi powrócić do początkowej pozycji „OPEN”.

UWAGA

Gdy silnik jest rozgrzany, nie używać automatycznego ssania (E, Rys. 16) do uruchomienia urządzenia.

9.4 DOCIERANIE SILNIKA

Silnik osiąga swoją moc maksymalną po 5÷8 godzinach pracy.

Podczas okresu docierania silnika nie wolno operować silnikiem na maksymalnych obrotach bez pracy, aby uniknąć nadmiernych obciążeń.

UWAGA

Podczas docierania nie wolno zmieniać paliwa, aby osiągnąć lepsze wyniki pracy, ponieważ można w ten sposób uszkodzić silnik.

UWAGA

Jest zjawiskiem normalnym, że nowy silnik wytwarza dym podczas i po pierwszym użyciu.

10 ZATRZYMANIE SILNIKA

Ustawić dźwignię gazu (B, Rys. 18) oraz ogranicznik (C) na minimum. Wyłączyć silnik, naciskając wyłącznik STOP (A). Po wyłączeniu urządzenia sprawdzić, czy wszystkie kurki są zakręcone.

11 UŻYCIE

11.1 KONTROLE BEZPIECZEŃSTWA

UWAGA

Przed każdym użyciem urządzenia oraz zawsze, gdy urządzenie zostało narażone na wstrząsy lub upadek, należy przeprowadzić następujące kontrole bezpieczeństwa.

- Upewnić się, że uchwyty są czyste, suche oraz prawidłowo i mocno przymocowane do urządzenia.
- Sprawdzić prawidłowe rozmieszczenie punktów mocowania pasów.
- Sprawdzić, czy śruby na urządzeniu są odpowiednio zamocowane.
- Sprawdzić, czy przestrzenie, przez które przepływa powietrze chłodzące, nie są zatkane.
- Upewnić się, że urządzenie nie nosi oznak uszkodzenia lub zużycia.
- Sprawdzić swobodny ruch dźwigni gazu i dźwigni ogranicznika gazu.
- Przeprowadzić uruchomienie próbne i sprawdzić, czy nie występują wibracje lub nietypowe odgłosy.
- Sprawdzić, czy dźwignia gazu i dźwignia ogranicznika gazu, jeżeli zostały zwolnione, szybko powracają do położenia neutralnego.
- Upewnić się, że po wciśnięciu samej dźwigni gazu pozostaje ona zablokowana.
- Sprawdzić, czy wszystkie przewody doprowadzające ciecz są prawidłowo zamocowane.

11.2 ZASADY OBSŁUGI

PL

Opryskiwacz turbinowy należący do tej serii przeznaczony jest do zastosowań rolniczych. Zastosowane materiały są odporne na działanie zwykłych środków chemicznych do oprysków rolniczych (lub odchwaszczania) stosowanych w dniu produkcji urządzenia.

Nie jest dozwolone żadne inne zastosowanie, a producent nie ponosi odpowiedzialności za uszkodzenia spowodowane agresywnymi, gęstymi lub lepкими środkami chemicznymi.



UWAGA

Obsługa urządzenia przez osoby niepełnoletnie jest surowo wzbroniona.

Niniejszy podręcznik obowiązuje dla opryskiwaczy turbinowych z wentylatorami osiowymi do oprysków fitosanitarnych w sadach i winnicach, a także w uprawach drzew w rzędach różnego rodzaju lub typu.

Należy szczegółowo zaplanować pracę, którą chce się wykonać. Nie rozpoczynać pracy przed uprzednim jasnym określeniem obszaru robót.

Nie dopuszczać do rozlania jakichkolwiek cieczy podczas napełniania zbiornika. Gdyby jednak do tego doszło, należy zebrać i oczyścić teren i zutylizować produkty zgodnie z lokalnymi przepisami.

W razie przypadkowego upadku podczas pracy należy wyłączyć silnik i zwolnić pasy, aby uwolnić się od ciężaru urządzenia przed wstaniem.

Jeżeli urządzenie spadnie na ziemię, przed ponownym użyciem należy sprawdzić prawidłowość działania wszystkich urządzeń sterujących i zabezpieczeń.

W przypadku nieprawidłowego lub wadliwego działania wyrzutu cieczy należy przerwać pracę i zlecić kontrolę dysz w autoryzowanym serwisie.



UWAGA

Nieustannie kontrolować obszar, w którym się pracuje: nie kierować strumienia w stronę ludzi lub zwierząt. Jeżeli ktoś się zbliża, należy natychmiast zatrzymać silnik.

11.3 ŚRODKI OSTROŻNOŚCI W MIEJSCU PRACY

- Nie pracować w pobliżu przewodów elektrycznych lub budynków.
- Pracować tylko wtedy gdy widoczność i oświetlenie są wystarczające, aby dobrze widzieć.
- Nie chodzić tyłem.
- Przed odłożeniem narzędzia należy wyłączyć silnik
- Zachować szczególną uwagę i stan gotowości, gdy korzysta się ze środków ochrony słuchu, ponieważ takie środki mogą ograniczyć zdolność słyszenia dźwięków informujących o niebezpieczeństwie (wezwań, sygnałów, ostrzeżeń, itp.).
- Zachować szczególną ostrożność podczas pracy na terenach nachylonych lub nierównych.

11.4 NIEDOZWOLONE ZASTOSOWANIA

Urządzenia nie wolno używać z następującymi produktami:

- Gęstymi i lepкими cieczami.
- Produktami żrącymi i zawierającymi kwasy.
- Wszelkiego typu lakierami.
- Wszelkiego typu rozpuszczalnikami lub rozcieńczalnikami do lakierów.
- Wszelkiego typu paliwami lub smarami.
- LPG lub wszelkiego typu gazami.
- Wszelkiego typu cieczami łatwopalnymi.
- Płynami spożywczymi zarówno dla zwierząt, jak i ludzi.
- Cieczami zawierającymi znaczne ilości granulek lub substancji stałych.
- Mieszanek kilku produktów, które nie są ze sobą kompatybilne.
- Czarnymi nawozami płynnymi lub zawiesinowymi z grudkami i/lub szczególnie gęstymi.
- Cieczami o temperaturach powyżej 40 °C.
- Nie należy używać opryskiwacza turbinowego do piaskowania lub podobnych prac.
- Urządzenie nie jest zaprojektowane tak, aby wytrzymało eksplozje lub pożary znajdujących się w nim materiałów.
- Wszystkie produkty wykraczające poza konkretne zastosowanie urządzenia.
- **Nie używać do gaszenia pożarów. Opryskiwacz turbinowy nie jest urządzeniem przeciwpożarowym.**
- Nigdy nie ustawiać maszyny na pochyłych powierzchniach. Niebezpieczeństwo niestabilności.

11.5 OBSŁUGA GRZECZNOŚCIOWA

- Przestrzegać miejscowych przepisów regulujących korzystanie z opryskiwacza turbinowego. Nie korzystać z nich wcześniej rano ani bardzo późno wieczorem.
- Sprawdzać kierunek i siłę wiatru. Nie kierować strumienia w stronę osób, zwierząt, samochodów lub budynków mieszkalnych.
- Nie kierować nigdy strumienia ku otwartym oknom lub drzwiom.
- Uważać zawsze na przechodzące osoby.
- Nie zostawiać włączonego opryskiwacza turbinowego bez nadzoru.
- Używać możliwie najniższej prędkości silnika do wykonywania pracy.

11.6 REDUKCJA PYŁÓW

- Nie używać opryskiwacza turbinowego do przemieszczania nadmiernie pyłących materiałów.
- Nigdy nie kierować strumienia powietrza w stronę następujących materiałów:
 - Dużych ilości żwiru lub zapylonego tłucznia.
 - Zanieczyszczeń z placu budowy.
 - Pyłu pochodzącego z gipsu.
 - Pyłu pochodzącego z cementu lub betonu.
 - Suchej wierzchniej warstwy gleby z ogrodu.
 - Materiałów, które się palą.
 - Pyłów krzemianowych.
 - Materiałów zawierających eternit.

11.7 STOSOWANIE ŚRODKÓW CHEMICZNYCH

Wszystkie pestycydy i herbicydy mogą być szkodliwe zarówno dla ludzi, jak i dla środowiska, jeżeli są stosowane nieprawidłowo lub nieuważnie. Przed użyciem środków chemicznych należy sprawdzić, czy lokalne przepisy dopuszczają ich stosowanie.

Z tego względu zaleca się, aby używały go tylko odpowiednio przeszkolone osoby (licencja), a w każdym razie tylko po dokładnym zapoznaniu się z instrukcją obsługi podanych na pojemniku.



UWAGA

Używać urządzenia tylko ze środkami ochrony roślin dopuszczonymi zgodnie z lokalnymi i krajowymi przepisami dotyczącymi środków ochrony roślin do stosowania z opryskiwaczami turbinowymi z silnikiem spalinowym.



UWAGA

Niektóre środki ochrony roślin, szczególnie w wysokich stężeniach, mogą być agresywne dla podzespołów urządzenia; w razie wątpliwości lub informacji o właściwościach stosowanych środków należy zwrócić się do działów serwisu odpowiedzialnych za środki ochrony roślin.

11.8 STOSOWANIE ŚRODKÓW FITOSANITARNYCH

Przed każdym użyciem należy zapoznać się z instrukcją stosowania środka ochrony roślin. Przestrzegać ostrzeżeń dotyczących mieszania, stosowania, środków ochrony indywidualnej, przechowywania i utylizacji.

Przestrzegać przepisów prawnych dotyczących zabiegów z użyciem środków ochrony roślin.



UWAGA

Środki ochrony roślin mogą zawierać substancje szkodliwe dla ludzi, zwierząt, roślin i środowiska; niebezpieczeństwo zatrucia i śmiertelnych obrażeń!

Środki ochrony roślin powinny być stosowane wyłącznie przez osoby przeszkolone w zakresie obchodzenia się z tymi produktami i udzielania pierwszej pomocy.

Należy zawsze mieć pod ręką instrukcje stosowania lub etykiety środków ochrony roślin, aby w razie nagłego wypadku móc natychmiast poinformować lekarza o ich właściwościach. W sytuacjach awaryjnych przestrzegać ostrzeżeń podanych na etykiecie lub w instrukcji stosowania środka ochrony roślin.

Przygotowanie mieszanki

Dodawać środki ochrony roślin do mieszanki tylko zgodnie ze wskazówkami producenta; nieprawidłowe proporcje mieszania mogą powodować powstawanie toksycznych oparów lub mieszaniny wybuchowej.

- Nigdy nie rozpylać nierozcieńczonych środków ochrony roślin.
- Mieszanekę należy przygotowywać wyłącznie na świeżym powietrzu lub w dobrze wietrzonych pomieszczeniach.
- Przygotować tylko wymaganą ilość mieszanki, aby uniknąć pozostawiania resztek.
- W przypadku mieszania różnych typów środków ochrony roślin należy postępować zgodnie ze wskazówkami producenta; nieprawidłowe proporcje mieszania mogą powodować powstawanie toksycznych oparów lub mieszaniny wybuchowej.
- Mieszać różne środki ochrony roślin tylko wtedy, gdy jest to wyraźnie dozwolone przez producenta.

Napełnianie pojemnika

- Pojemnik należy napełniać środkami ochrony roślin wyłącznie na świeżym powietrzu lub w dobrze wietrzonych pomieszczeniach.
- Umieścić urządzenie na płaskiej powierzchni, aby nie mogło się przewrócić; nie napełniać pojemnika powyżej oznaczenia poziomu maksymalnego.



UWAGA

Podczas napełniania nie należy trzymać urządzenia na ramionach; ryzyko obrażeń!

- Wprowadzać do pojemnika tylko wymaganą ilość mieszanki, aby uniknąć pozostawiania resztek.
- Przed przystąpieniem do napełniania zamknąć kurek dozujący.

- Podczas dodawania wody z sieci wodociągowej nie należy zanurzać węża w mieszaninie; ewentualne podciśnienie w sieci może zassać ciecz z powrotem do rur.
- Przed wlaniem mieszanki środków ochrony roślin przeprowadzić próbę działania przy użyciu świeżej wody i sprawdzić szczelność wszystkich elementów.
- Po napełnieniu pojemnika należy szczelnie zamknąć pokrywę.

Stosowanie

Nigdy nie przedmuchiwać dysz i innych małych części ustami.

11.9 ZASADY, KTÓRYCH NALEŻY PRZESTRZEGAĆ PODCZAS STOSOWANIA ŚRODKÓW CHEMICZNYCH

Aby zapobiec szkodom i wypadkom, należy przestrzegać kilku środków ostrożności:

- Dostosować parametry urządzenia tak, aby zapobiec znoszeniu rozpylanych substancji, uwzględniając wpływ wiatru.
- Nie kierować lancy urządzenia pod wiatr w stosunku do operatora.
- Starannie przechowywać w odpowiednio zabezpieczonych miejscach, do których nie mają dostępu osoby postronne i dzieci.
- Z produktami należy obchodzić się ostrożnie, zakładając kwasoodporne gumowe rękawice, gogle - okulary lub kaski oczyszczające, kombinezony z tkanin hydrofobowych lub tworzywa TIVEK, gumowe kalosze i tym podobne.
- W razie kontaktu z oczami lub połknięcia środków chemicznych lub mieszanki produktów, zasięgnąć porady lekarza i zabrać ze sobą etykietę połkniętego produktu.
- Niezwłocznie zmienić ubranie robocze zabrudzone środkami ochrony roślin.
- W przypadku niektórych środków ochrony roślin wymagane jest noszenie odzieży ochronnej odpornej na działanie cieczy.
- Przy pracy nad wysokością głowy należy również nosić nakrycie głowy odporne na działanie cieczy.
- Przed ponownym użyciem starannie wyprać całą odzież, która miała kontakt z mieszanką chemiczną, zarówno czystą, jak i rozcieńczoną.
- Nie palić, nie pić i nie jeść w trakcie przygotowywania lub rozprowadzania mieszanki oraz w pobliżu lub na terenie opryskiwanych działek.
- Przeprowadzać oprysk z zachowaniem bezpiecznych odległości od terenów zabudowanych, cieków wodnych, dróg, ośrodków sportowych, publicznych terenów zielonych lub ścieżek użytku publicznego.
- Starannie myć zbiorniki środków fitosanitarnych i kilkakrotnie płukać je czystą wodą, a następnie suche odłożyć w specjalnych plastikowych workach. Do czyszczenia można stosować płyny do mycia.
- Puste zbiorniki można oddawać do specjalnych punktów zbiórki zgodnie z przepisami prawa krajowego oraz lokalnego. Zbiorników nie wolno nigdy wyrzucać wraz z innymi odpadami, ani ponownie wykorzystywać do innych celów.
- Po zakończeniu opryskiwania należy starannie umyć opryskiwacz turbinowy, rozcieńczając pozostałości preparatu wodą, której należy dodać co najmniej 10 razy więcej w porównaniu

do pozostałości preparatu, po czym rozprowadzić uzyskaną mieszanę na opryskiwanym polu.

- W przypadku stosowania agresywnych środków chemicznych należy zintensyfikować kontrolą membran; po każdorazowym użyciu wodorotlenku miedzi należy umyć cały system.
- Należy zapewnić czystą wodę w pobliżu miejsca, w którym przeprowadza się czynności.

11.10 PRZECHOWYWANIE ŚRODKÓW CHEMICZNYCH

- Podczas przerw w pracy nie należy wystawiać urządzenia na bezpośrednie działanie promieni słonecznych lub źródeł ciepła.
- Środki ochrony roślin należy przechowywać i transportować tylko w atestowanych pojemnikach.
- Nie przechowywać środków ochrony roślin w pojemnikach przeznaczonych na żywność, napoje i pasze.
- Nie przechowywać środka ochrony roślin w pobliżu żywności, napojów i pasz.

11.11 UTYLIZACJA ŚRODKÓW CHEMICZNYCH

Nie wylewać pozostałości środków ochrony roślin i pozostałości po myciu sprzętu do wód powierzchniowych oraz do kanalizacji, przydrożnych studzienek i odpływów.

PL

11.12 ŚRODKI OSTROŻNOŚCI ZWIĄZANE Z ZAPOBIEGANIEM POŻAROM

Nie przybliżać płomieni ani źródeł ciepła do opryskiwacza turbinowego.

11.13 WARUNKI ATMOSFERYCZNE

Zaleca się przeprowadzanie oprysków we wczesnych godzinach porannych lub późnych godzinach popołudniowych, unikając najgorętszych godzin dnia.

Nigdy nie przeprowadzać oprysków, gdy zanoszą się deszcz, gdy pada lub występuje mgła.

Nie przeprowadzać oprysków przy silnym wietrze lub wietrze o prędkości przekraczającej 3 metry na sekundę.

11.14 UŻYCIE

1. Wyregulować pas nośny w taki sposób, aby urządzenie łatwo było nosić (Rys. 19).
2. Napełnić ponownie zbiornik cieczy (Rys. 20). Zamknąć korek (D) i sprawdzić szczelność zamknięcia.



UWAGA

Na zbiorniku cieczy (Rys. 21) podane są poziomy, aby nie przekroczyć zalecanych ciężarów, które wynoszą 30 kg dla mężczyzn i 20 kg dla kobiet.

3. Jeżeli w celu założenia urządzenia na ramiona operatora obecny jest pomocnik, należy zadbać o to, aby:
 - Silnik pracował tylko na obrotach jałowych.

- Pomocnik nie znajdował się w obszarze wylotu spalin i nie wdychał ich.
 - Kurek cieczy był zamknięty.
 - Pomocnik nie znajdował się z przodu lancy.
 - Pomocnik opuścił strefę roboczą przed uruchomieniem urządzenia.
4. Przed uruchomieniem silnika należy sprawdzić, czy kurek cieczy jest zamknięty (Rys. 22).
 5. Uruchomić silnik zgodnie z załączonymi procedurami (patrz rozdział 9.3 *URUCHOMIENIE SILNIKA*).
 6. Otworzyć kurek cieczy (Rys. 22).
 7. Wyregulować natężenie przepływu cieczy za pomocą dozownika (E, Rys. 23).
- Prędkość strumienia wydmuchiwanego powietrza można wyregulować przy pomocy gazu (B, Rys. 14).

Wybrać najodpowiedniejszą prędkość dla danego zastosowania.

Po jej znalezieniu, aby ją utrzymać i szybko znaleźć, można użyć ogranicznika gazu (C, Rys. 14).

Maksymalne obroty otrzymuje się wtedy, gdy ogranicznik (C) jest ustawiony maksymalnie do góry.

PL

UWAGA

- **Nie pochylać się do przodu; ryzyko obrażeń.**
- **Nie pracować na drabinie lub w niestabilnych pozycjach.**
- **Nie pracować w pobliżu przewodów elektrycznych pod napięciem; niebezpieczeństwo śmiertelnego porażenia prądem.**

UWAGA

Kontrolować obszar roboczy i okolice: nigdy nie kierować strumienia powietrza w stronę osób ani zwierząt. Dmuchawa może wprawić w ruch z dużą prędkością drobne przedmioty.

Po pracy przechowywać sprzęt na płaskim, niepalnym podłożu. Nie umieszczać go w pobliżu materiałów łatwo palnych (np. wiórów drzewnych, kory, suchej trawy i paliwa); **niebezpieczeństwo pożaru.**

PRZESTROGA

Z zestawu ULV należy korzystać do oprysków, przy których wystarcza niewielka ilość produktu bądź w przypadku, gdy liście mogą być zraszane w niewielkim stopniu. Zestaw ULV nie służy więc do poprawy natężenia strumienia kierowanego do góry, ale do zmniejszenia strumienia.

11.14.1 Regulacja szerokości strumienia (Rys. 24, Rys. 25)

Kąt otwarcia strumienia można łatwo regulować jedną ręką bez przerywania pracy, dostosowując go do szerokości uprawy, która ma być poddana opryskowi.

11.14.2 Regulacja rozpylania (Rys. 26, Rys. 27, Rys. 28)

W skład wyposażenia wchodzi zestaw ULV (Rys. 26), który umożliwia optymalne rozpylenie cieczy na wylocie, dzięki czemu umożliwia dokładny oprysk i zapobiega marnotrawieniu środka opryskowego. Filtr ULV (F, Rys. 26, Rys. 27) wyposażony jest w 6 skalibrowanych otworów. Wybrany otwór należy umieścić w miejscu otwarcia (G, Rys. 28) pokrywy (H). Mocne rozpylenie zapewnione przez kalibrowane otwory zapewnia operatorowi długą autonomię pracy.

UWAGA

Montaż filtra cieczy (L, Rys. 26) ma ogromne znaczenie dla zapobieżenia zatkaniu kalibrowanych otworów filtra ULV (F).

UWAGA

Nigdy nie zdejmować kratki (D, Rys. 29), gdy silnik pracuje. Wentylator (E) może spowodować poważne obrażenia dłoni.

Przy zmianie rodzaju cieczy należy dokładnie umyć zbiornik i węże bieżącą wodą.

Po zakończeniu każdego oprysku należy opróżnić zbiornik: przy wyłączonym silniku otworzyć zawór odcinający dopływ cieczy (2, Rys. 2) z końcówką lancy ustawioną niżej niż zbiornik. Rozlaną ciecz należy zebrać do pojemnika i zutylizować zgodnie z obowiązującymi przepisami.

PL

12 TRANSPORT

Opryskiwacz turbinowy należy przetranszować po wyłączeniu silnika.

UWAGA

Przed transportem opryskiwacza turbinowego w pojeździe należy się upewnić, że jest on do niego prawidłowo i solidnie przymocowany pasami. Opryskiwacz turbinowy należy transportować w pozycji pionowej, z opróżnionym zbiornikiem, ponadto należy się upewnić, iż nie narusza się obowiązujących przepisów dotyczących transportu takich urządzeń.

13 KONSERWACJA

Postępować zawsze zgodnie z naszymi instrukcjami dotyczącymi konserwacji.

Nie należy nigdy wykonywać samemu czynności lub napraw niewchodzących w zakres zwykłej konserwacji. W takich wypadkach należy zwracać się wyłącznie do wyspecjalizowanego i autoryzowanego serwisu.

Nie używać paliwa (mieszanek) do czyszczenia elementów przecinarki.

Zawsze zdejmować fajkę świecy podczas wykonywania czynności konserwacyjnych, czyszczenia oraz naprawy

UWAGA

Podczas wykonywania czynności konserwacyjnych należy zawsze nosić rękawice ochronne. Nie wykonywać czynności konserwacyjnych, kiedy silnik jest rozgrzany



UWAGA

Skutki niewłaściwej konserwacji, stosowania nieoryginalnych podzespołów i usuwania zabezpieczeń mogą powodować poważne szkody dla operatora i opryskiwanych roślin.

13.1 ZGODNOŚĆ EMISJI ZANIECZYSZCZEŃ GAZOWYCH

Ten silnik, włącznie z systemem kontroli emisji, musi być zarządzany, użytkowany i poddawany konserwacji zgodnie z instrukcjami podanymi w podręczniku użytkownika celem utrzymania poziomów emisji zgodnych z wymogami prawnymi mającymi zastosowanie do maszyn nieprzeznaczonych do ruchu drogowego.

Nie należy dopuszczać do jakichkolwiek celowych naruszeń lub niewłaściwego użytkowania systemu kontroli emisji silnika.

Nieprawidłowe działanie, użytkowanie bądź konserwacja silnika lub maszyny mogłyby spowodować usterki systemu kontroli emisji potencjalnie skutkujące niezgodnością ze stosownymi wymogami prawnymi; w takim przypadku należy niezwłocznie powziąć stosowne działania w celu skorygowania usterek systemu i przywrócenia stosownych wymogów.

Poniżej przedstawiono kilka przykładów nieprawidłowego działania, użytkowania lub konserwacji (lista ta nie jest wyczerpująca):

- Działanie z nadmierną siłą lub uszkodzenie urządzeń dozujących paliwo.
- Stosowanie paliwa i/lub oleju silnikowego nieodpowiadającego właściwościom określonym w rozdziale 9.1 *PALIWO*.
- Stosowanie nieoryginalnych części zamiennych, na przykład świec itp.
- Brak konserwacji lub nieodpowiednia konserwacja układu wydechowego, włącznie z nieprawidłową częstotliwością konserwacji tłumika, świecy, filtra powietrza itp..



UWAGA

Naruszenie tego silnika powoduje unieważnienie certyfikacji UE w zakresie emisji.

Poziom emisji CO₂ dla tego silnika można znaleźć na stronie internetowej (www.myemak.com) Emak w sekcji „Świat narzędzi elektrycznych do zastosowań na zewnątrz”.



UWAGA

Podczas wykonywania czynności konserwacyjnych należy zawsze nosić rękawice ochronne. Nie wykonywać czynności konserwacyjnych, kiedy silnik jest rozgrzany



UWAGA

Nieprzestrzeganie instrukcji ostrzeżenia znacznie zwiększa ryzyko odbicia.

13.2 FILTR POWIETRZA

W przypadku znacznego spadku mocy silnika należy otworzyć pokrywę (A, Rys. 30) i sprawdzić filtr powietrza (B). W razie zanieczyszczenia lub uszkodzenia wymienić go. Przed zamontowaniem nowego filtra, wyeliminować większe zanieczyszczenia od wewnętrznej strony pokryw oraz z miejsc wokół filtra

13.3 FILTR PALIWA

Sprawdzać okresowo stan filtra paliwa (C). W przypadku nadmiaru brudu wymienić go (Rys. 31).

13.4 FILTR CIECZY

Filtr (D, Rys. 34) należy myć w czystym niepalnym płynie z detergentem (np. w ciepłej wodzie z mydłem) i należy go wysuszyć.

13.5 FILTR ULV

Czyścić sprężonym powietrzem sześć kalibrowanych otworów (Rys. 35).

13.6 SILNIK

Czyścić okresowo żeberka cylindra pędzlem lub strumieniem sprężonego powietrza (Rys. 32). Nagromadzenie brudu na cylindrze może prowadzić do przegrzania się szkodliwego dla pracy silnika

13.7 ŚWIECA

Zaleca się okresowe czyszczenie świecy oraz kontrolę odstępu elektrod (Rys. 33). Używać świecy NGK BPMR6A lub innej marki o równoważnej klasie cieplnej.

13.8 KRATKA OCHRONNA

Okresowo czyścić kratkę ochronną wentylatora (Rys. 36) z odpadów i zabrudzeń.

UWAGA

Nigdy nie zdejmować kratki (Rys. 36), gdy silnik pracuje. Wentylator może spowodować poważne obrażenia dłoni.

13.9 TŁUMIK (RYS. 37)

UWAGA

Ten tłumik wyposażony jest w katalizator niezbędny do tego, aby silnik mógł być uznany za zgodny z wymogami dotyczącymi emisji. Nigdy nie należy modyfikować ani usuwać katalizatora: takie postępowanie stanowi naruszenie prawa.

UWAGA

Tłumiki wyposażone w katalizator bardzo mocno nagrzewają się podczas pracy silnika i pozostają gorące również długo po zatrzymaniu silnika. Dzieje się tak nawet wtedy, gdy silnik pracuje na obrotach jałowych. Dotknięcie powierzchni może spowodować poparzenie skóry. Uwaga! Niebezpieczeństwo pożaru!

 **UWAGA**

Nie używać urządzenia, jeżeli tłumik jest uszkodzony, zmodyfikowany lub jeżeli go brakuje. Niewłaściwie konserwowany tłumik zwiększa ryzyko wystąpienia pożaru i utraty słuchu.

 **PRZESTROGA**

Jeżeli tłumik jest uszkodzony, należy go wymienić. Jeżeli tłumik jest często zatkany, może to oznaczać, że katalizator nie jest w pełni sprawny.

13.10 ZESTAW ROZRUSZNIKA

 **UWAGA**

Sprężyna śrubowa jest napięta i może odskoczyć, powodując poważne obrażenia ciała. Pod żadnym pozorem nie wolno próbować jej demontować ani modyfikować.

13.11 USZCZELKI

Stosowanie środków chemicznych, które są szczególnie szkodliwe dla związków kauczuku nitylowego, może prowadzić do przedwczesnych pęknięć membran; w tych warunkach należy zintensyfikować kontrole. Podczas wykonywania oprysków z użyciem wodorotlenku miedzi należy bardzo dbać o czystość systemu, myjąc go po każdym oprysku.

13.12 GAŹNIK

Przed przystąpieniem do regulacji biegu jałowego, oczyścić filtr powietrza (B, Rys. 30) i rozgrzać silnik. Ten silnik został zaprojektowany i skonstruowany zgodnie z wytycznymi rozporządzenia (UE) nr 2016/1628.

 **UWAGA**

Nie ingerować w gaźnik.

Śruba biegu jałowego (T, Rys. 38) poddaje się regulacji, dzięki czemu można uzyskać obroty silnika 2100 ± 100 obr./min.

13.13 KONSERWACJA POZAPLANOWA

Konieczne jest przeprowadzenie ogólnego przeglądu na koniec sezonu, jeżeli urządzenie jest intensywnie eksploatowane lub co dwa lata, jeżeli jest użytkowane w normalny sposób.

 **UWAGA**

Wszelkie czynności konserwacyjne niewymienione w niniejszej instrukcji muszą być wykonywane przez autoryzowany warsztat. Aby zapewnić stałe i regularne działanie urządzenia, należy pamiętać, że wszelkie części zamienne muszą być wymieniane wyłącznie na ORYGINALNE CZĘŚCI ZAMIENNE.

Nieautoryzowane modyfikacje i/lub stosowanie nieoryginalnych akcesoriów może spowodować poważne lub śmiertelne obrażenia operatora lub osób trzecich.

14 PRZECHOWYWANIE

Po każdym oprysku należy dokładnie oczyścić sprzęt, myjąc go wodą i dokładnie susząc. Brudny sprzęt jest bardzo niebezpieczny dla ludzi, a zwłaszcza dla dzieci. Zabronione jest odprowadzanie pozostałości po myciu do otoczenia bez zachowania środków ostrożności, gdyż powoduje to zanieczyszczenie wód gruntowych. Pozostałości środka należy rozprościć po polu lub po uprawach, na których nie spowoduje to szkód.

UWAGA

Nie odwracać urządzenia do góry nogami, aby wydobyć pozostałości cieczy ze zbiornika.

Gdy urządzenie nie będzie używane przez dłuższy czas.

- Uruchomić opryskiwacz turbinowy z czystą wodą i dokładnie wysuszyć.
- Opróżnić i oczyścić zbiornik paliwa w miejscu z dobrą wentylacją. Aby opróżnić gaźnik, uruchomić silnik i odczekać dopóki się nie zatrzyma (pozostawianie mieszanki w gaźniku może spowodować uszkodzenie membran).
- Procedura uruchomienia po sezonie zimowym jest taka sama, jak podczas zwykłego uruchamiania urządzenia (patrz rozdział 9 *ROZRUCH*).
- Zutyliżować paliwo i olej zgodnie z przepisami i z dbałością o ochronę środowiska.
- Dokładnie oczyścić szczeliny kratki ochronnej (Rys. 36), filtr powietrza (B, Rys. 30), żeberka cylindra (Rys. 32) i rurki.

UWAGA

Po demontażu zbiornika cieczy w celu jego wyczyszczenia przy ponownym montażu należy zwrócić szczególną uwagę na:

- **włożenie do gniazda trzech uszczelek OR (A, Rys. 39), które należy nasmarować płynnym silikonem.**
- **włożenie do gniazda uszczelki zbiornika (C, Rys. 40), którą należy nasmarować płynnym silikonem.**

Czynności te zapewnią doskonałą szczelność obiegu cieczy.

- Przechowywać urządzenie w suchym pomieszczeniu, jeśli to możliwe powyżej poziomu podłoża i z dala od źródeł ciepła.

15 OCHRONA ŚRODOWISKA

Ochrona środowiska powinna mieć nadrzędne znaczenie podczas używania maszyny, z korzyścią dla społeczności lokalnej oraz otoczenia, w którym żyjemy.

- Nie zakłócać spokoju sąsiadom.
- Dokładnie przestrzegać lokalnych przepisów o utylizacji opakowań, olejów, benzyny, akumulatorów, filtrów, zużytych części i wszelkich innych elementów silnie oddziałujących na środowisko naturalne; odpadów tych nie wolno wyrzucać na śmieci, lecz należy je segregować i dostarczać do specjalnych punktów zbiórki, zajmujących się recyklingiem.

Rozbiórka i usuwanie

Po definitywnym zakończeniu eksploatacji opryskiwacza turbinowego należy go bardzo starannie umyć w celu usunięcia pozostałości środka chemicznego.

Po wycofaniu maszyny z eksploatacji nie można jej porzucać w dowolnym miejscu, lecz należy zwrócić się do punktu zbiórki.

Duża część materiałów zastosowanych w produkcji maszyny nadaje się do recyklingu; wszystkie części metalowe (stal, aluminium, mosiądz) można sprzedać w punkcie skupu złomu. Więcej informacji można uzyskać w lokalnych zakładach komunalnych. Utylizacja odpadów po rozbiórce maszyny musi odbywać się w sposób ekologiczny, aby nie zanieczyszczać gruntu, powietrza i wody.

Zawsze należy też przestrzegać obowiązujących przepisów lokalnych.

Przy złomowaniu maszyny należy zniszczyć etykietę z oznaczeniem CE wraz z niniejszą instrukcją.

16 PRZYGOTOWANIE URZĄDZENIA DO ROZPROWADZENIA PRODUKTÓW W PROSZKU

PL

OPCJONALNY zestaw do rozprawiania produktów w proszku (Rys. 41):

1. Zespół dozownika
2. Dźwignia sterująca
3. Przewód antystatyczny z łańcuchem

16.1 PRZYGOTOWANIE

- Włożyć rurę (A, Rys. 42) do wspornika (B). Następnie przymocować wspornik (B) do wstrząsacza proszku (D) za pomocą trzech śrub (C).
- Odkręcić dwie gałki (E, Rys. 43), aby odłączyć zbiornik i móc go wyjąć. Należy ponownie wykorzystać dwie gałki (E) do zamocowania zbiornika na wsporniku do proszków.
- Wyjąć zbiornik (F, Rys. 44) i przenośnik (G).
- Odkręcić sześć śrub (H, Rys. 45), aby zdemontować wspornik zbiornika cieczy (L).
- Wyjąć z zespołu zbiornika filtr (M, Rys. 46) i rurę (N), demontując obejmę (P, Rys. 44).
- Zdemontować pompę wspomagającą (P, Rys. 47), odkręcając w tym celu trzy śruby (R). Odłączyć trzy rurki poprzez zdjęcie trzech opasek (S).



UWAGA

Nie używać pompy wspomagającej do rozprawiania produktów w proszku. Mogłoby to spowodować jej poważne uszkodzenie.

- Zdemontować rozpylacz (T, Rys. 48) i rurę (U), zdejmując w tym celu obejmę (V).

16.2 MONTAŻ ZESPOŁU

- Zamontować element sterujący dozownika (A, Rys. 49) na uchwycie (B) za pomocą czterech śrub (C, Rys. 50). Regulacja wylotu proszków odbywa się poprzez obracanie dźwigni (D) w pozycje od 1 (przepływ minimalny) do 20 (przepływ maksymalny).
- Zamontować zespół dozownika (E, Rys. 51) za pomocą sześciu śrub (F).

UWAGA

Zwrócić uwagę na włożenie do gniazda trzech uszczeltek OR (G), które należy nasmarować płynnym silikonem. W przeciwnym wypadku nie będzie zagwarantowana szczelność.

- Włożyć do gniazda przenośnik (H, Rys. 52)

UWAGA

Zwrócić uwagę na włożenie do gniazda uszczelki zbiornika (L), którą należy nasmarować płynnym silikonem. W przeciwnym wypadku nie będzie zagwarantowana szczelność.

- Zamontować zbiornik proszków (M, Rys. 53), mocując go za pomocą dwóch gałek (N). Dwie gałki (N) należy odzyskać ze wspornika dla cieczy.
- Zdjąć korek (P, Rys. 54) i zdemontować obejmę (R), aby odłączyć wąż (S). Włożyć przewód (T, Rys. 55) do węża (S). Następnie zamocować przewód antystatyczny (T, Rys. 56) i łańcuch (U) na kolanku (V) za pomocą śruby (Z) i nakrętki (K). Przewód (T) musi pozostać wewnątrz rury, aby „przechwytywać” ładunki elektrostatyczne, które będą odprowadzane do ziemi przez łańcuch (U). Podczas montażu węża (S) należy zwrócić uwagę na karb połączeniowy. Przy ponownym montażu obejmę (R) włożyć w oczko elastyczne przewody gazu i elementu sterującego dozownika proszków.

UWAGA

Bardzo ważne jest, aby zawsze używać łańcucha (U, Rys. 55, Rys. 56). Nieprzestrzeganie tego zalecenia może spowodować zapłon najbardziej palnych pyłów (siarka itp.) wskutek wyładowań elektrostatycznych.

UWAGA

Tam, gdzie ma to zastosowanie, należy przestrzegać wymogów zawartych w rozdziale 11.8 Stosowanie środków fitosanitarnych.

Nie rozpylać siarki ani proszków zawierających siarkę; są one silnie wybuchowe i mają bardzo niską temperaturę zapłonu.

16.2.1 System uziemienia

Podczas pracy z proszkami mogą wystąpić wyładowania elektrostatyczne, powodujące powstawanie iskier.

Zagrożenie to jest największe w przypadku:

- Wyjątkowo suchego klimatu.

- Stosowania środków ochrony roślin w proszku powodujących wysokie stężenie proszku.

Aby zmniejszyć ryzyko powstawania iskier, system uziemienia musi być całkowicie zamontowany na urządzeniu. Składa się on z przewodu układu wydechowego, połączonego z metalowym łańcuchem. Aby móc odprowadzać ładunki elektrostatyczne, metalowy łańcuch musi dotykać przewodzącego podłoża.

Nie należy pracować na podłożu nieprzewodzącym (np. plastik lub asfalt).



UWAGA



Nie pracować z brakującym lub uszkodzonym systemem uziemienia.

17 DANE TECHNICZNE

Pojemność silnika	cm ³	61,3	
Silnik		2-suwowy EMAK	
Moc	kW	3,3	
Maks. obroty silnika	min ⁻¹	8100 ± 200	
Min. obroty silnika	min ⁻¹	2100 ± 100	
Pojemność zbiornika na paliwo 	cm ³	2150 (2,15 l)	
Ułatwiony rozruch 		Tak	
Automatyczne ssanie (lift-starter)		Tak	
Pompka rozruchowa gaźnika		Tak	
Pojemność zbiornika głównego	cm ³	16000 (16 l)	
Masa własna (masa z pełnym obciążeniem)	kg	14 (30)	
Wymiary	mm	320 x 430 x 760	
Natężenie przepływu proszków	kg/min	2 (proszki)	11 (granulki)
Natężenie przepływu powietrza wentylatora	m ³ /min	20	
Natężenie przepływu cieczy	l/min	0,15 ÷ 0,87	0,51 ÷ 5,02
Maksymalna prędkość powietrza	m/s	90	

Natężenie przepływu cieczy

	ULV	l/min.
	1	0,15
	2	0,28
	3	0,35
	4	0,55
	5	0,79
	6	0,87

		<i>ℓ/min.</i>
	1	0,51
	2	1,74
	3	2,73
	4	3,55
	5	4,32
	6	4,39
	7	4,79
	8	5,02

1. Natężenie przepływu z filtrem ULV nie jest uzależnione od położenia zaworu dozującego (A, Rys. 57) (od 1 do 8).
2. Natężenie przepływu z filtrem ULV nie jest uzależnione od położenia rozpylacza (B, Rys. 57) (całkowicie otwarty lub całkowicie zamknięty).
3. Pompa wspomagająca (C, Rys. 57) gwarantuje stałe natężenie przepływu również przy lancy nachylonej w górę lub w dół.

Ciśnienie akustyczne ⁽¹⁾	dB (A)	L _{PA} av EN 22868	102,0
Niepewność	dB (A)		2,0
Zmierzony poziom mocy akustycznej	dB (A)	EN 22868 ISO 3744	112,0
Niepewność	dB (A)		2,0
Gwarantowany poziom mocy akustycznej	dB (A)	EN 22868 ISO 3744	114,0
Poziom drgań ⁽¹⁾	m/s ²	EN 22867	< 2,5
Niepewność	m/s ²	EN 12096	-

⁽¹⁾ Średnie wartości ważone (1/7 przy minimalnej prędkości, 6/7 przy maksymalnej prędkości).

18 DEKLARACJA ZGODNOŚCI

Niżej podpisana

**Firma EMAK spa via Fermi, 4 - 42011 Bagnolo in Piano
(RE) - WŁOCHY**

deklaruje na własną odpowiedzialność, że narzędzie:

1. Rodzaj:

OPRYSKIWACZ TURBINOWY

2. Marka: / Typ:

OLEO-MAC AM 163

3. Identyfikacja serii:

EFCO AT 2063

556 XXX 0001 - 556 XXX 9999

spełnia wymogi Dyrektyw

2006/42/WE - 2014/30/UE - (UE) 2016/1628

spełnia wymogi następujących norm
zharmonizowanych:

**EN ISO 28139:2009 - EN 55012:2007+A1:2009 -
EN ISO 14982:2009**

Sporządzono w:

Bagnolo in Piano (RE) - via Fermi 4, Włochy

Data:

01/10/2022

Dokumentacja techniczna złożona w:

Siedzibie administracyjnej. - Dyrekcji technicznej

Luigi Bartoli - Dyrektor generalny

19 TABELA KONSERWACJI

<p>Należy pamiętać, że poniższe okresy konserwacji odnoszą się wyłącznie do normalnych warunków eksploatacji. Jeśli codzienna eksploatacja urządzenia jest intensywniejsza od normalnej, należy zwiększyć częstotliwość konserwacji.</p>		Przed każdorazowym użyciem	Po każdym tankowaniu	Po zakończeniu dnia pracy	Co tydzień	Co miesiąc	W przypadku uszkodzenia lub niesprawności	Zgodnie z potrzebą
Kompletne urządzenie	Sprawdzić: wycieki, pęknięcia i zużycie	X	X					
	Wyczyścić			X				
Kontrole: wyłącznika, rozrusznika, dźwigni gazu i dźwigni ogranicznika gazu	Sprawdzić działanie	X	X					
Zbiornik paliwa	Sprawdzić: wycieki, szczeliny i zużycie	X	X					
Filtr paliwa i filtr cieczy (str. 383,383)	Sprawdzać i wyczyścić					X		
	Wymienić element filtrujący						X	X ⁽¹⁾
Wszystkie dostępne śruby i nakrętki (za wyjątkiem śrub gaźnika)	Skontrolować wzrokowo	X						
	Ponownie dokręcić				X			
Filtr powietrza	Wyczyścić	X						X
	Wymienić						X	X ⁽¹⁾
Linka rozrusznika - Pasy	Sprawdzić wzrokowo: uszkodzenia i zużycie				X			
	Wymienić						X	
Gaźnik	Sprawdzić bieg jałowy	X	X					
Świeca zapłonowa	Sprawdzić odległość elektrod					X		
	Wymienić						X	X ⁽¹⁾
System antywibracyjny	Sprawdzić wzrokowo: uszkodzenia i zużycie				X			
	Zlecić wymianę autoryzowanemu serwisantowi						X	
Uszczelki	Sprawdzić wzrokowo i w razie potrzeby wymienić					X		

PL

<p>Należy pamiętać, że poniższe okresy konserwacji odnoszą się wyłącznie do normalnych warunków eksploatacji. Jeśli codzienna eksploatacja urządzenia jest intensywniejsza od normalnej, należy zwiększyć częstotliwość konserwacji.</p>								
		<i>Przed każdorazowym użyciem</i>	<i>Po każdym tankowaniu</i>	<i>Po zakończeniu dnia pracy</i>	<i>Co tydzień</i>	<i>Co miesiąc</i>	<i>W przypadku uszkodzenia lub niesprawności</i>	<i>Zgodnie z potrzebą</i>
Zbiornik płynów	Skontrolować wzrokowo					X		
	Wyczyścić	X						

⁽¹⁾ Co 6 miesiące

PL

20 WYSZUKIWANIE I USUWANIE USTEREK



UWAGA

Przed przystąpieniem do wykonywania wszystkich zalecanych w poniższej tabeli czynności należy zawsze wyłączyć urządzenie i odłączyć świecę zapłonową, z wyjątkiem napraw wymagających działania urządzenia.

Po sprawdzeniu wszystkich możliwych przyczyn, jeśli problem nie został rozwiązany, należy zwrócić się do Autoryzowanego Serwisu. Jeśli pojawi się usterka niewymieniona w tabeli, należy zwrócić się do Autoryzowanego Serwisu.

PROBLEM	MOŻLIWE PRZYCZYNY	ROZWIĄZANIE
Silnik nie rusza lub wyłącza się po kilku sekundach od uruchomienia.	Brak iskry.	Sprawdzić iskrę świecy zapłonowej. W przypadku braku iskry powtórz test z nową świecą.
	Zalanie silnika.	Postępować zgodnie z procedurą opisaną w rozdziale 9.2.1 <i>Zalanie silnika</i> . Jeśli silnik nadal nie rusza, powtórz procedurę z nową świecą.
Silnik uruchamia się, ale nie przyspiesza prawidłowo lub nie pracuje prawidłowo na wysokich obrotach.	Należy wyregulować gaźnik.	Zwrócić się do Autoryzowanego Serwisu w celu regulacji gaźnika.

PROBLEM	MOŻLIWE PRZYCZYNY	ROZWIĄZANIE
Silnik nie osiąga pełnej prędkości i/lub wytwarza nadmierną ilość dymu.	Sprawdzić mieszankę oleju z benzyną.	Stosować świeżą benzynę i olej odpowiedni do silników dwusuwowych.
	Zanieczyszczony filtr powietrza.	Wyczyścić: zajrzeć do instrukcji w rozdziale 13.2 <i>FILTR POWIETRZA</i> .
	Należy wyregulować gaźnik.	Zwrócić się do Autoryzowanego Serwisu w celu regulacji gaźnika.
Silnik uruchamia się, pracuje i przyspiesza, ale nie przechodzi na bieg jałowy.	Należy wyregulować gaźnik.	Wyregulować śrubę biegu jałowego (T, Rys. 38) w kierunku zgodnym z ruchem wskazówek zegara, aby zwiększyć prędkość; patrz rozdział 13.12 <i>GAŹNIK</i> .
Silnik uruchamia się i pracuje, ale generuje słaby strumień powietrza.	Krata wirnika jest zatkana.	Wyczyścić kratę wirnika.
	Wirnik jest uszkodzony.	Zwrócić się do autoryzowanego serwisu.
Silnik uruchamia się i pracuje, ale wytwarza mały strumień cieczy.	Zatkany filtr cieczy lub rurki.	Wyczyścić lub wymienić.

21 KARTA GWARANCYJNA

Niniejsze urządzenie zostało zaprojektowane i wykonane przy wykorzystaniu najnowocześniejszych technik produkcyjnych. Producent udziela gwarancji na swoje wyroby na okres dwudziestu czterech (24) miesięcy od daty zakupu do celów prywatnych i hobbystycznych. W przypadku używania produktu do zastosowań profesjonalnych okres gwarancyjny ograniczony jest do 12 miesięcy.

Ogólne warunki gwarancji

1. Gwarancja obowiązuje począwszy od dnia zakupu. Producent, poprzez sieć sprzedaży i obsługi technicznej, wymienia bezpłatnie części z wadami materiałowymi, wadami powstałymi w toku obróbki oraz wadami produkcyjnymi. Gwarancja nie znosi prawa nabywcy przewidzianego w kodeksie cywilnym dotyczącego roszczeń w wyniku wad i uszkodzeń spowodowanych przez sprzedany przedmiot.
2. Personel techniczny przystąpi do naprawy w czasie, na który pozwolą wymagania organizacyjne, zawsze najszybciej jak to możliwe.
3. **Aby skorzystać z naprawy gwarancyjnej, konieczne jest przedstawienie autoryzowanemu pracownikom obsługi poniższej karty gwarancyjnej, ostemplowanej przez sprzedawcę, wypełnionej we wszystkich swoich częściach oraz faktury zakupu lub paragonu lub też innego wymaganego prawnie dokumentu sprzedaży z odnotowaną datą zakupu.**
4. Utrata gwarancji następuje w przypadku:
 - Widocznego braku konserwacji,
 - Nieprawidłowego użytkowania wyrobu lub jego przeróbek,
 - Stosowania niewłaściwych smarów lub paliwa,
 - Stosowania nieoryginalnych części zamiennych lub akcesoriów,
 - Wykonywania napraw przez osoby nieupoważnione.
5. Producent nie obejmuje gwarancją materiałów eksploatacyjnych oraz części ulegających zużyciu podczas normalnego użytkowania.
6. Gwarancja nie obejmuje prac mających na celu unowocześnienie i ulepszenie produktu.
7. Gwarancja nie obejmuje ustawienia ani czynności konserwacyjnych, które będą konieczne w okresie gwarancji.
8. Ewentualne uszkodzenia powstałe podczas transportu powinny zostać natychmiastowo zgłoszone przewoźnikowi pod groźbą utraty gwarancji.
9. Dla silników innych marek (Briggs & Stratton, Tecumseh, Kawasaki, Honda, itp.) montowanych w naszych urządzeniach obowiązuje gwarancja udzielona przez producenta silnika.
10. Gwarancja nie obejmuje ewentualnych szkód, bezpośrednio lub pośrednio wyrządzonych osobom lub rzeczom z powodu usterek w urządzeniu lub wynikłych z wymuszonego przedłużonego przestoju w pracy urządzenia.

PL

MODEL

Nr SERYJNY _____

NABYWCA PAN/I. _____

Nie wysyłać! Załączyć jedynie w przypadku żądania naprawy gwarancyjnej.

DATA

SPRZEDAWCA



GB Importer: EMAK UK LTD, Unit 8, Zone 4, Business Park, BURNTWOOD WS73XD

Mod. 56020192 - Ott/2022

Emak S.p.A.

42011 Bagnolo in Piano (RE) Italy

www.myemak.com

www.youtube.it/EmakGroup